

# Детский спорткомплекс распорный выс. 2,35 – 2,80м

Пакет 2

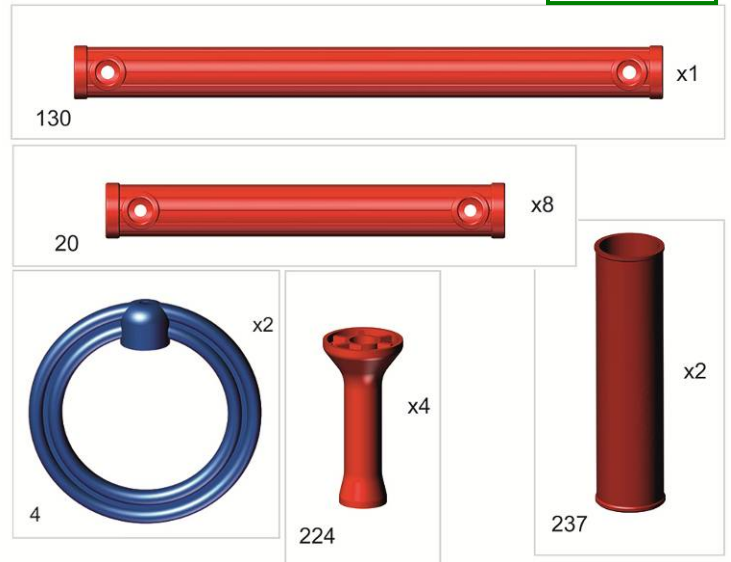

После сборки наклейте этикетки в соответствии с фотографией изделия на упаковке.

## Сборка веревочной лестницы

Пока Вы заняты сборкой ДСК, Ваш ребёнок под Вашим наблюдением и с Вашей помощью может заняться сборкой веревочной лестницы (отличное развивающее упражнение). В зависимости от роста ребёнка ступеньки лестницы могут быть собраны на разном расстоянии друг от друга. Опыт показывает, что наиболее удобно детям лазить по веревочной лестнице, когда расстояние между перекладинами не более длины голени ребенка. Узлы нужно завязать такие же, как уже два имеющихся на концах веревок («простой узел»). Сборка лестницы выполняется сверху вниз. Расположите шнуры узлами вверх. Вденьте шнуры в первую перекладину (рис.1) Отверстия под узлы на перекладине должны оказаться внизу. Завяжите узлы, но не затягивайте их, чтобы можно было передвинуть узел. Вденьте шнуры во вторую перекладину и на выбранном расстоянии от первой - завяжите узлы для второй перекладины и так далее. Когда ребёнок подрастёт, то можно будет перевязать лестницу.

Высоту подвеса колец покупатель регулирует самостоятельно в зависимости от высоты крепления ДСК.

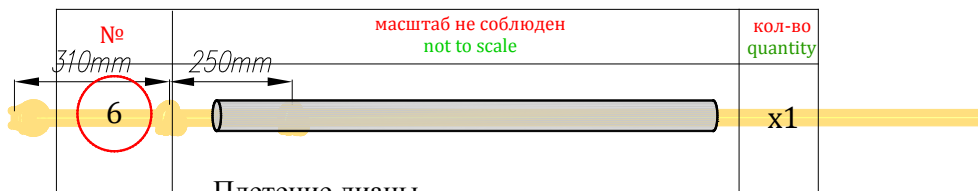

В зависимости от роста ребенка узлы могут быть завязаны на 1. Рекомендуемое количество узлов 10 шт.

Плетение лианы нужно начинать от верха. Завяжите узлы, но не затягивайте узлами можно было отрегулировать.

Затянуть узлы можно под весом взрослого человека.

Если одновременно с ДСК Вы приобрели дополнительные стойки или т. одновременно с ДСК т.к. при этом требуется переустановка некоторых элементов.

Пакет 3

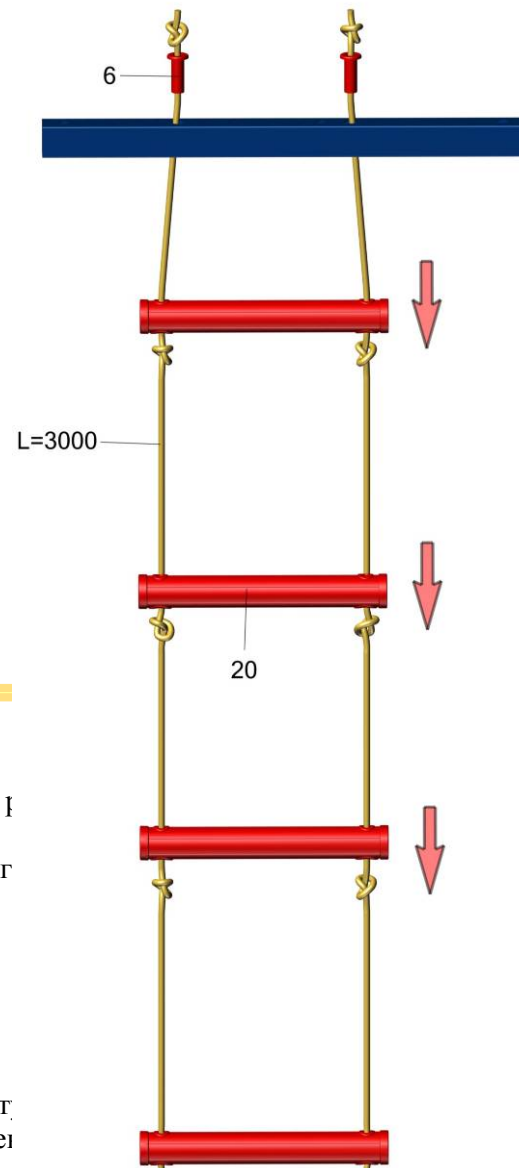

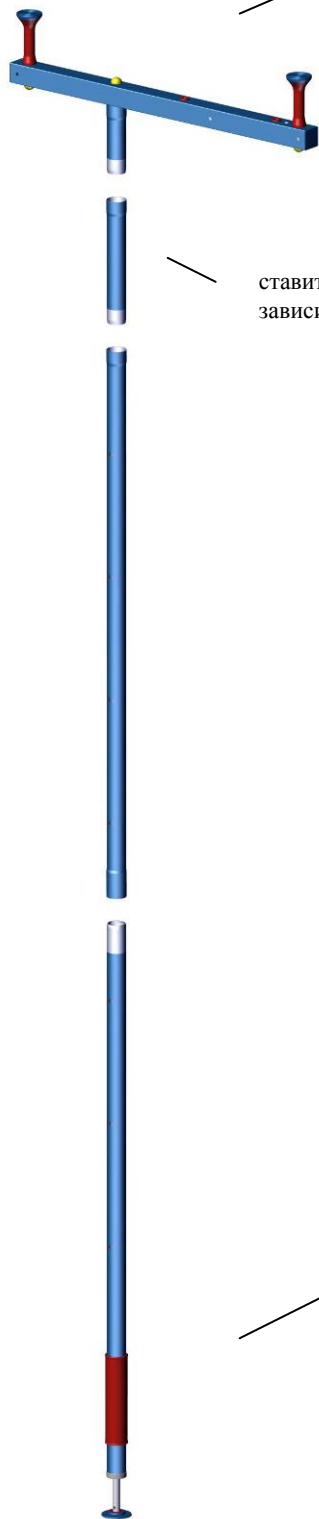

ставить при необходимости в зависимости от высоты потолка

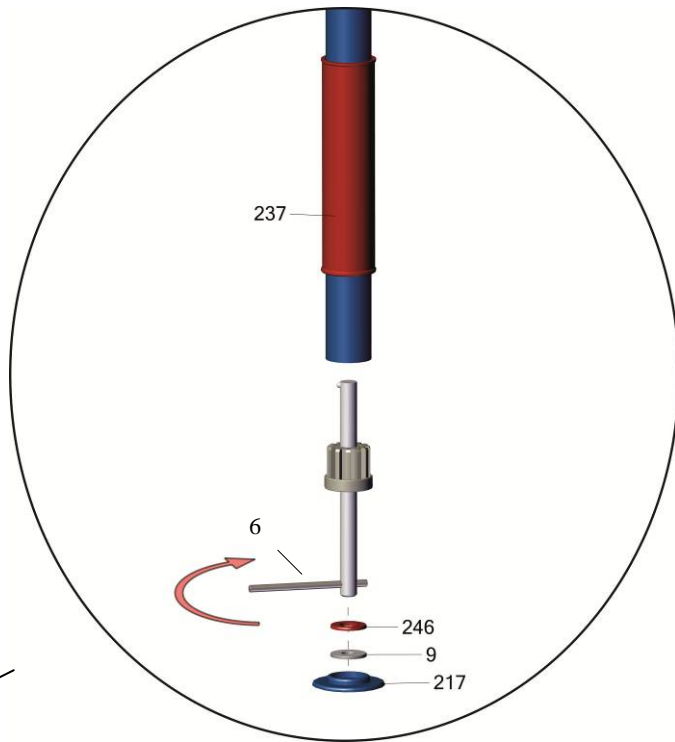
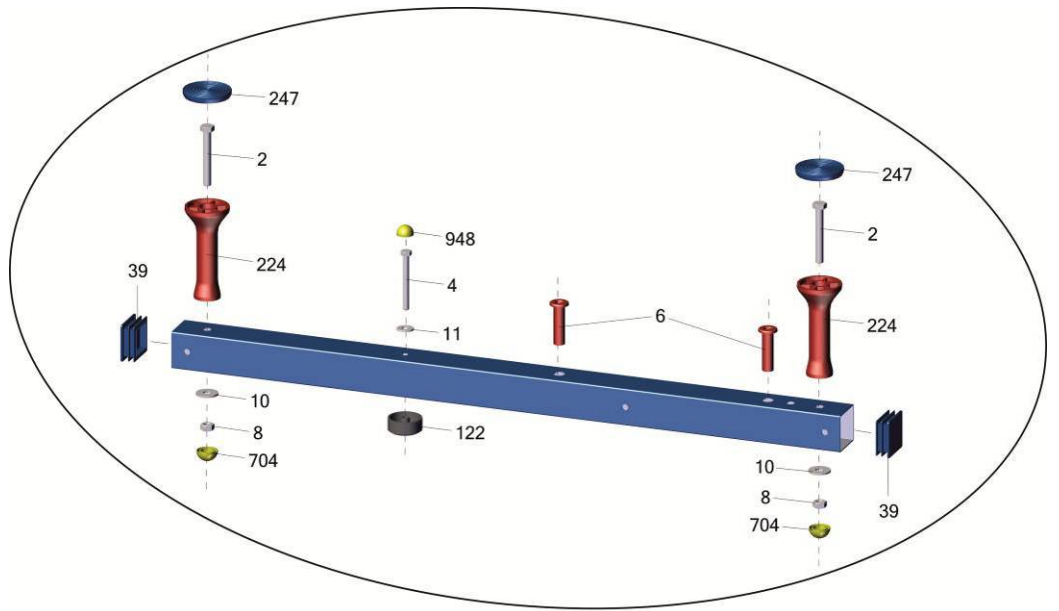

вращать вороток только усилием руки

