

Детский спорткомплекс пристенный Лесо-IT

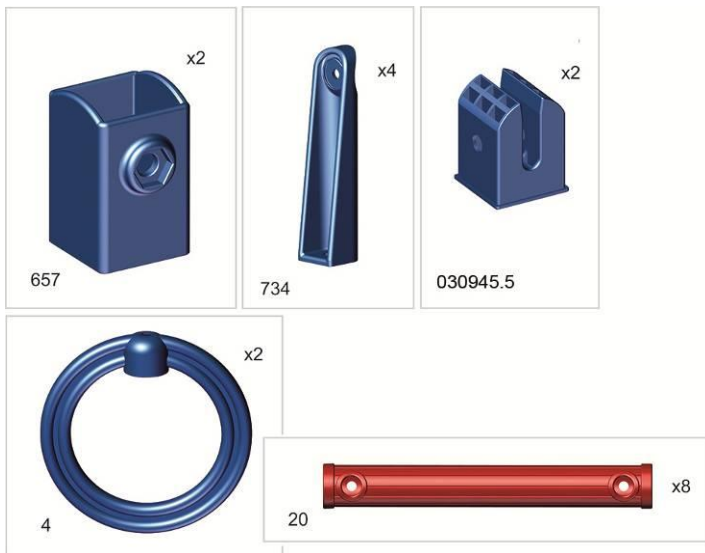

Разметку стены для установки комплекса выполнять после полной сборки.

Сборка веревочной лестницы

Пока Вы заняты сборкой ДСК, Ваш ребёнок под Вашим наблюдением и с Вашей помощью может заняться сборкой веревочной лестницы (отличное развивающее упражнение). В зависимости от роста ребёнка ступеньки лестницы могут быть собраны на разном расстоянии друг от друга. Опыт показывает, что наиболее удобно детям лазить по веревочной лестнице, когда расстояние между перекладинами не более длины голени ребенка. Узлы нужно завязать такие же, как уже два имеющихся на концах веревок («простой узел»). Сборка лестницы выполняется сверху вниз. Расположите шнуры узлами вверх. Вденьте шнуры в первую перекладину (**рис.1**) Отверстия под узлы на перекладине должны оказаться внизу. Завяжите узлы, но не затягивайте их, чтобы можно было передвинуть узел. Вденьте шнуры во вторую перекладину и на выбранном расстоянии от первой - завяжите узлы для второй перекладины и так далее. Когда ребёнок подрастёт, то можно будет перевязать лестницу.

Высоту подвеса колец покупатель регулирует самостоятельно в зависимости от высоты крепления ДСК.









Плетение лианы.

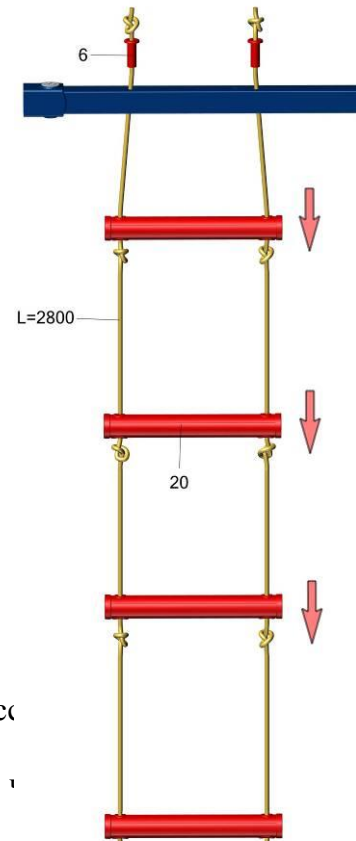

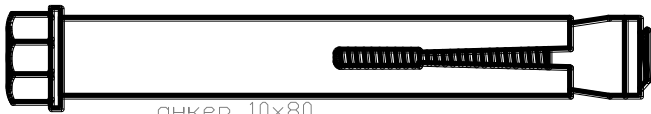
В зависимости от роста ребенка узлы могут быть завязаны на разном расстоянии. Рекомендуемое количество узлов 10 шт.

Плетение лианы нужно начинать от верха. Завяжите узлы, но не затягивайте их, чтобы узлами можно было отрегулировать.

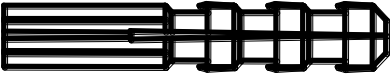

Затянуть узлы можно под весом взрослого человека.

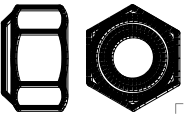
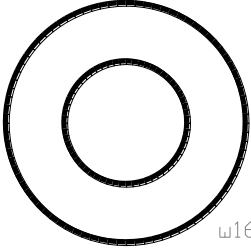
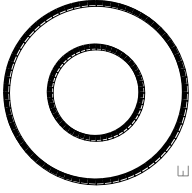
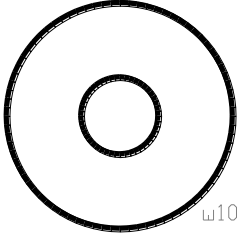

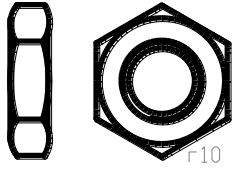
№	изображение в масштабе 1:1 image at 1:1	кол-во quantity
1	 анкер 10x80	x2
<p>Для монтажа изделия к стене:</p> <ol style="list-style-type: none"> 1. Приставьте собранное изделие к стене, отметьте место отверстия под анкерный болт. 2. Просверлите отверстие в стене по метке сверлом диаметром 10 глубиной не менее 80 мм. 3. Не раскручивая, вставьте анкерный болт в соответствующее отверстие изделия. Забейте молотком анкерный болт до упора. Затяните ключом головку анкерного болта. <p>For the installation the products to a wall:</p> <ol style="list-style-type: none"> 1. Put the product to the wall and mark the hole. 2. Drill the holes in the wall at marks, drill diameter 10 depth must not be less 80 mm. 3. Insert the bolts in the corresponding holes of the product. Hammer down the anchor bolts until they stop. Tighten the heads of anchor bolts with the wrench. 		
2	 в8x70 потай	x1
3	 в6x60 потай	x8
5	 в10x60 потай	x2
8	 в6x45 потай	x12
9	 д8x50	x4
10	 ш5x45	x4

№	изображение в масштабе 1:1 image at 1:1	кол-во quantity
12	 г8 самок	x1
13	 ш16	x2
14	 ш12	x1
15	 ш10 увелич	x2
16	 ш8	x12
11	 г10 низкая	x2

инструмент
tool

№	масштаб не соблюден not to scale	кол-во quantity
26		x1
27		x1

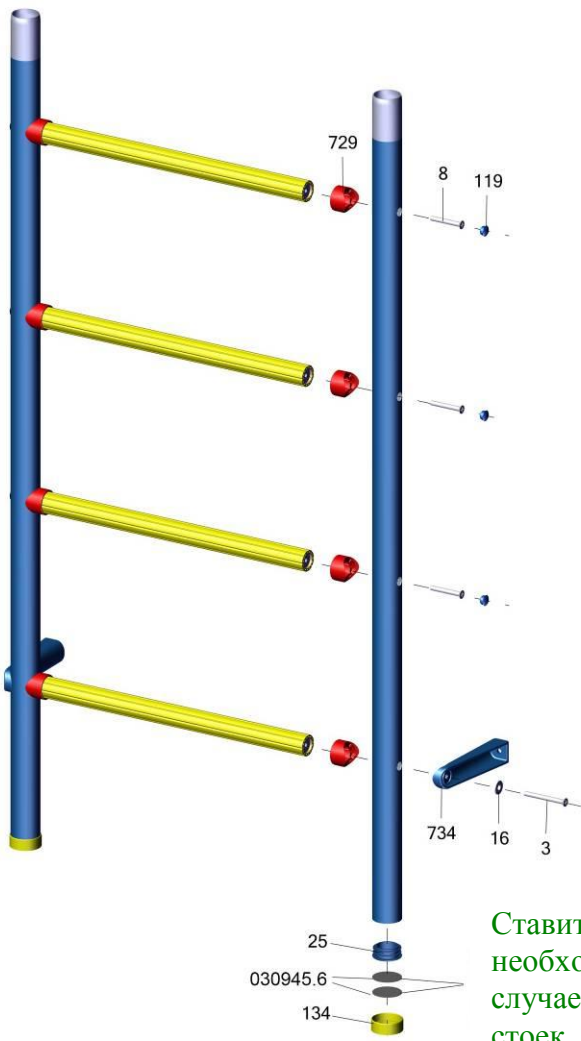
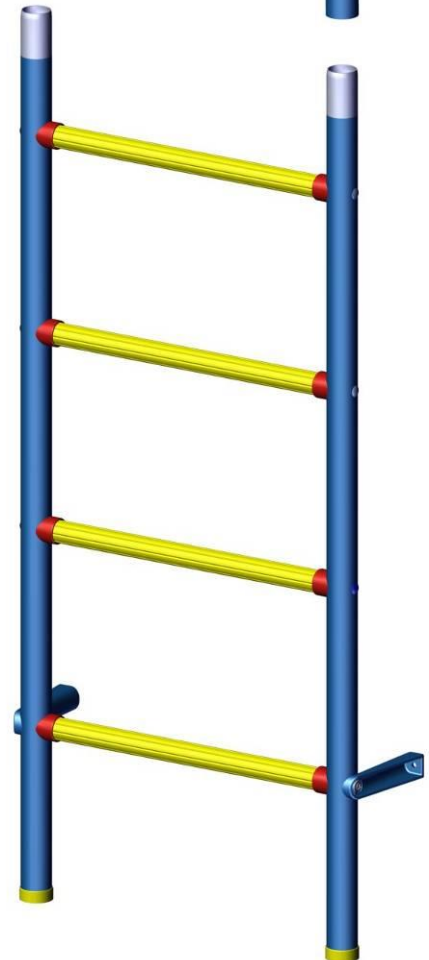
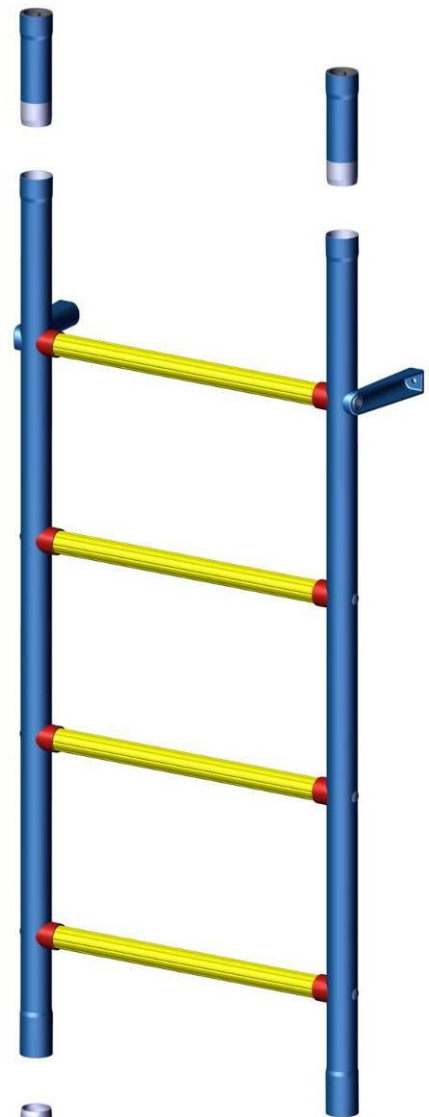
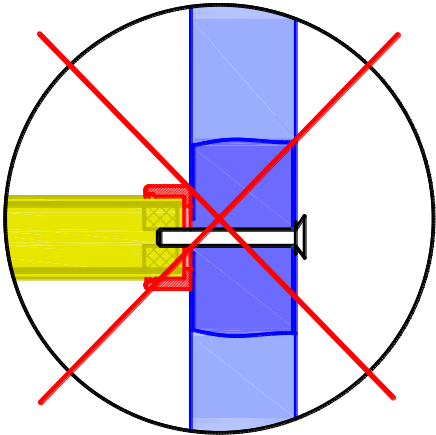
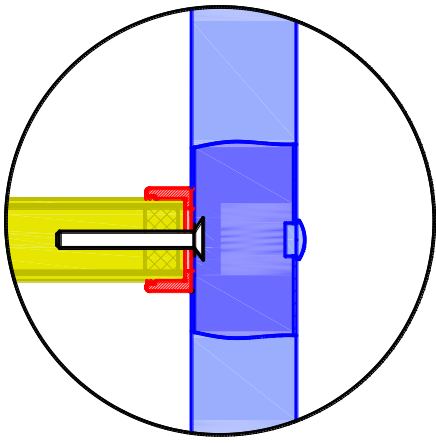

Ставить при необходимости в случае проседания стоек.

