

# Скамья под штангу Лесо-IT PRO







\* перед надеванием на трубу подержите деталь 1 минуту в кипятке

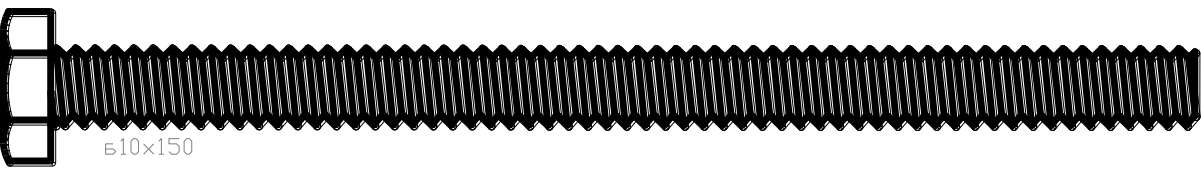
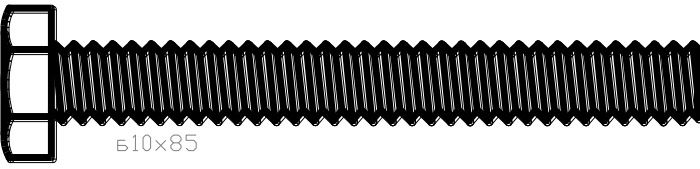

Перед началом сборки надо вырезать таблички с номерами, изображениями в масштабе 1:1 и количествами болтов, винтов, гаек и шайб и сделать их сортировку, это резко облегчит сборку.

крепеж  
fastener

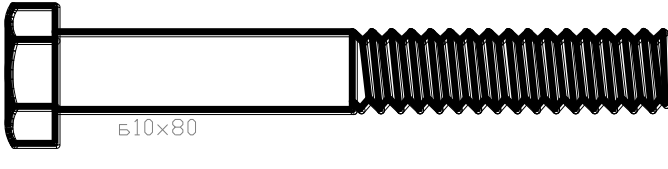
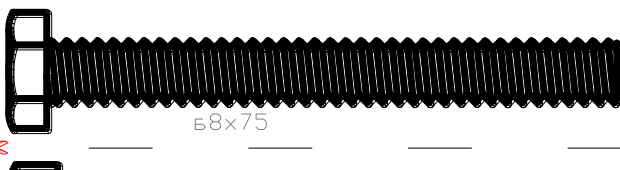
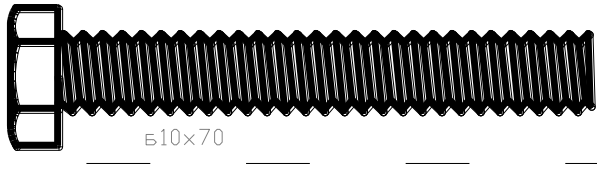
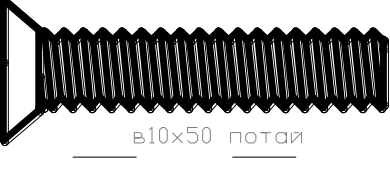
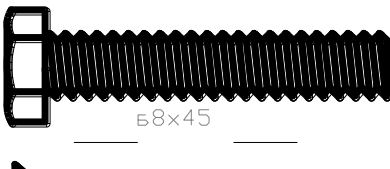
№	изображение в масштабе 1:1 image at 1:1	КОЛ-ВО quantity
1	L=197mm	x1
5	610x75	x13
6	ось12x75	x2

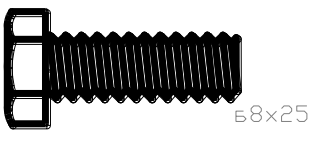
**Пакет 2**

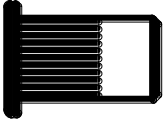
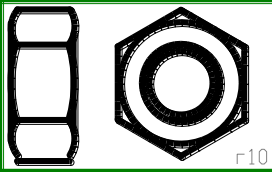
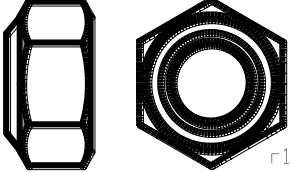
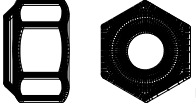
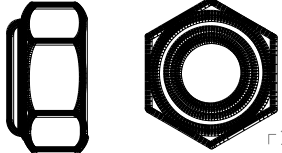
№	изображение в масштабе 1:1 image at 1:1	КОЛ-ВО quantity
2	 <p>Б10×150</p>	x2
3	 <p>Б10×85</p>	x1
26	 <p>Б10×120</p>	x1
4	 <p>Б10×80</p>	x3
6.1	 <p>Б8×75</p>	x2
7	 <p>Б10×70</p>	x4
8	 <p>Б10×50 потай</p>	x7
9	 <p>Б8×45</p>	x4
10	 <p>Б8×35 потай</p>	x12
25	 <p>Б8×25</p>	x1

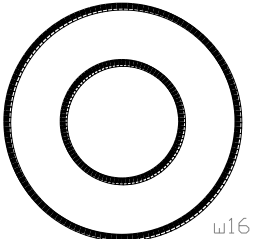
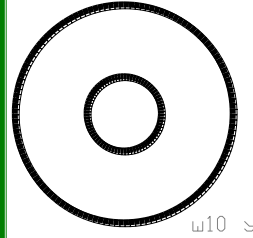
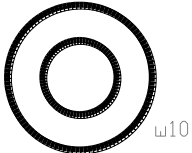
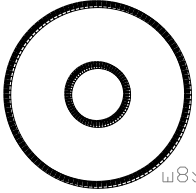
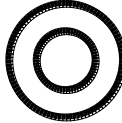
№	изображение в масштабе 1:1 image at 1:1	кол-во quantity	№	изображение в масштабе 1:1 image at 1:1	кол-во quantity
12	 <p>г8 вытяж</p>	x4	16	 <p>г10</p>	x28
13	 <p>г12 самоконтр</p>	x4	17	 <p>г8 самоконтр</p>	x2
15	 <p>г10 самоконтр</p>	x3	18	 <p>г8</p>	x2
			19	 <p>ш16</p>	x6
			21	 <p>ш10 увелич</p>	x49
			22	 <p>ш10</p>	x6
			23	 <p>ш8увелич</p>	x4
			24	 <p>ш8</p>	x4

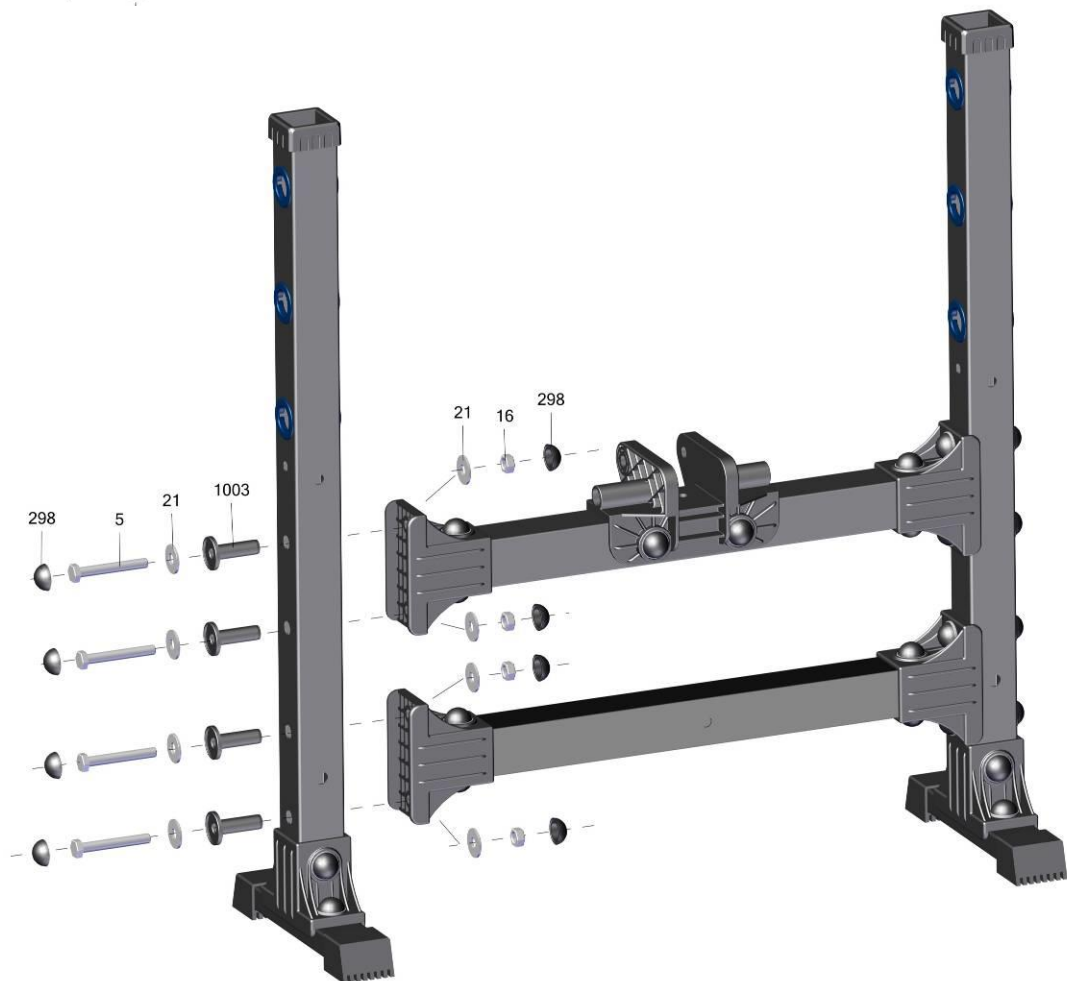
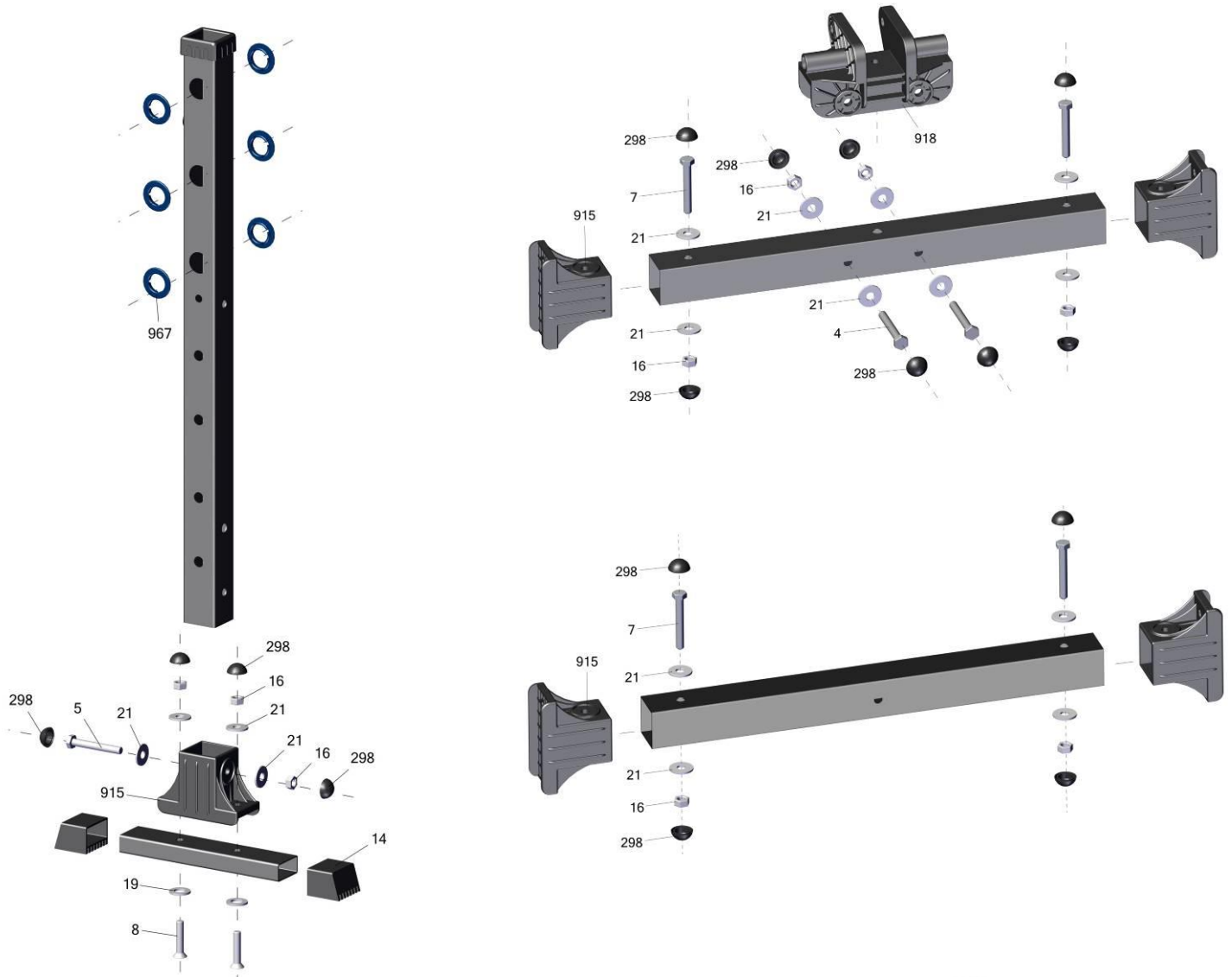

Сначала надо провести полную сборку без затяжки гаек, их нужно только закрутить от руки. Если сразу закручивать с усилием, то могут возникнуть сложности в сборке из-за неправильного взаимного расположения деталей в пределах люфтов. После сборки "от руки" надо проследить, что тренажер стоит без перекосов, и после этого затянуть все соединения болт-гайка ключом, а винт-гайка отверткой. При этом, чтобы не запутаться что уже протянуто, на головки болтов и на гайки, которые уже затянуты, надо одеть колпачки.



