

ПАСПОРТ ИЗДЕЛИЯ

Шкаф «Стоун»

C31

габаритные размеры изделия: 2300x1500x560

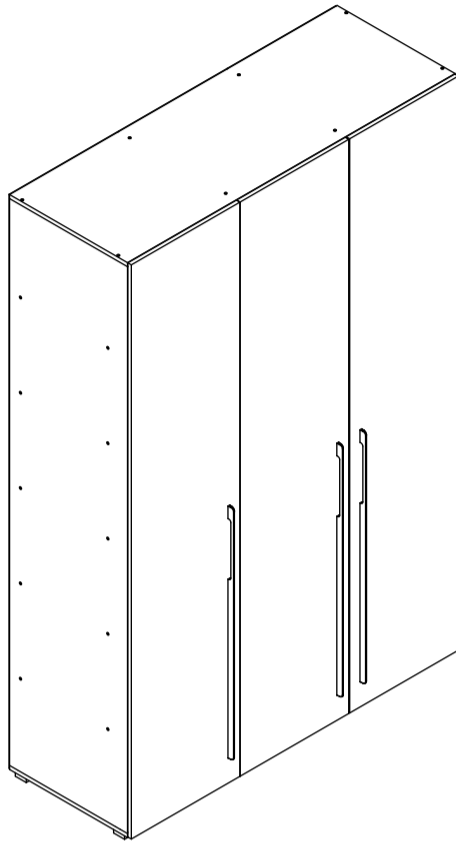

УВАЖАЕМЫЙ ПОКУПАТЕЛЬ!

Мебельная фабрика «MODERN» выражает благодарность за выбор продукции нашего производства. Перед началом сборки внимательно ознакомьтесь с паспортом изделия, проведите проверку содержимого упаковок на наличие дефектов и соответствие комплекточной ведомости. Для устранения несоответствий в изделии и причин их возникновения, просим Вас сохранять части упаковок со всеми наклеенными этикетками. Претензии по качеству и комплектности продукции принимаются по месту приобретения.

ГАРАНТИИ ПРОИЗВОДИТЕЛЯ:

Производитель гарантирует соответствие выпускаемой продукции требованиям ГОСТа 16371-2014 при соблюдении условий хранения, транспортировки и эксплуатации. Установленная гарантия производителя составляет два года со дня покупки изделия. Гарантия не распространяется на повреждения, вызванные нарушениями правил хранения, транспортировки и эксплуатации. Производитель вправе отказать в гарантийном устранении повреждений, вызванных вследствие самостоятельной доставки изделия из пункта продажи, а также сборки неквалифицированными специалистами. Срок эксплуатации изделия составляет десять лет.

ПРАВИЛА ЭКСПЛУАТАЦИИ И УХОДА ЗА МЕБЕЛЬЮ:

Срок службы мебели зависит не только от ее качества, но и от Вашего отношения к ней. Следуйте простым правилам для сохранения внешнего вида и долговечности приобретенной мебели:

- Не допускайте попадание влаги на элементы мебели. В случае контакта с водой, во избежание разбухания деталей и отслоения кромок, незамедлительно протрите изделие насухо.
- Не эксплуатируйте мебель во влажных, не проветриваемых и не отапливаемых помещениях.
- Размещайте мебель не ближе одного метра от нагревательных приборов и систем отопления.
- Исключите постоянный прямой контакт солнечных лучей с поверхностью изделия.
- Оберегайте поверхность изделия и его конструктивных элементов от механических повреждений, вызванных острыми и твердыми предметами или чрезмерными физическими нагрузками.
- Для ухода за мебелью рекомендуется использовать мягкие ткани со специальными моющими средствами для мебели. Не протирайте поверхность изделия моющими средствами на абразивной основе и агрессивными жидкостями, в составе которых присутствуют кислоты и щелочи.
- В процессе эксплуатации возможно ослабление крепежной фурнитуры. Периодически проверяйте узлы изделия и, по мере необходимости, проводите «подтяжку» фурнитуры.
- При наличии в изделии стеклянных элементов помните, что эксплуатация изделия с поврежденными стеклянными элементами сопряжена с риском получения серьезных травм.

ОБЩИЕ УКАЗАНИЕ ПО СБОРКЕ:

Сборку изделия необходимо проводить на чистой и ровной поверхности. Во избежание повреждений кромок не ставьте детали торцом на твердую поверхность. Перед началом сборки определите назначение каждой детали. Для сборки может потребоваться дополнительный инструмент: крестовая отвертка, дрель, молоток, рулетка, уголок. В изделии могут присутствовать несущественные технологические отверстия. При обнаружении следов от производственной маркировки деталей, удалите их при помощи моющего средства. Производитель оставляет за собой право вносить незначительные конструктивные изменения в выпускаемую продукцию без предварительного уведомления и отображения в настоящей инструкции.

C31: комплекточная ведомость фурнитуры

Номер	Наименование фурнитуры	Количество	Вес	Упаковка
1	Паспорт изделия	1	-	1
2	Ключ шестигранный	1	-	1
3	Гвоздь	125	75	1
4	Заглушка конфирмата	44	-	1
5	Заглушка эксцентриковой стяжки	8	-	1
6	Конфирмат	44	308	1
7	Саморез 3,5x16	104	84	1
8	Стяжка межсекционная	2	-	1
9	Винт с прессшайбой M4x20	9	-	1
10	Шайба	40	16	1
11	Эксцентриковая стяжка	8	-	1
12	Опора черная H20	8	-	1
13	Петля накладная	10	-	1
14	Петля полунакладная	5	-	1
15	Фланец D25	4	-	1

C31: комплекточная ведомость деталей

Номер	Наименование детали	Длина	Ширина	Количество	Цвет	Упаковка
16	Задняя стенка	2276	497	3	Белый	2
17	Левая дверь	2277	497	2	Дополнительный	2
18	Правая дверь	2277	497	1	Дополнительный	2
19	Горизонтальная стенка	1500	540	2	Основной	4
20	Левая перегородка	2248	540	1	Основной	3
21	Левая стенка	2248	540	1	Основной	3
22	Полка	476	500	7	Основной	4
23	Полка	484	500	2	Основной	4
24	Правая перегородка	2248	540	1	Основной	3
25	Правая стенка	2248	540	1	Основной	3
26	Труба D25	480	-	1	-	4
27	Труба D25	472	-	1	-	4
28	Ручка «Стоун»	-	-	3	-	4

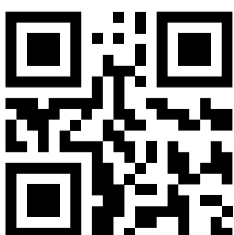

вырезать и приклеить к задней стенке изделия



ГОСТ 16371-2014

ЕАЭС Декларация о соответствии
EAЭС N RU Д-РУ.РА02.В.59335/24

габаритные размеры изделия: 2300x1500x560



Сертификат соответствия
РОСС RU.OC50.004408

Дата изготовления: 2024 год

Гарантийный срок 24 месяца
Срок эксплуатации 10 лет

ЕАЭС Декларация о соответствии
EAЭС N RU Д-РУ.РА02.В.59335/24

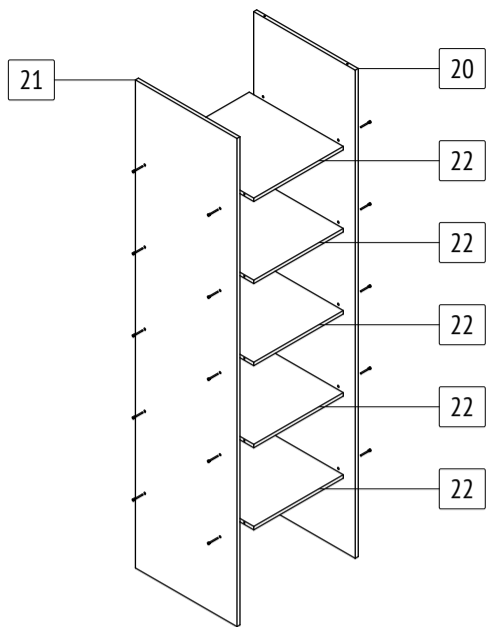
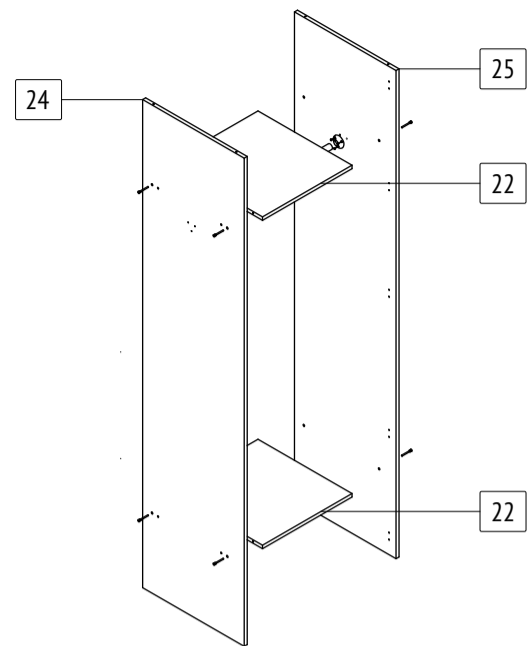
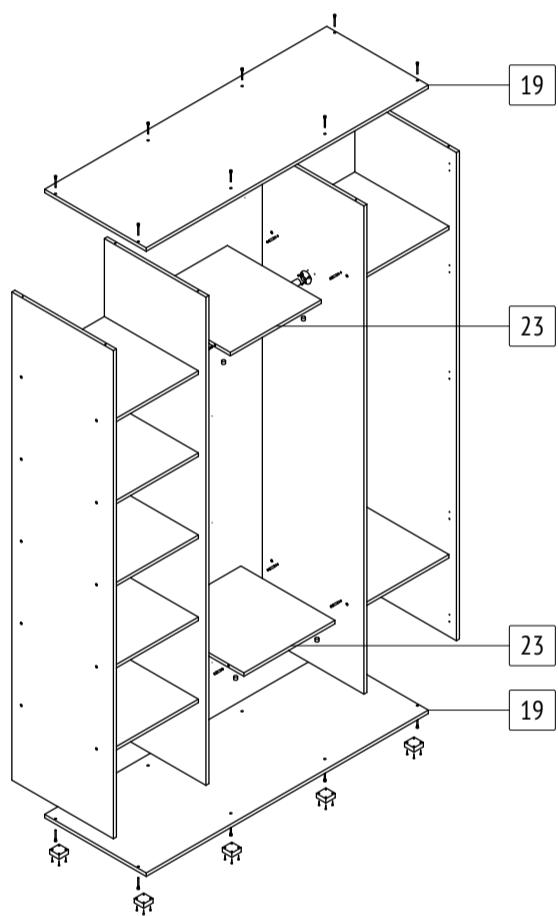

Сертификат соответствия
РОСС RU.OC50.004408

1**2****3**

Разметка для
установки опор
● отсутствует.

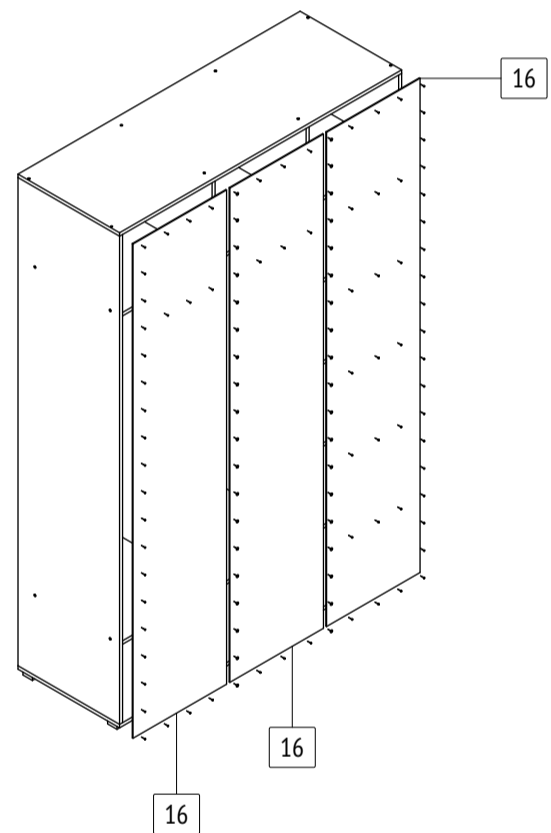
4**5**