

# СХЕМА СБОРКИ

Шкаф навесной "Порто" 60

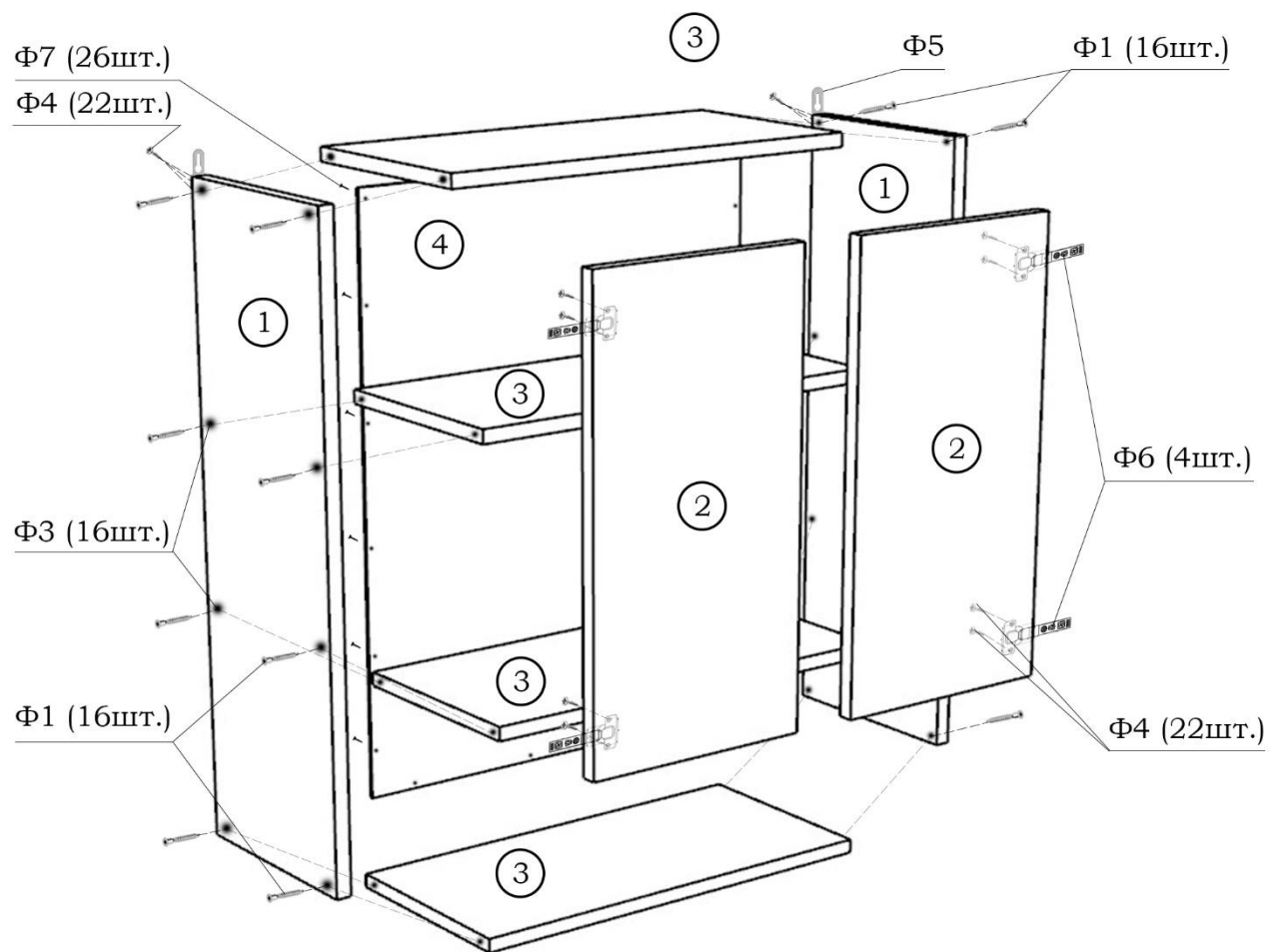

Фурнитура				
	Внешний вид	Номенклатура	Кол-во	Ед. изм.
Φ1		Евровинт	16	шт
Φ2		Евроключ	1	шт
Φ3		Заглушка для евровинта	16	шт
Φ4		Шуруп 4*16	22	шт
Φ5		Навес	1	компл.
Φ6		Петля накладная с доводчиком	4	шт
Φ7		Гвоздь 2*20	26	шт

№	Детали	Размер, мм	Кол-во
1	Боковина	720*224	2 шт
2	Дверь	530*297	2 шт
3	Вязка	568*224	4 шт
4	Задняя стенка	718*598	1 шт

**Качество мебели зависит от качества сборки. Рекомендуем доверять сборку специалистам.**

Перед сборкой внимательно ознакомьтесь с данной инструкцией. Проверьте комплектность фурнитуры и разберите её по назначению. Сборку проводите на ровной поверхности. Необходимо предохранять поверхность изделия от механических повреждений. Допускается протирать поверхность сухой или влажной салфеткой без применения химических веществ. Предприятие-изготовитель оставляет за собой право на внесение изменений в конструкторско-техническую документацию, усовершенствование конструкции изделия и замену фурнитуры на аналогичную.