

СХЕМА СБОРКИ

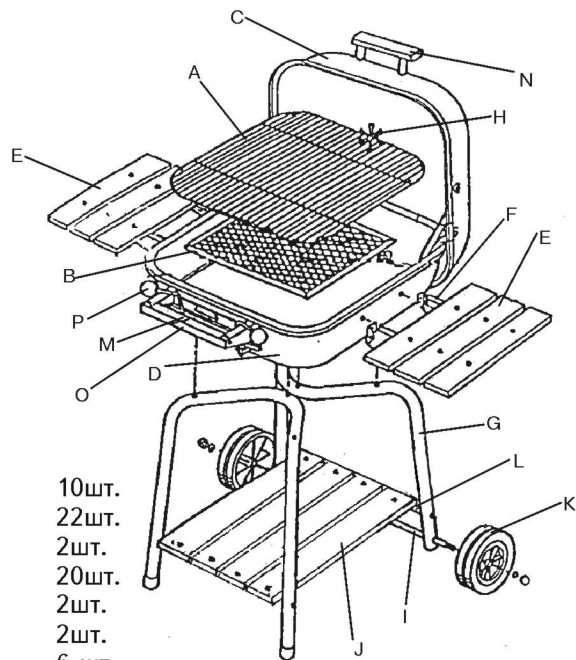

Комплект арматуры:

| | | |
|--------------------------------|-------|-------|
| Болт | M5x30 | 10шт. |
| | M5x15 | 22шт. |
| | M6x15 | 2шт. |
| | M5x10 | 20шт. |
| Гайка | M5 | 2шт. |
| Гайка(на ось) | M8 | 2шт. |
| Шайба | 6мм | 6 шт. |
| Кронштейн для крепления крышки | | 4шт. |
| Регулировочные кронштейны | | 2шт. |
| Шайба | 6мм | 6 шт. |
| Кронштейн для крепления крышки | | 4шт. |
| Регулировочные кронштейны | | 2шт. |

Составляющие части гриля (см.рис):

| | |
|---------------------------------|------|
| A. Решетка для жарки | 1шт. |
| B. Решетка для углей | 1шт. |
| C. Крышка гриля | 1шт. |
| D. Топка | 1шт. |
| E. Деревянные полки(малые) | 6шт. |
| F. Кронштейн для откидных полок | 4шт. |
| G. Ножки | 2шт. |
| H. Регулятор воздуха верхний | 1шт. |
| I. Ось | 1шт. |
| J. Деревянная полка | 4шт. |
| K. Колесо | 2шт. |
| L. Кронштейн для нижней полки | 2шт. |
| M. Воздушный регулятор | 2шт. |
| N. Ручка крышки | 1шт. |
| O. Ручка для перевозки гриля | 1шт. |
| P. Ручка регулятора высоты | 2шт. |

Для сборки необходимы:

Для сборки необходима свободная площадка 2-3 кв.м. Необходимый инструмент держите под рукой.

Ключ 8 мм или плоскозубцы, отвертка.

Сборка гриля:

1. Смонтируйте ножки (G) к топке гриля так, чтобы короткие ножки были сзади.
2. Соберите нижнюю полку (J) на кронштейнах (L) и прикрепите ее к ножкам (G).
3. Вставьте ось (I) и закрепите колеса (K).
4. Соберите полки (E) и прикрепите их на кронштейнах (F) к топке и (H) к крышке (C).
5. Смонтируйте регуляторы воздуха (M) к топке.
6. С помощью кронштейнов смонтируйте верхнюю крышку гриля (C) к топке.
7. Вставьте регуляторы подъема решетки (P) в соответствующие отверстия в топке.
8. Смонтируйте ручку (O) для перевозки гриля к топке, после чего наденьте на регуляторы подъема деревянные ручки.
9. Прикрепите ручку (N) к верхней крышке гриля (C).
10. Положить решетку для угля (B) в топку.
11. Положить на регуляторы высоты (P) решетку для жарки (A).
12. Смонтируйте ось (I) с колесами (K) и ножками (G).
13. По окончании сборки затяните все крепежные соединения!

ПРЕДОСТЕРЕЖЕНИЕ

Правила техники безопасности при обращении с грилем

1. Использовать для приготовления только специальный древесный уголь.
2. Используйте гриль вдали от легковоспламеняющихся предметов.
3. Не используйте внутри помещения и под крышей.
4. Перед первым использованием прогрейте гриль углями с решеткой около 30-и мин.
5. Не допускайте к работающему грилю детей и животных.
6. Для розжигания гриля используйте специальные брикеты для розжига или специальные составы, использовать которые следует строго по их инструкции.
7. При работе с грилем используйте специальные аксессуары: наборы из вилки, лопатки, зажимы на длинных ручках и решеток для гриля.
8. Во избежания ожогов не допускайте прямой контакт поверхности кожи с наружными частями разогретого гриля.
9. Чистить и мыть гриль следует только после его полного, естественного охлаждения.

Правила розжигания угля

1. Используйте специальные составы для розжигания угля.
2. Удобно использовать для розжигания угля кружку-стартер. Это емкость, в которой достигается оптимальные условия для розжига углей.
3. При отсутствии подобного устройства, необходимо сложить уголь «горкой» на середину жаровни, предварительно сняв решетку для гриля, и обеспечить максимально подачу воздуха к углю. Зажечь разжигающий состав, предварительно поместив его под основную массу угля. Через 15-20 мин., когда на поверхности углей образуется пепел, угли необходимо равномерно распределить по жаровне, так, чтобы толщина угля была не менее 5-ти см. Это время благоприятно для приготовления.