

<b>Дуб сонома/Дуб молочный</b>			
1	крышка	1100*500	1
2	планка	1078*200	1
3	низ	700*350	1
4	цоколь	84*700	1
5	цоколь	84*334	2
6	боковина	1234*330	2
7	крышка	700*330	1
8	вязка	340*304	2
<b>Ясень шимо/Венге цаво</b>			
9	боковина	734*430	1
10	фасад	1246*346	1
11	Щит верх	584*350	1
12	Щит низ	434*350	1
13	полка	315*320	3
<b>ЛДВП</b>			
14		1260*345	1

1	Петля накладная	2
2	Эксцентрик	10
3	Шуруп 3,5*16	8
4	Еврошуруп	32
5	Евроключ	1
6	Заглушка Темная	2
7	Заглушка Светлая	6
8	Подпятник	6
9	Гвозди	50
10	Полкодержатель	12
11	Шкант	2
12	Ручка К-11	1

Схема сборки изделия  
Компьютерный стол  
Квартет-6  
1350\*1450\*500



**Сборку изделий должен производить квалифицированный сборщик.**  
Прежде, чем начать сборку изделия, внимательно изучите настоящую инструкцию.

Сборку изделия необходимо проводить согласно схемам, представленным на рисунках, перечню комплектации фурнитуры.

Изделие следует собирать на ровном полу, покрытом тканью или бумагой. Перед началом сборки ознакомьтесь с назначением каждой детали по рисункам.

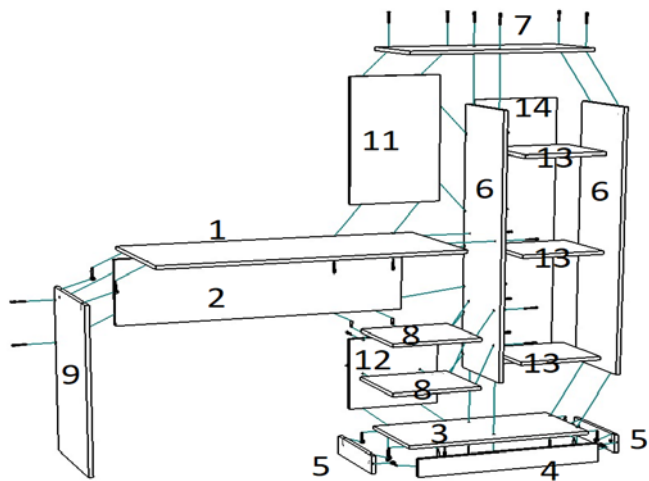

Прибить подпятники к деталям 5 и 9.  
Еврошурупами и эксцентриками скрепить детали 1,2,3,6,7,8,9,11 и 12, как показано на рисунке (рис. 1).  
С помощью эксцентриковой стяжки прикрепить детали 4 и 5 к детали 3 (рис. 2).

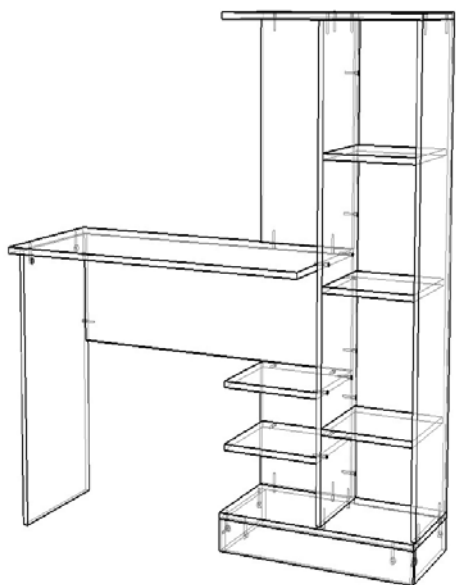

Прикрепить фасад 10 к боковине 6 с помощью петель и шурупов.  
Отрегулировать петли, как показано на рисунке. Установить ручку.

В готовые отверстия детали 6 вставить полкодержатели и установить полки 13.

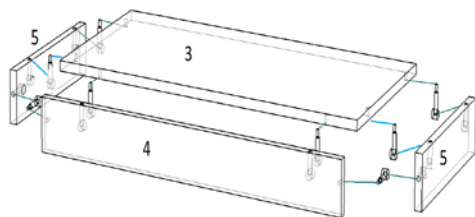

Вставить заглушки на видимые

еврошурпы.

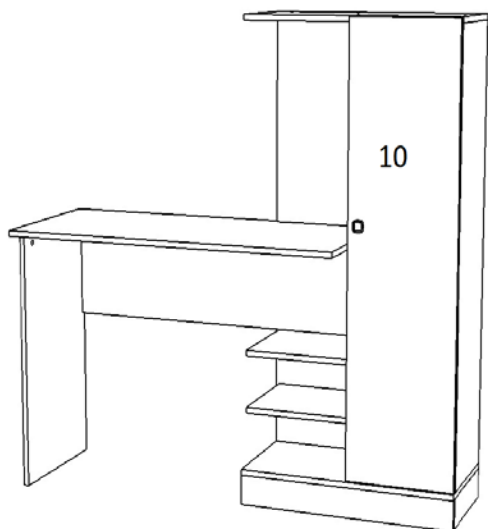

### Регулирование зазоров и положения дверей с петлями

Регулирование по  
высоте

Регулирование  
глубины

Регулирование  
наложения

