

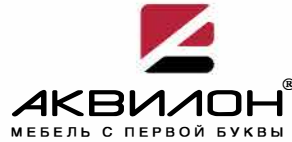

АЯ 46



426028, Россия, г. Ижевск, ул. Пойма, 25



Азалия №9 Комод.

проект БИ.08.01.00.00, индекс Ж2-5/1

ГАБАРИТЫ:
Ширина - 800мм
Глубина - 552мм
Высота - 815мм

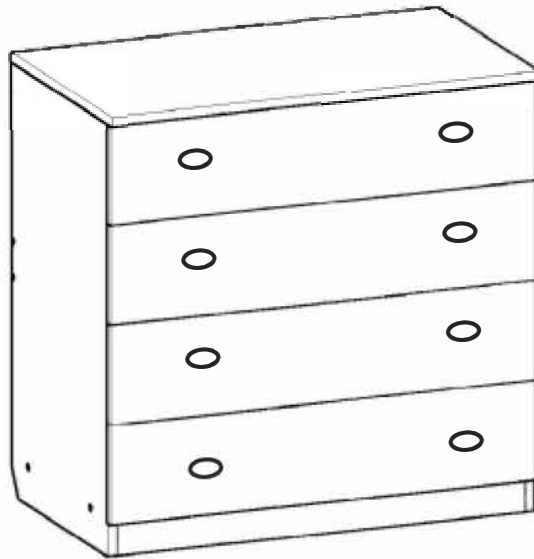

Перед началом сборки внимательно ознакомьтесь с инструкцией.

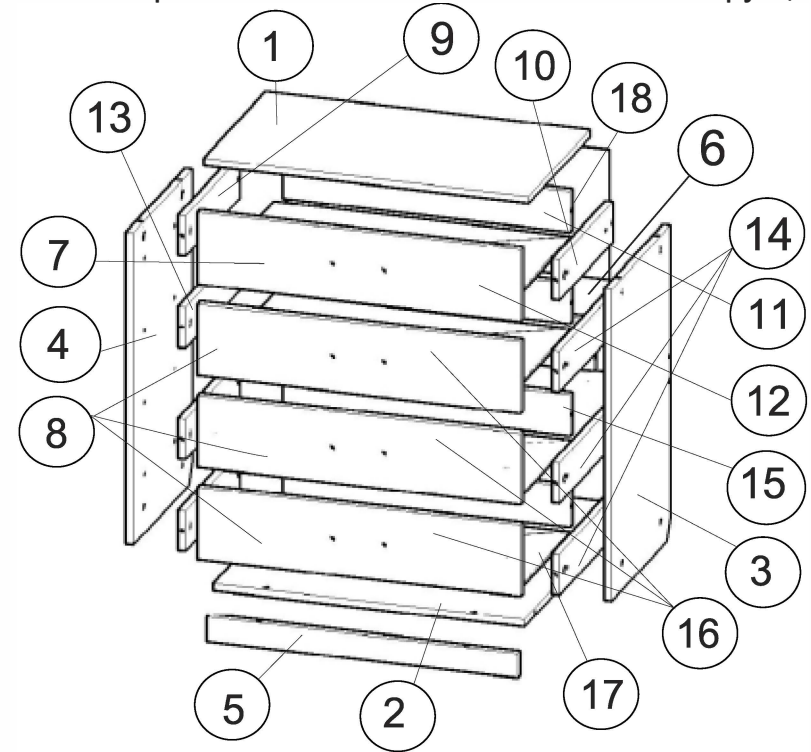

Сборочные элементы

№	Н-ие:	Р-р:	Кол-во:
1	Колпак	800 x 552	1
2	Стенка горизонтальная	766 x 526	1
3,4	Стенка вертикал. пр.\лев.	788 x 526	2
5	Цоколь	766 x 70	1
6	Царга	766 x 150	1
7	Накладка(МДФ)	796 x 140	1
8	Накладка(МДФ)	796 x 190	3
9, 10	Стенка бок.лев\прав.	450 x 96	2
11, 12	Стенка ложная	708 x 96	2
13, 14	Стенка бок.лев\прав.	450 x 128	6
15, 16	Стенка ложная	708 x 128	6
17	Дно ящика	736 x 446	4
18	Стенка задняя	794 x 302	2

65 Саморез 3.5x16 184шт.	52 Заглушка конфирмата 4шт.	73 Подпятник 4шт.	83 Направляющие 450 мм. 4компл.	55 Заглушка эксцентрика 8шт.	67 Шуруп 3x20 16 шт.
54 Дюбель эксцентрика 12шт.	58 Фурторка 3x10. 16шт.	53 Эксцентрик 12шт.	87 Ключ 1 шт.	62 Ручка 8шт.	51 Винт-конфирмат 43шт.

Претензии по качеству принимаются при наличии упаковочных ярлыков!!!

Изготовитель оставляет за собой право вносить незначительные изменения.

Изделие соответствует требованиям ГОСТ 16371-93

Сборку изделия производить согласно данной инструкции.

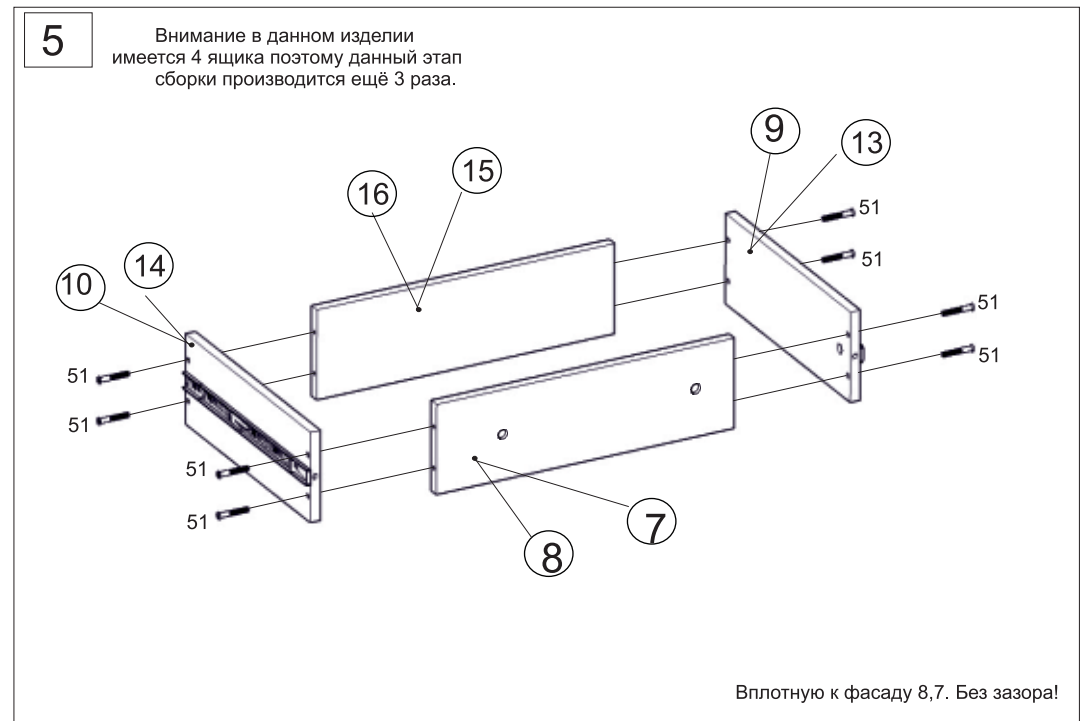
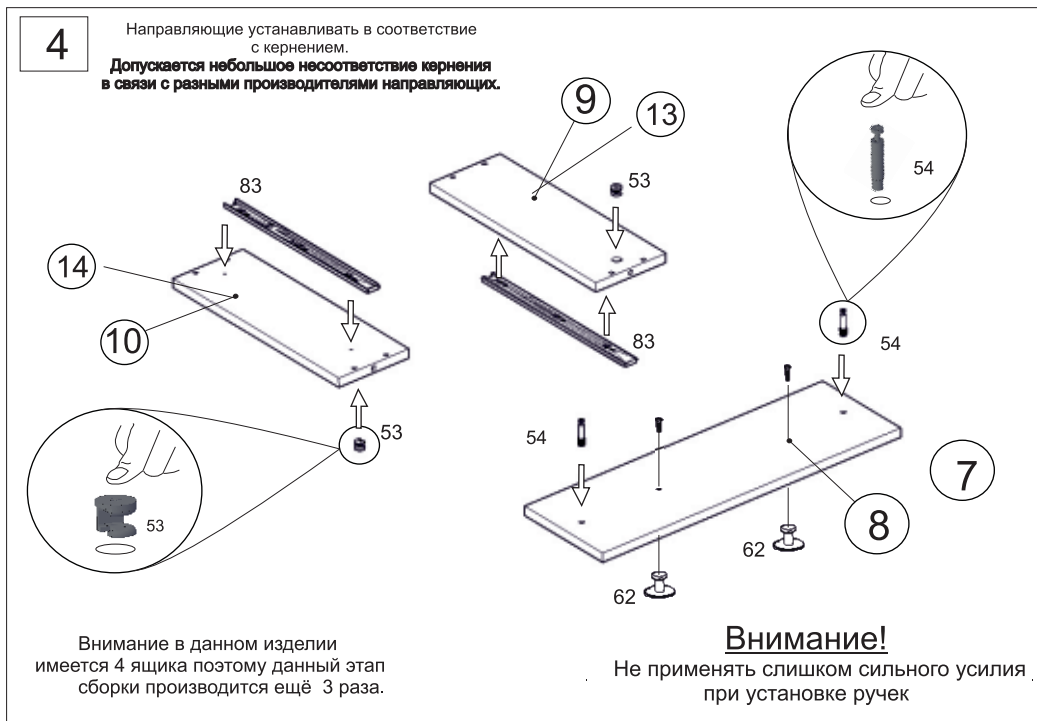
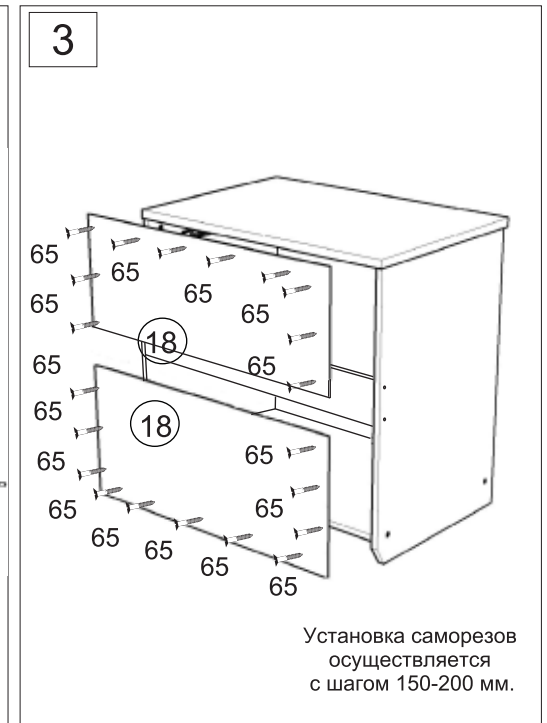
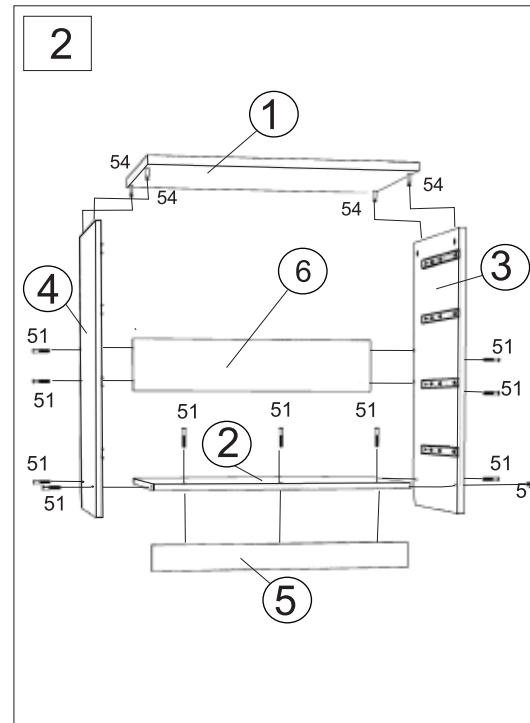
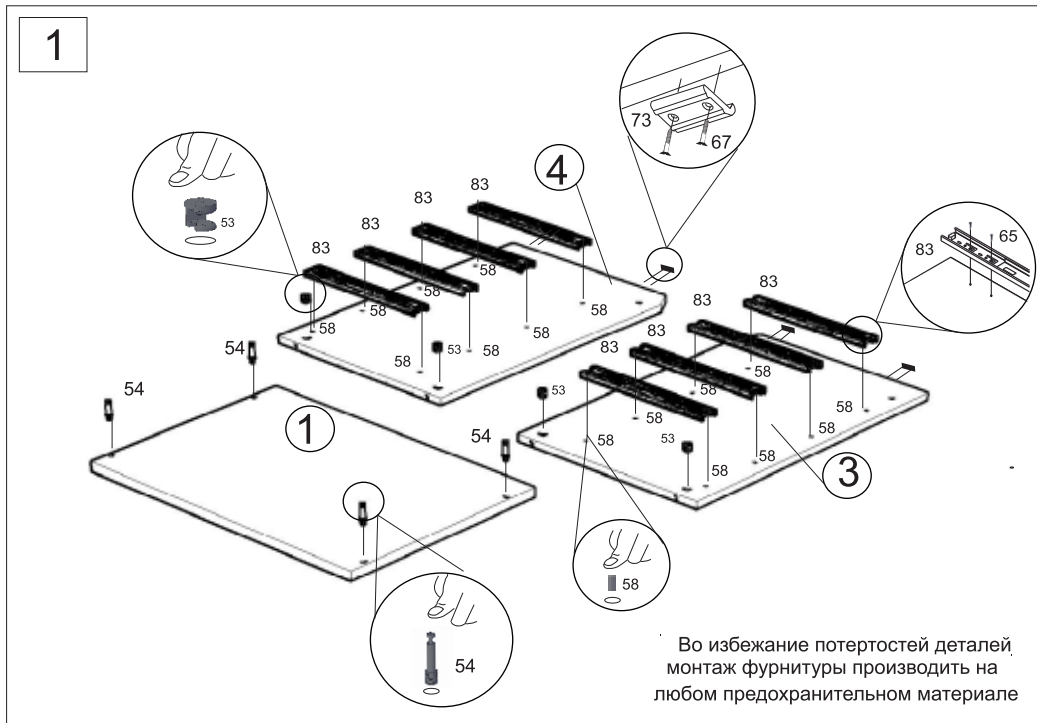

6

Внимание в данном изделии имеется 4 ящика поэтому данный этап сборки производится ещё 3 раза.

Перед установкой выровнять диагонали корпуса ящика

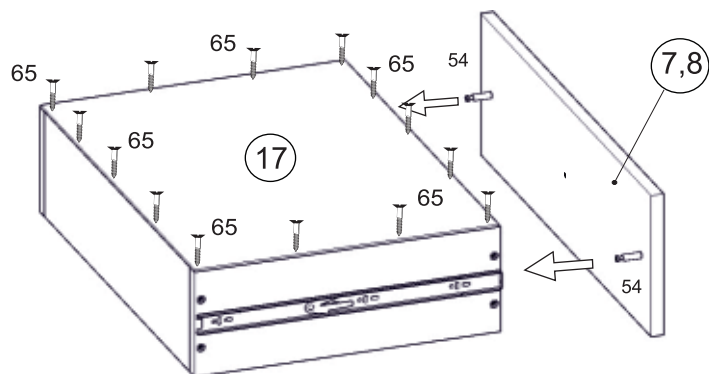

Установка саморезов осуществляется с шагом 150-200 мм.

8

После окончательной сборки установить ящики на направляющие 83. Во всех видимых местах в головку конфирмата 51 установить заглушку конфирмата 52, в эксцентрик 53 установить заглушку эксцентрика 55. В технологические отверстия для сборки изделия на обе стороны на боковинах тумбы установить самоклеющиеся заглушки 56. В технологические отверстия для сборки изделия на обе стороны в щитах заднем и с зеркалом установить заглушки D5 56.

Инструкция по сборке представляет собой логическую последовательность действий с помощью которой без труда можно собрать мебельное изделие в домашних условиях.

Что необходимо для сборки:

1. Молоток;
2. Отвертки:
 - одна плоская;
 - 2 вида крестовых.

Рекомендации и предостережения при сборке мебели:

1. Сборку мебели необходимо производить на ровной, чистой и твердой поверхности;
2. Во избежание повреждения поверхности деталей мебели рекомендуется на месте сборки положить мягкую толстую ткань или гофрокартон от упаковки;
3. Сборку можно производить непосредственно на месте установки мебельного изделия, так как изделие собирается в вертикальном положении (стоя) и не требует много места для сборки;
4. Перед началом сборки внимательно ознакомьтесь с инструкцией по сборке;
5. Обязательно следуйте установленной последовательности в инструкции (1 , 2 , 3) для более качественного результата сборки.

Рекомендации по эксплуатации и уходу за мебелью:

- мебель эксплуатировать в проветриваемом, сухом помещении,
- не устанавливать вплотную к отопительным приборам,
- не ставить на поверхность горячие предметы,
- не ставить под прямые солнечные лучи, так как под их воздействием может измениться цвет лицевых поверхностей изделия,
- лицевые поверхности оберегать от механических повреждений, от попадания растворителей, щелочей, кислот и воды. (если такое произошло, незамедлительно протереть мягкой и быстро впитывающей тканью!)
- чистку поверхностей из ЛДСП производить сухой или пропитанной специальным средством мягкой тканью (фланель, сукно, плюш, миткаль и т.п.)
- для чистки стеклянных поверхностей используются специальные средства (предназначенные для стеклянных поверхностей!).
- поверхность из ЛДВП (задняя спинка изделия, дно ящиков) производить только сухой мягкой тканью.
- запрещено использовать в качестве чистящих средств, растворители, соду и средства, содержащие абразивные материалы,
- в мебели, имеющей крепление болтами, винтами, шурупами, при ослаблении соединений необходимо их периодически подтягивать!

7

Внимание в данном изделии имеется 4 ящика поэтому данный этап сборки производится ещё 3 раза.

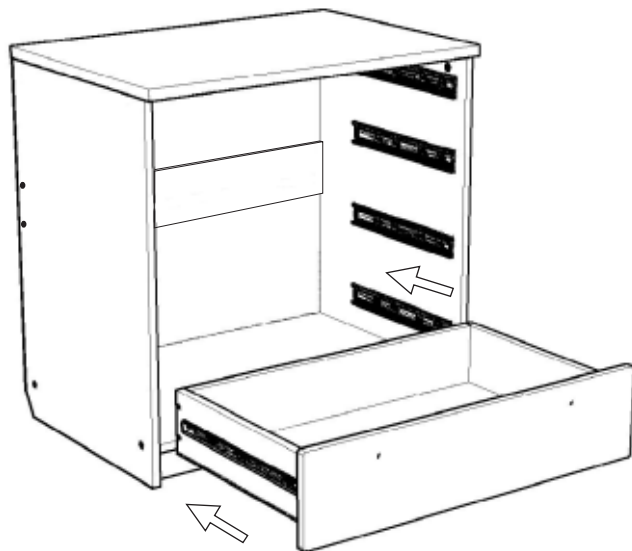

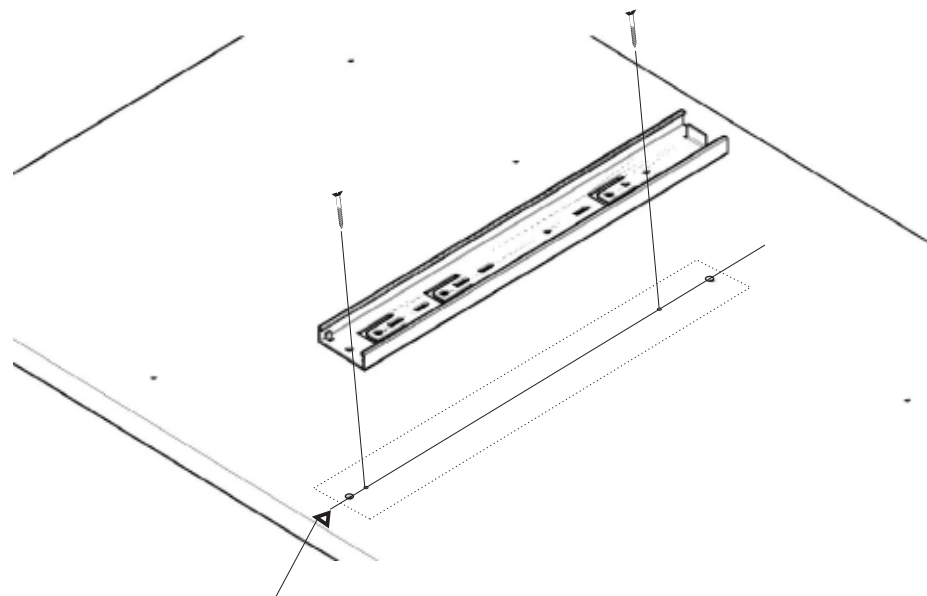

При не совпадении кернения, провести прямую и установить направляющие в соответствие с отверстиями.

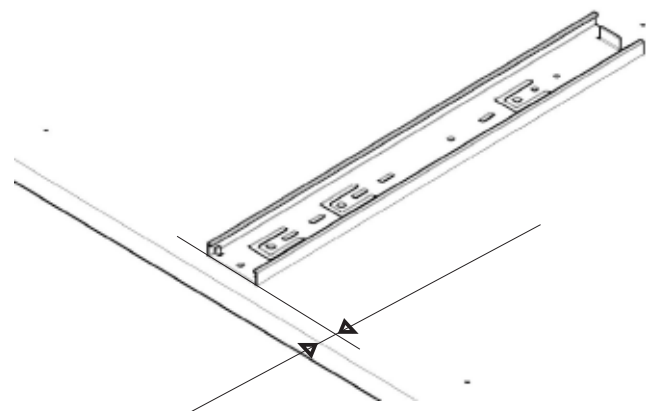

2мм отступ от края