

# Мебель модульная

## Полка Сканди

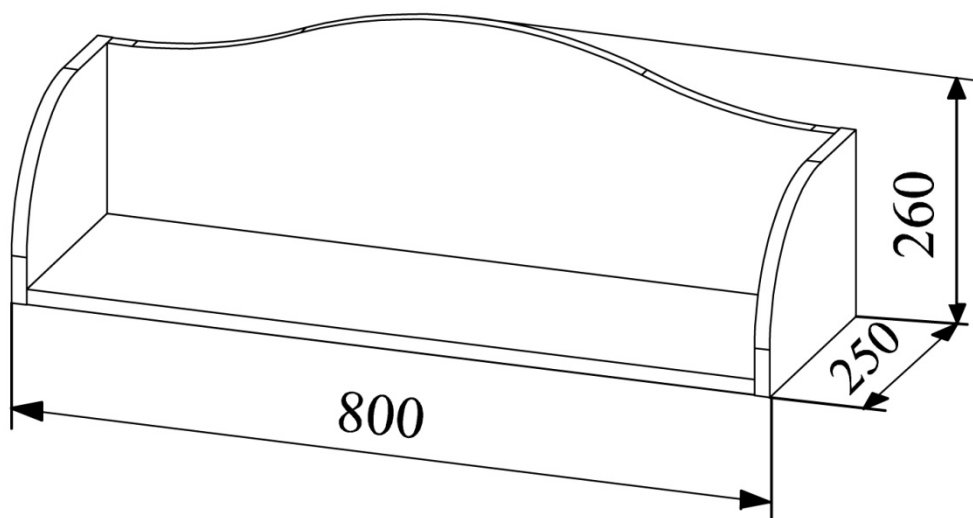





Размеры (В×Ш×Г) 260×800×250мм



## Деталировка

№	Наименование	Размер деталей, мм	Кол-во, шт	№ упаковки	№	Наименование	Размер деталей, мм	Кол-во, шт	№ упаковки
ЛДСП						МДФ			
1	Боковина левая	197-250	1	Уп.1	4	Задняя стенка	245-768	1	Уп. Фасад
2	Боковина правая	197-250	1	Уп.1					
3	Дно	768-250	1	Уп.1					

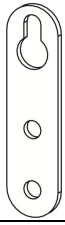
## Комплектация фурнитуры

5	Евровинт 6×50мм	6	Евроключ	7	Саморез 3,5x16мм	8	Стяжка эксцентриковая
							
2 шт.		1 шт.		4 шт.		8 шт.	
9	Шток для стяжки эксцентриковой	10	Гвоздь	11	Заглушка		
							
8 шт.		2 шт.		Евр.	2	Эксц.	4

\* Предприятие-изготовитель оставляет за собой право на замену материалов, фурнитуры и метизов на аналогичные, не ухудшающие качество изделия.

**Перед сборкой внимательно ознакомьтесь с данной инструкцией, проверьте комплектность деталей и фурнитуры. Для сборки элементов желательно воспользоваться помощью квалифицированных специалистов.**

Работы проводите на жесткой ровной поверхности. Во избежание появления царапин, укройте ее мягким подстилочным материалом, в качестве которого можно использовать упаковку. Для работы вам понадобится евроключ (имеется в комплекте), крестовая отвертка, шуруповерт.

### СБОРКА

1. В отверстия в Боковинах(1,2) вкрутите по 4 штока от стяжки эксцентриковой(9)(рис1,3).
2. В отверстия в Дне(3) и в Задней стенке(4) вставьте эксцентриковые стяжки(8).
3. Соедините Боковины (1,2) с Дном(3) и Задней стенкой(4) и затяните эксцентрик по часовой стрелке до упора (рис.4).
4. Соедините Дно(3) и Заднюю стенку(4) при помощи евровинтов(5).
5. Закрепите навесы(10) на Задней стенке(4) полки таким образом, чтобы фигурное отверстие навеса перекрыло монтажное отверстие, и зафиксируйте их при помощи саморезов 3,5x16мм(7)(рис.2).
6. По окончании сборки на шляпки евровинтов и эксцентрики установите декоративные заглушки(11).
7. Навесьте полку на стену.

**Рис.1 Сборка**

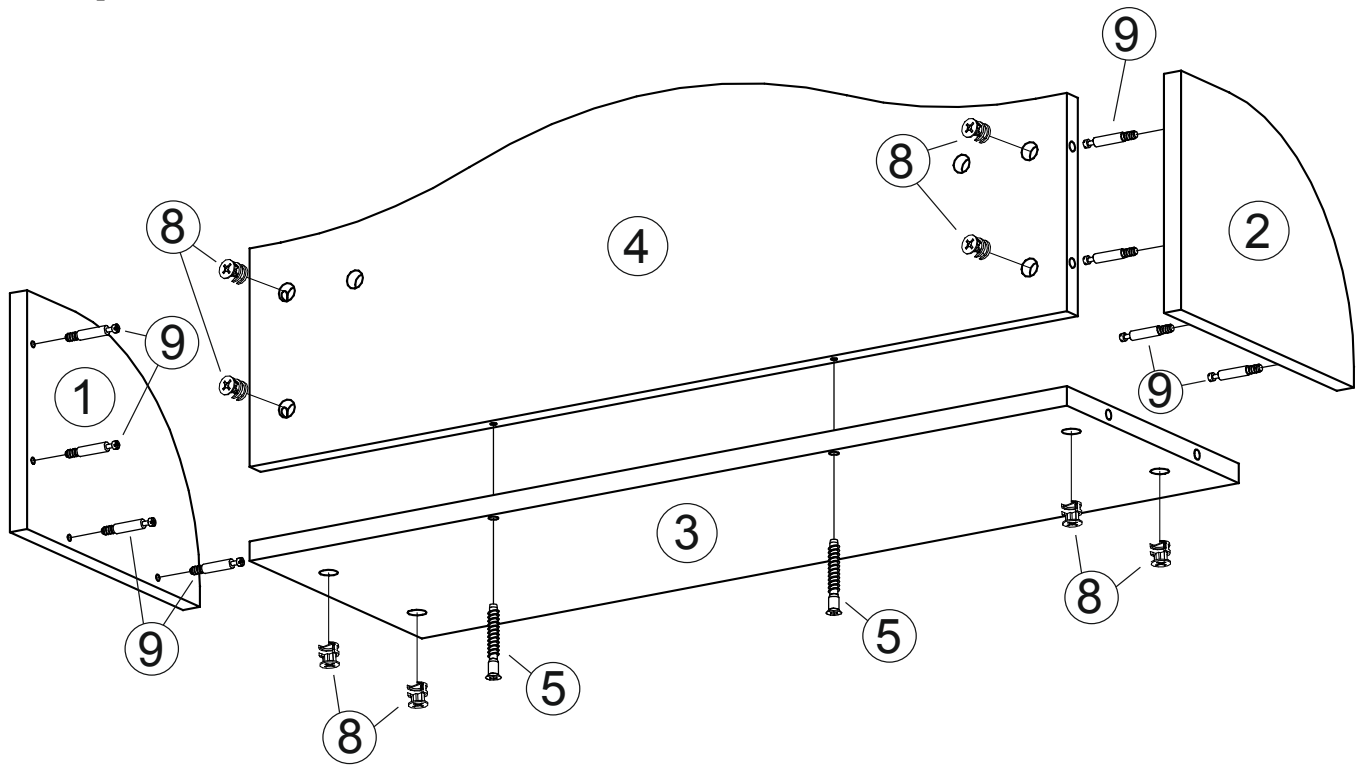

**Рис.2 Монтаж навесов**

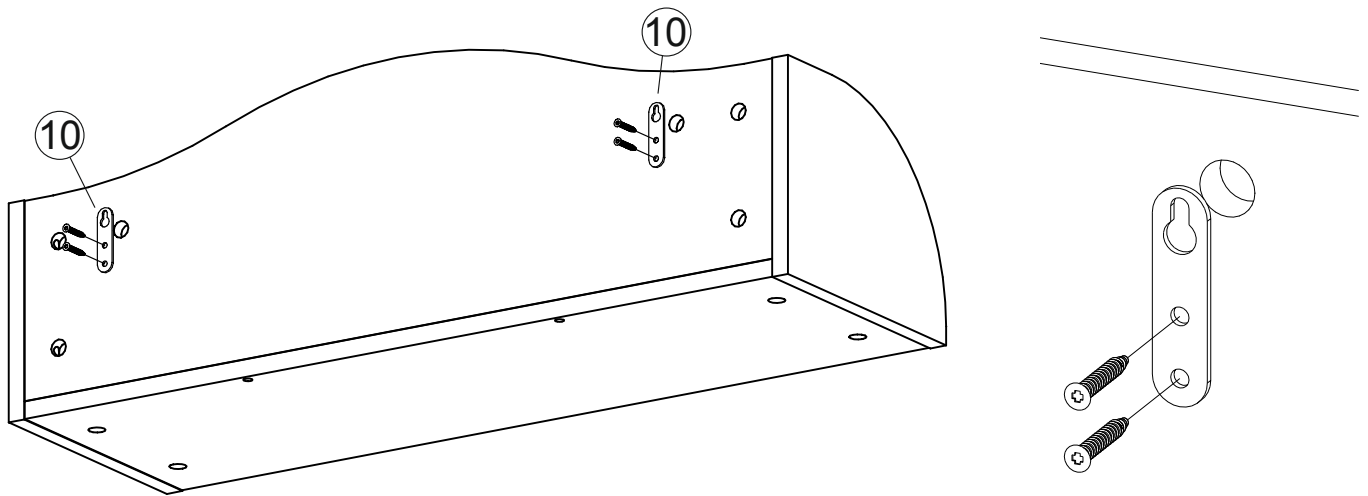

**Рис.3 - Установка штока эксцентрика**

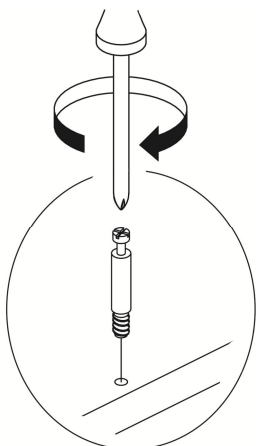

**Рис.4 - Установка и фиксация стяжки эксцентрика**

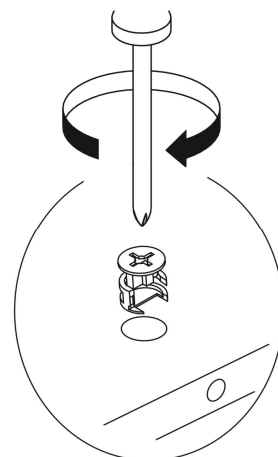

## **ПРАВИЛА УХОДА И ЭКСПЛУАТАЦИИ**

Корпусную мебель необходимо эксплуатировать и хранить в проветриваемых помещениях с нормальным температурно-влажностным режимом, при относительной влажности воздуха 50-70% и температуре не ниже плюс 10°C.

1. Не оставляйте мебель и комплектующие вблизи отопительных приборов и источников огня.
2. Не допускайте воздействия прямых солнечных лучей во избежание изменения цвета изделий и потери товарного вида.
3. Избегайте резких перепадов температур, чрезмерной сухости и повышенной влажности в помещении.
4. Не допускайте грубого механического воздействия на мебель и комплектующие, неаккуратное обращение может привести к повреждению отделочного покрытия, стекол, зеркал и элементов крепежа. При появлении трещин и сколов на поверхности стеклоизделий или обнаружении поломок фурнитуры необходимо немедленно произвести их замену, так как дальнейшая эксплуатация поврежденных деталей может привести к травмам.
5. Не ставьте на поверхность горячие предметы без теплоизоляционных прокладок.
6. Избегайте попадания воды и технических жидкостей
7. При уходе за мебелью рекомендуется протирать поверхности влажной тканью с последующей протиркой насухо, применять аэрозоли, восковые полироли и специальные средства. Запрещается мыть мебель водой и чистить составами, содержащими спирты, растворители, соду и прочие абразивные материалы.
8. В процессе эксплуатации корпусной мебели возможно ослабление крепежных соединений, в этой связи необходимо их периодически подтягивать.

Соблюдение приведенных выше рекомендаций позволит вам продлить срок службы корпусной мебели и поможет избежать проблем при эксплуатации.

## **ГАРАНТИЙНЫЕ ОБЯЗАТЕЛЬСТВА**

Изготовитель гарантирует соответствие мебели требованиям ГОСТ 16371-93 «Мебель. Общие технические условия» при соблюдении условий транспортировки, хранения эксплуатации и рекомендаций по уходу за мебелью.

Срок гарантии на детскую мебель и мебель для общественных помещений составляет 18 месяцев, на бытовую мебель - 24 месяца. Гарантийный срок исчисляется с момента покупки изделия.

Потребитель имеет право на выполнение производителем гарантийных обязательств в течение всего указанного срока в случае обнаружения им дефектов производственного характера, связанных с комплектностью изделия, недостатками материалов и технологий изготовления.

Претензии по качеству изделий, должны предъявляться в магазин, где была приобретена мебель.

Гарантия не действует в случаях:

1. Несоблюдения потребителем рекомендаций производителя по хранению, эксплуатации и уходу за изделием.
2. Естественного износа элементов мебели, возникшего в процессе эксплуатации – потертости, царапины, частичная потеря цвета под воздействием ультрафиолетового излучения.
3. Механических повреждений, вызванных неграмотными действиями при транспортировке, хранении, сборке и эксплуатации корпусной мебели.
4. Повреждения деталей и комплектующих вызванные воздействием чрезмерной влажности и резких перепадов температур, повлекшее за собой разбухание ЛДСП и прочих композитных материалов, отслоение отделочного покрытия и другие повреждения.

Основанием для получения гарантии является наличие оригинала кассового чека либо товарной накладной.

*Благодарим вас за приобретение нашей продукции.*

