

Уважаемый покупатель!

Вся выпускаемая мебель, для удобства перевозки и сохранения внешнего вида, поставляется в разобранном виде, при этом упаковки с мебелью должны быть надежно защищены от сильных толчков, ударов, намокания и грязи.

При покупке мебели проверьте целостность упаковок и их количество. Упаковка с фурнитурой поставляется отдельно.

Перед сборкой изделия ознакомьтесь с инструкцией по сборке и эксплуатации, подготовьте необходимые инструменты (ключ евровинта находится в упаковке с фурнитурой). Мебель необходимо собирать на чистой, ровной поверхности желательна на ковре или плотной ткани.

Примечание. В процессе производства возможны незначительные изменения не ухудшающие качество мебели.

Ваша мебель прослужит Вам долгие годы, если Вы будете соблюдать несколько простых рекомендаций.

НЕ РЕКОМЕНДУЕМ

- " располагать изделие вблизи отопительных приборов (не ближе 50-70 см),
- " содержать изделие в сырых, холодных (ниже +2 С) помещениях,
- " проливать на поверхности большое количество воды,
- " передвигать, ударять, ронять на поверхности тяжелые, твердые предметы, чтобы не вызвать механических повреждений,
- " ставить на изделие горячие предметы,
- " применять при протирке изделия бытовые чистящие средства не предусмотренные для ухода за мебелью,
- " проливать на изделие кислоты, щелочи, растворители, спирт, одеколон и т.п.

РЕКОМЕНДУЕМ

- " при ослаблении крепежной фурнитуры во время эксплуатации мебели необходимо периодически подтягивать винты, шурупы, болты,
- " пыль с поверхностей удалять мягкой сухой тканью (фланель, плюш),
- " для освежения и очистки мебели от загрязнений рекомендуем использовать слабый спиртовой раствор или специальные средства для ухода за мебелью, можно также пользоваться небольшим количеством мыльного раствора с последующей протиркой сухой тканью.

ГАРАНТИИ ИЗГОТОВИТЕЛЯ

Претензии по комплектности, качеству и по отклонениям, при которых сборка изделия невозможна, должны предъявляться в магазин, где была приобретена мебель.

Претензии покупателей принимаются в течении гарантийного срока.

Дефекты деталей с механическими повреждениями возникшими при сборке или при самостоятельной транспортировке мебели, а также по дефектам возникшими при несоблюдении покупателем правил эксплуатации мебели, претензии не принимаются, а замена дефектных деталей осуществляется за дополнительную плату.

СРОК ГАРАНТИИ - 18 месяцев

СРОК СЛУЖБЫ МЕБЕЛИ - 10 лет

Мебель имеет ГИГИЕНИЧЕСКИЙ СЕРТИФИКАТ и СЕРТИФИКАТ СООТВЕТСТВИЯ нормативным документам согласно ГОСТ 16371-2014.

Спасибо за покупку!

ИНСТРУКЦИЯ ПО СБОРКЕ И ЭКСПЛУАТАЦИИ

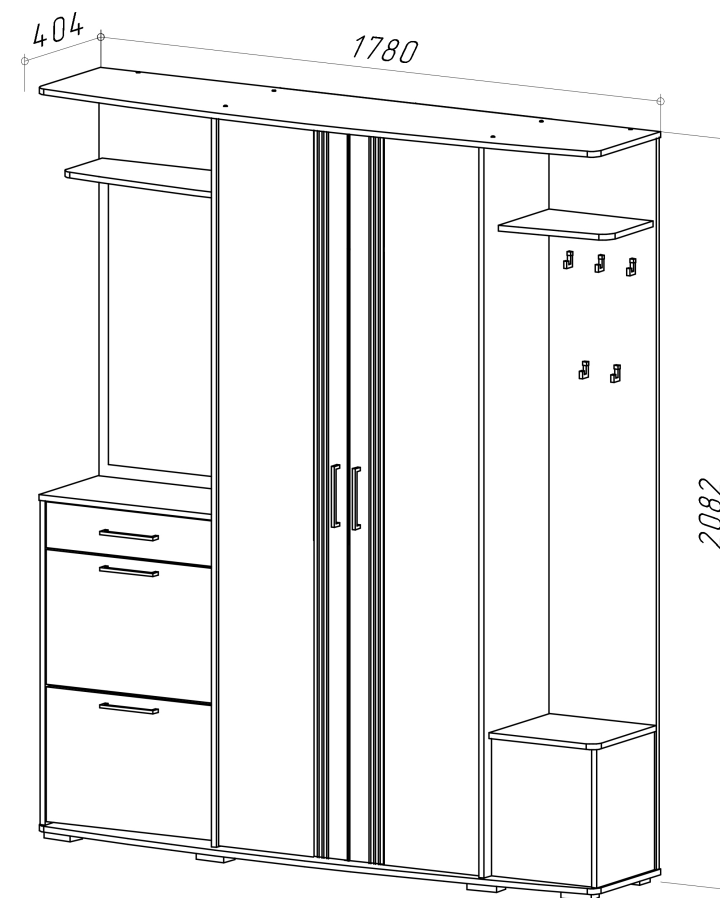

ПРИХОЖАЯ "МЕДЕЯ"
2-38005

ИНСТРУМЕНТ
ДЛЯ СБОРКИ



СХЕМА СБОРКИ 2-38005

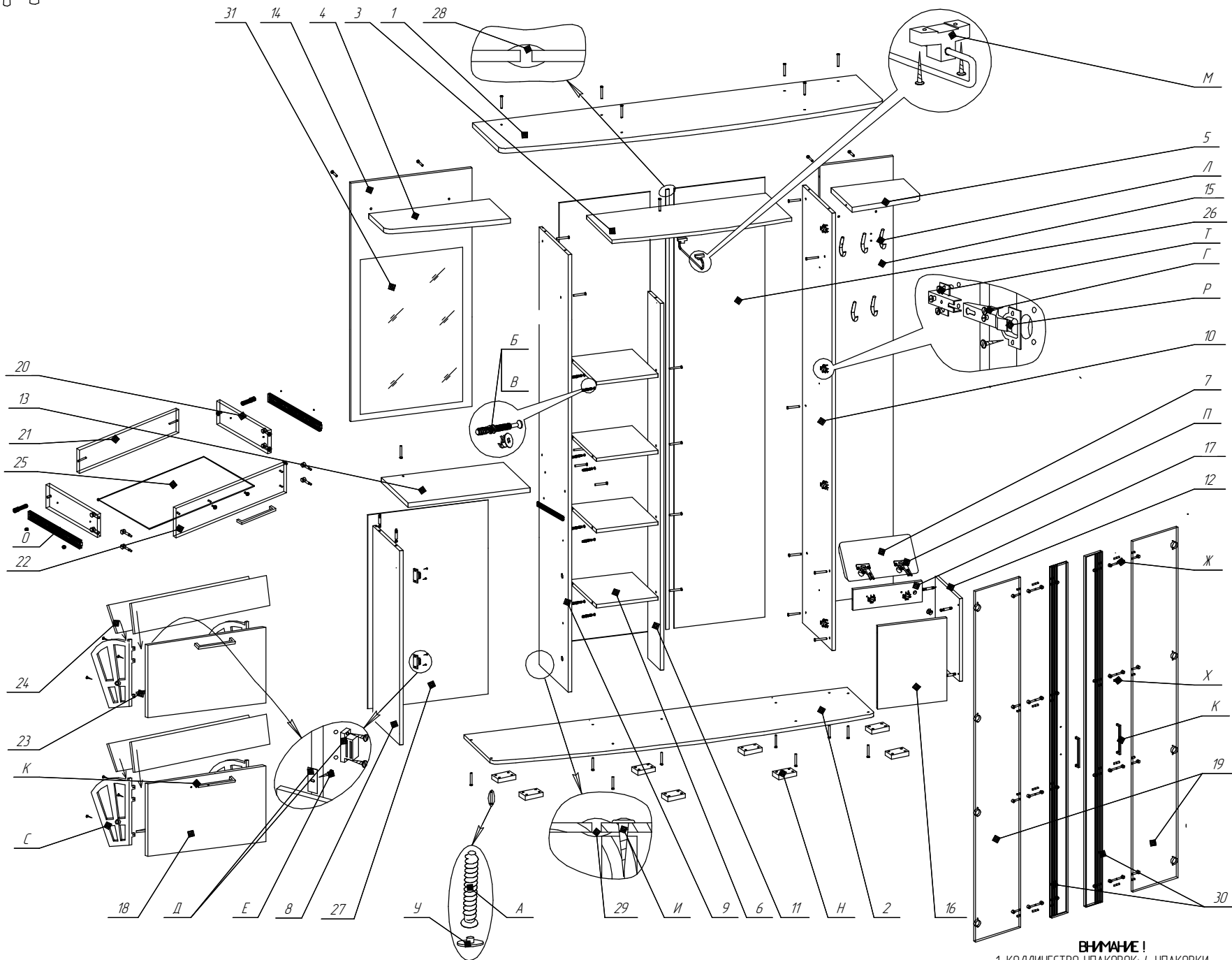

Поз	Наименование	Объемный код	Габариты	кол	шт	№
1	Верх	2-38005.001	1780*404	1	4	
2	Низ	2-38005.002	1780*404	1	4	
3	Горизонталь	2-38005.003	834*356	1	4	
4	Полка	2-38005.004	554*268	1	2	
5	Полка	2-38005.005	331*268	1	1	
6	Полка	2-38005.006	290*334	4	1	
7	Сиденье	2-38005.007	339*320	1	1	
8	Стенка боковая	2-38005.008	900*328	1	4	
9	Стенка боковая	2-38005.009	2030*360	1	3	
10	Стенка боковая	2-38005.010	2030*360	1	3	
11	Стенка средняя	2-38005.011	1702*160	1	4	
12	Стенка боковая	2-38005.012	384*306	1	1	
13	Верх	2-38005.013	566*330	1	2	
14	Панель лицевая	2-38005.014	114*564	1	2	
15	Панель лицевая	2-38005.015	2030*341	1	3	
16	Панель лицевая	2-38005.016	384*320	1	1	
17	Стенка задняя	2-38005.017	320*100	1	1	
18	Дверь	2-38005.018	542*374	2	1	
19	Дверь	2-38005.019	2026*303	2	2	
20	Стенка ящика	2-38005.020	300*100	2	1	
21	Стенка ящика	2-38005.021	490*100	1	1	
22	Панель лицевая	2-38005.022	544*127	1	1	
23	Полка	2-38005.023	534*85	2	1	
24	Полка	2-38005.024	534*135	4	1	
25	Дно ящика	2-38005.025	305*518	1	2	
26	Стенка задняя	2-38005.026	2060*431	2	3	
27	Стенка задняя	2-38005.027	930*560	1	2	
28	Крепление ДВП	2-38005.028	2000	1	3	
29	Крепление ДВП	2-38005.029	898	1	3	
30	Фасад	2-38005.030	2024*110	2	2	
31	Зеркало	2-38005.031	800*500	1	1	

Финишера

Поз	Наименование	Кол.	Эскиз
A	Евровинт	40	
B	Соединительный болт	19	
B	Эксцентрик	35	
Г	Еврошуруп 4*16	76	
Д	Защелка магнитная	2	
Е	Еврошуруп 3*13	4	
Ж	Дюбель двойной	8	
З	Ключ евровинта	1	
И	Саморез с прессшайбой	45	
К	Ручка мебельная	5	
Л	Крючок	5	
М	Штанга неподвижная	1	
Н	Опора прямоугольная черная	8	
О	Рельсы 300мм(шариковый)	1	
П	Петля наружная	2	
Р	Петля внутренняя	8	
С	Сегмент	2	
Т	Еврошуруп 6,3*13	20	
У	Заглушка евровинта белая	5	
Ф	Заглушка эксцентрика белая	26	
Х	Шкант 8*30	8	
Ц	Заглушка эксцентрика серая	4	
Ч	Заглушка евровинта серая	18	

ВНИМАНИЕ!
1. КОЛИЧЕСТВО УПАКОВОК: 4 УПАКОВКИ.
2. ЗАДНИЕ СТЕНКИ ИЗ ДВП ЗАФИКСИРОВАТЬ САМОРЕЗАМИ ПОЗ. И.

Последовательность сборки

1. Деталь поз. 2 соединить с деталями поз. 8, 9, притянуть евровинтами поз. А.
2. В деталь поз. 13 закрутить соединительные болты поз. Б, соединить с деталями поз. 8, 9 притянуть евровинтами поз. А и эксцентриками поз. В.
3. Деталь поз. 14 соединить с деталями поз. 9, 13 притянуть евровинтами поз. А.
4. В деталь поз. 9 закрутить соединительные болты поз. Б, соединить с деталью поз. 3, притянуть эксцентриками поз. В.
5. В деталь поз. 10 закрутить соединительные болты поз. Б, соединить с деталями поз. 3, 2, притянуть эксцентриками поз. В и евровинтами поз. А.
6. Соединить деталь поз. 15 с деталями поз. 2, 10 притянуть евровинтами поз. А.
7. Деталь поз. 1 соединить с деталями поз. 9, 10, 14, 15, притянуть евровинтами поз. А.
8. В деталь поз. 12 закрутить соединительные болты поз. Б, соединить с деталями поз. 16, 17, притянуть
9. эксцентриками поз. В.
10. Детали поз. 12, 16, 17 соединить с деталями поз. 2, 10, притянуть евровинтами поз. А.
11. Соединить деталь поз. 4 с деталями поз. 14, 9, притянуть евровинтами поз. А.
12. Соединить деталь поз. 5 с деталями поз. 10, 15, притянуть евровинтами поз. А.
13. В деталь поз. 9 закрутить соединительные болты поз. Б, соединить с деталями поз. 6, притянуть эксцентриками поз. В.
14. Деталь поз. 11 соединить с деталями поз. 6, 3, 2 притянуть евровинтами поз. А.
15. Согласно схеме сборки установить задние стенки поз. 26, 27, притянуть саморезами поз. И.
16. Собрать ящик установить в изделие.
17. Согласно схеме сборки собрать обувницу, установить ее в изделие.
18. Состыковать детали двери поз. 19, 30 – установить шканты поз. Х, дюбель двойной поз. Ж, зажать эксцентрики поз. В.
19. Установить двери.