

Уважаемый покупатель!

Вся выпускаемая мебель, для удобства перевозки и сохранения внешнего вида, поставляется в разобранном виде, при этом упаковки с мебелью должны быть надежно защищены от сильных толчков, ударов, намокания и грязи.

При покупке мебели проверьте целостность упаковок и их количество. Упаковка с фурнитурой поставляется отдельно.

Перед сборкой изделия ознакомьтесь с инструкцией по сборке и эксплуатации, подготовьте необходимые инструменты (ключ евровинта находится в упаковке с фурнитурой). Мебель необходимо собирать на чистой, ровной поверхности желательно на ковре или плотной ткани.

Примечание. В процессе производства возможны незначительные изменения не ухудшающие качество мебели.

Ваша мебель прослужит Вам долгие годы, если Вы будете соблюдать несколько простых рекомендаций.

НЕ РЕКОМЕНДУЕМ

- " располагать изделие вблизи отопительных приборов (не ближе 50-70 см),
- " содержать изделие в сырых, холодных (ниже +2 С) помещениях,
- " проливать на поверхности большое количество воды,
- " передвигать, ударять, ронять на поверхности тяжелые, твердые предметы, чтобы не вызвать механических повреждений,
- " ставить на изделие горячие предметы,
- " применять при протирке изделия бытовые чистящие средства не предусмотренные для ухода за мебелью,
- " проливать на изделие кислоты, щелочи, растворители, спирт, одеколон и т.п.

РЕКОМЕНДУЕМ

- " при ослаблении крепежной фурнитуры во время эксплуатации мебели необходимо периодически подтягивать винты, шурупы, болты,
- " пыль с поверхностей удалять мягкой сухой тканью (фланель, плюш),
- " для освежения и очистки мебели от загрязнений рекомендуем использовать слабый спиртовой раствор или специальные средства для ухода за мебелью, можно также пользоваться небольшим количеством мыльного раствора с последующей протиркой сухой тканью.

ГАРАНТИИ ИЗГОТОВИТЕЛЯ

Претензии по комплектности, качеству и по отклонениям, при которых сборка изделия невозможна, должны предъявляться в магазин, где была приобретена мебель.

Претензии покупателей принимаются в течении гарантийного срока.

Дефекты деталей с механическими повреждениями возникшими при сборке или при самостоятельной транспортировке мебели, а также по дефектам возникшими при несоблюдении покупателем правил эксплуатации мебели, претензии не принимаются, а замена дефектных деталей осуществляется за дополнительную плату.

СРОК ГАРАНТИИ - 18 месяцев

СРОК СЛУЖБЫ МЕБЕЛИ - 10 лет

Мебель имеет ГИГИЕНИЧЕСКИЙ СЕРТИФИКАТ и СЕРТИФИКАТ СООТВЕТСТВИЯ нормативным документам согласно ГОСТ 16371-2014.





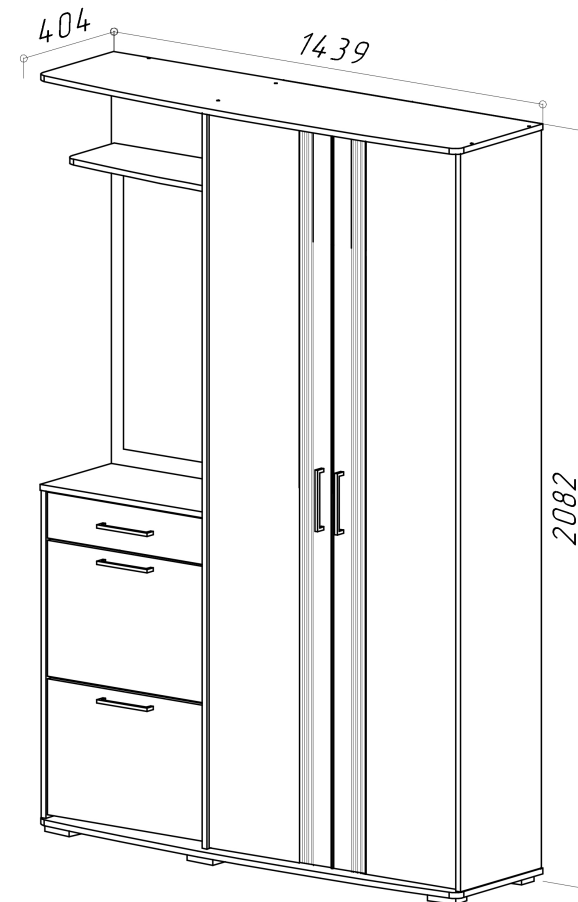

Спасибо за покупку!

ИНСТРУКЦИЯ ПО СБОРКЕ И ЭКСПЛУАТАЦИИ

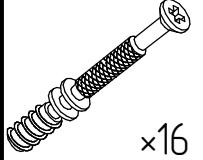
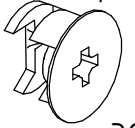
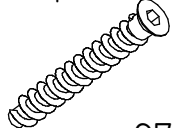

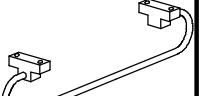
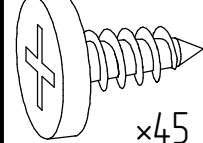
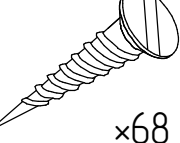
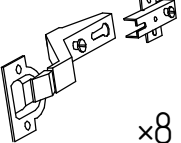
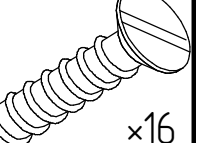
ПРИХОЖАЯ "МЕДЕЯ mini"
2-38006

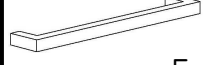
СПЕЦИФИКАЦИЯ				
Поз.	Наименование	Габариты	кол.	цп №
1	Верх	1439*401	1	3
2	Низ	1439*401	1	3
3	Горизонталь	834*356	1	3
4	Полка	554*268	1	1
5	Полка	290*334	4	1
6	Стенка боковая	900*328	1	1
7	Стенка боковая	2030*360	1	2
8	Стенка боковая	2030*360	1	2
9	Стенка средняя	1702*160	1	2
10	Верх	566*330	1	3
11	Панель лицевая	1114*564	1	1
12	Дверь	542*374	2	1
13	Дверь	2024*303	2	2
14	Стенка боковая	300*80	2	1
15	Стенка боковая	492*80	1	1
16	Панель лицевая	542*127	1	1
17	Полка	534*85	2	1
18	Полка	534*135	4	1
19	Зеркало	770*470	1	
20	Планка МДФ	2024*110	2	2
21	Стенка задняя	2060*431	2	2
22	Стенка задняя	930*560	1	1
23	Дно ящика	305*518	1	3
24	Крепление ДВП	2000	1	2
25	Крепление ДВП	898	1	2

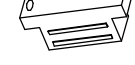
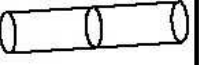
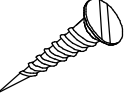
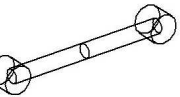
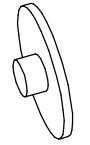
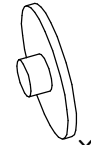
ФУРНИТУРА				
А	Б	В	Г	Д
Соединительный болт  ×16	Эксцентрик  ×32	Евровинт  ×27	Опора  ×6	Штанга  ×1
Е	Ж	З	И	К
Саморез с прессшайбой  ×45	Еврошуруп 4*16  ×68	Петля внутренняя  ×8	Еврошуруп петли  ×16	Рельс 300мм  ×1
Л	М	Н	О	П
Ручка  ×5	Сегменты  ×2	Ключ евровинта  ×1	Защелка магнитная  ×2	Шкант 8x30  ×8
Р	С	Т	У	
Еврошуруп 3*13  ×4	Дюбель двойной  ×8	Заглушка евр-та Белая  ×8	Заглушка эксц-ка Белая  ×30	

Последовательность сборки

Шаг 1.

1. В деталь поз. 7 закрутить соединительные болты поз. А, соединить с деталями поз. 3, 5, притянуть эксцентриками поз. Б.
2. В деталь поз. 8 закрутить соединительные болты поз. А. Детали поз. 8, 9 соединить с деталями поз. 3, 5, притянуть евравинтами поз. В и эксцентриками поз. Б.
3. Деталь поз. 2 соединить с деталями поз. 6, 7, 8, 9, притянуть евравинтами поз. В.
4. В деталь поз. 10 закрутить соединительные болты поз. А соединить с деталями поз. 6, 7, притянуть эксцентриками поз. Б и евравинтами поз. А.
5. В деталь поз. 10 закрутить соединительный болт поз. А. Детали поз. 4, 11 соединить с деталями поз. 10, 7, притянуть эксцентриками поз. Б и евравинтами поз. В.
6. Деталь поз. 1, соединить с деталями поз. 7, 8, 11, притянуть евравинтами поз. В.
7. К детали поз. 2 прикрутить опоры поз. Г. шурупами поз. Ж

Шаг 2.

8. Установка задних стенок согласно схеме сборки, предварительно выровнив прихожую, зафиксировать ДВП саморезами поз. Е.



СХЕМА СБОРКИ 2-38006

Шаг 1.

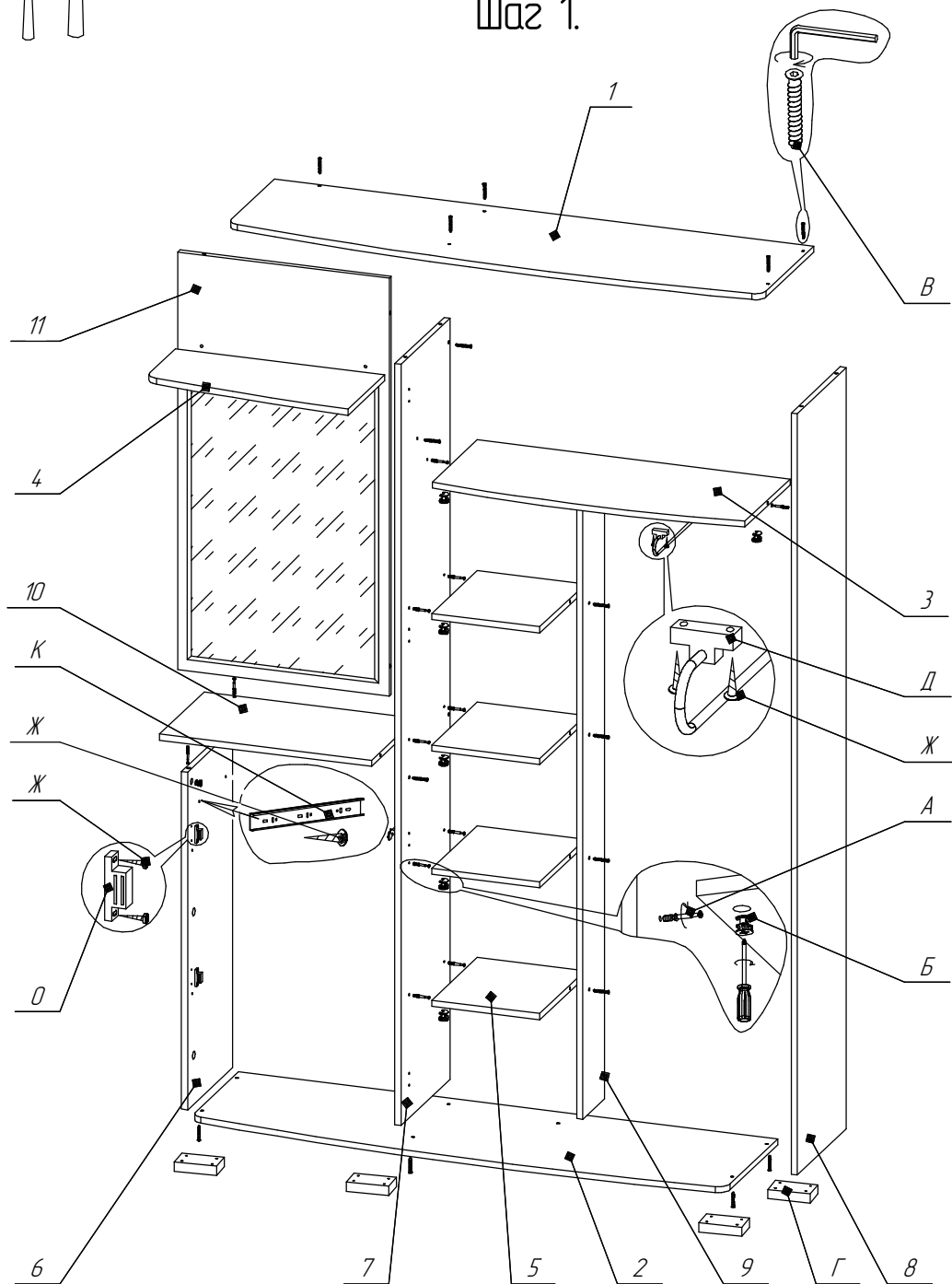

Шаг 2.

Установка задней стенки

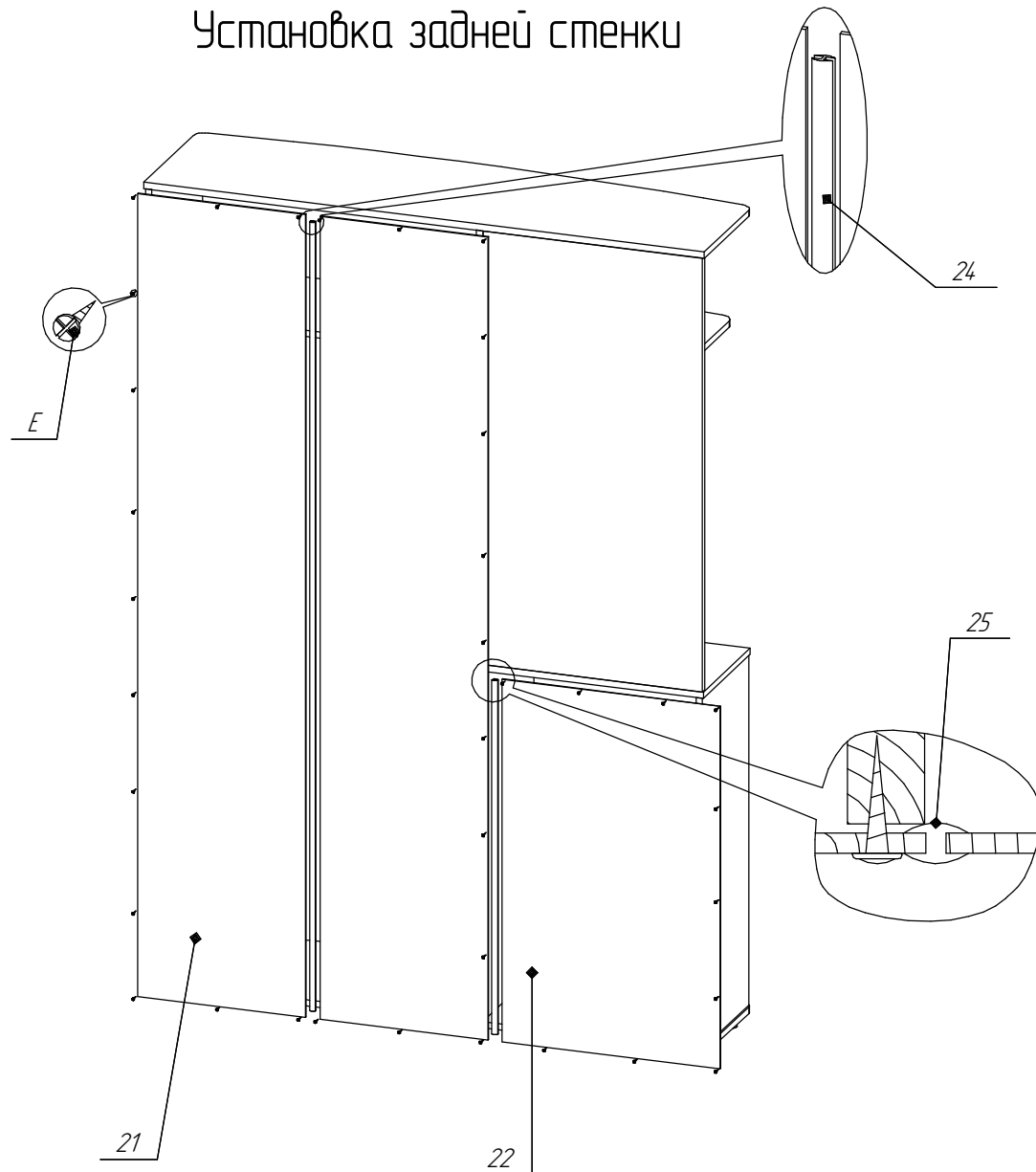

ВНИМАНИЕ!

1. КОЛИЧЕСТВО УПАКОВОК: 3 УПАКОВКИ

Сборка ящика



СХЕМА СБОРКИ 2-38006

Сборка обувницы

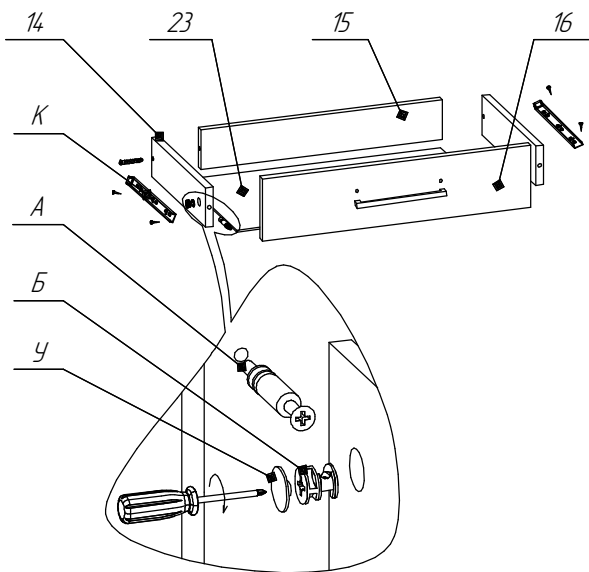
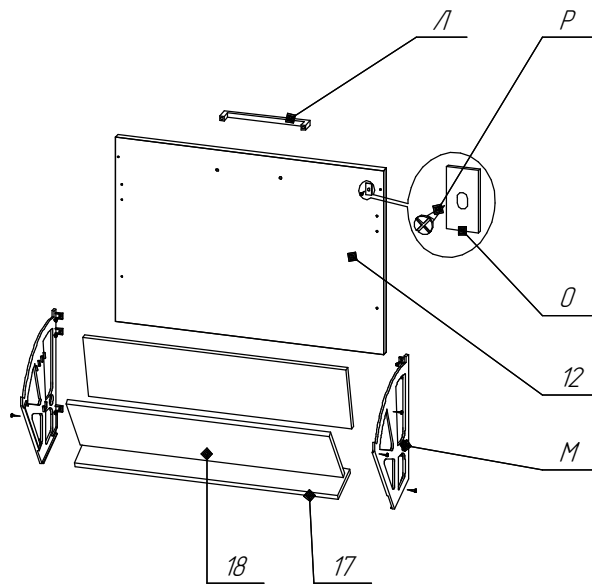

Последовательность сборки

Сборка ящика

8. В деталь поз. 16 закрутить соединительные болты поз. А и установить полкодержатель поз. Н, соединить с деталями поз. 14 притянуть эксцентриками поз. Б.
9. Деталь поз. 15 соединить с деталями поз. 14 притянуть евровинтами поз. В.
10. Установить дно ДВП поз. 23, притянуть шурупами поз. Е.
11. установить направляющие поз. К, притянуть шурупами поз. Ж.
12. Установить ручку поз. Л, притянуть винтами.

Сборка обувницы

13. В деталь поз. 12 смонтировать сегменты поз. М.
14. В сегменты поз. М установить полки поз. 17, 18, притянуть шурупами поз. Ж.
15. Установить ручки поз. Л, притянуть винтом.

Шаг 3.

16. Двери поз. 13 состыковать с планкой поз. 20, вставив шканты поз. П и дюбель двойной поз. С, притянуть эксцентриками.
17. Разобрать петлю поз. 3, смонтировать в дверь поз. 13. Ответную планку петли установить на стенку боковую притянув винтами поз. И. Установить дверь поз. 13, соединив петлю с планкой, закрутить фиксирующий винт.
18. Установить ящик и обувницу.

Шаг 3.

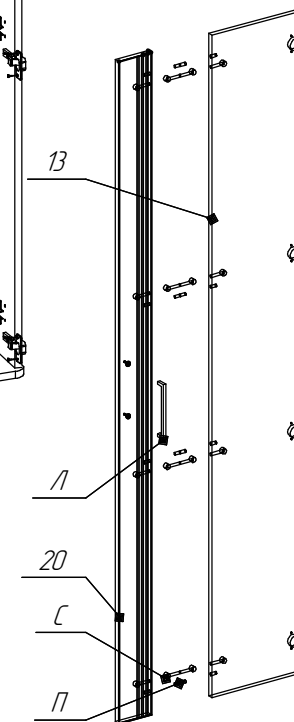
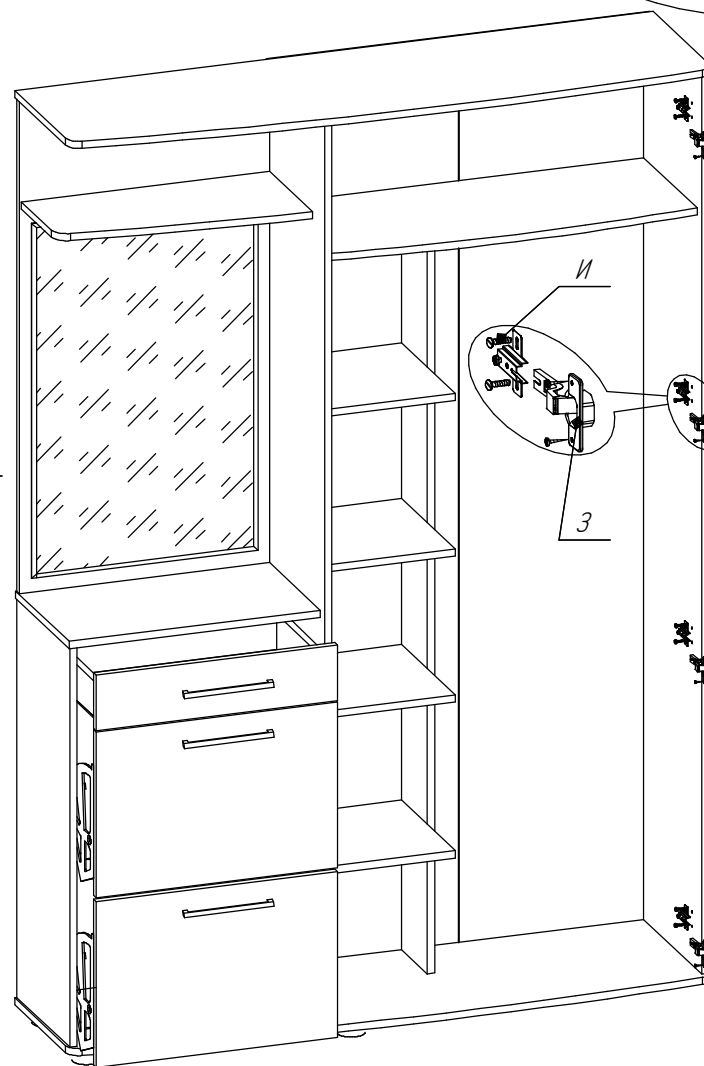

Соединив петлю с планкой
затянуть фиксирующий болт.