

К сведению покупателя

Для удобства транспортировки и предохранения от повреждений мебель поставляется в разобранном виде. На каждом пакете имеется маркировка с указанием названия изделия. Для крепления фурнитуры на деталях имеются отверстия и наконечники.

Правила эксплуатации и ухода за мебелью

1. Мебель не следует устанавливать на неровном полу, близко к сырým и холодным стенам. При установке мебели вблизи от нагревательных или отопительных приборов их поверхности должны быть защищены от нагрева.
2. Не допускать сильных перепадов температур. Оптимальная температура эксплуатации мебели от +2°С до +35°С и относительной влажностью воздуха 45-70%.
3. Более низкая или высокая температура может привести к отслоению кромочного материала, плёнки ПВХ (при наличии в изделии МДФ, облицованных плёнкой ПВХ). Избегать попадания прямых солнечных лучей на изделие. Не следует ставить на поверхность горячие предметы температурой выше 65°С, в связи с возможным возникновением пятен и других дефектов. Обязательно использовать теплоизолирующую прокладку.
4. Во избежание набухания щитов на поверхности мебели, не допускать попадания воды. Попавшую на стол жидкость следует немедленно удалить салфеткой. Длительный контакт жидкости с мебелью может привести к дефектам.
5. Поверхность мебели разрешается чистить влажной тканью с последующей протиркой насухо, а также использовать специальные средства по уходу за мебелью. Запрещается применять эфир, ацетон, бензин и т.д. Лицевую фурнитуру следует чистить мягкими тканями с применением хозяйственного мыла, после чего вытирать насухо. Не использовать средства, содержащие абразивные материалы (наждачную бумагу, соду и др.). Зеркала и стекла рекомендуется протирать предназначенными для этого средствами.
6. В процессе эксплуатации, при необходимости, произведите регулировку петель, подтяните ослабленные узлы резьбовых соединений.
7. На крышки рабочих столов и полки не допускается прикладывать нагрузку более 30кг.
8. Не допускаются воздействие о поверхность мебели твёрдыми и острыми предметами.
9. При наличии в изделии деталей МДФ, рекомендуем установить принудительную вытяжку в зоне установки плиты. Исключить близкое расположение осветительных и нагревательных приборов (не ближе 200мм), а также попадания прямых солнечных лучей, во избежание деформации, отслоения или изменения оттенка облицовочного покрытия.
10. При наличии в изделии деталей с фотопечатью, исключить малейшее механическое воздействие на рисунок. Запрещено использовать при уборке средства, содержащие любые органические растворители, а также абразивные вещества. Запрещено приклеивать на рисунок скотч, т.к. следы от скотча удаляются только растворителем.
11. На дефекты, возникшие из-за несоблюдения требований данных правил, гарантия не распространяется и претензии не принимаются.

Рекламации принимаются при наличии следующей информации:

- дата упаковки, артикул изделия (см. упаковочный ярлык).



ГАРАНТИЙНЫЙ ТАЛОН

- Изготовитель гарантирует соответствие мебели требованиям ТР ТС 025/2012, ГОСТ 16371-2014 «Мебель. Общие технические условия.» при соблюдении условий транспортировки, хранения, эксплуатации и рекомендаций по уходу за мебелью.
- Претензии по комплектности, качеству и отклонениям, при которых сборка невозможна, должны предъявляться в магазин, где была приобретена мебель.
- Все гарантийные работы производятся только при предъявлении настоящего гарантийного талона.
- Гарантийный срок эксплуатации изделия 24 месяца со дня продажи мебели.

Гарантийный талон действует только при наличии чека о покупке изделия.

Срок службы изделия 10 лет.

Гарантийное обслуживание не производится:

- При наличии дефектов, появившихся из-за несоблюдения потребителем условий транспортирования, хранения, сборки, эксплуатации и рекомендаций по уходу за мебелью.
- В связи с постоянной работой по усовершенствованию изделий, в конструкцию могут быть внесены изменения, не отражённые в настоящей инструкции.

СПАСИБО ЗА ПОКУПКУ!



**ОМСК
МЕБЕЛЬ**

Инструкция по сборке СТЭНФОРД Стол письменный Артикул: Ст035.0

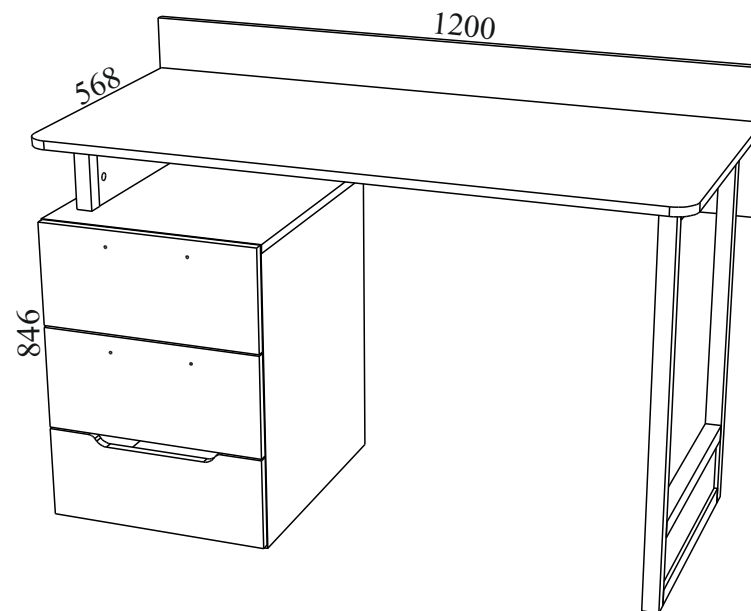

Габаритные размеры: ширина - 1200 мм, высота - 846 мм, глубина - 568 мм.

Правила сборки

Уважаемые покупатели! Качество мебели зависит от правильности сборки. Поэтому рекомендуем доверить сборку специалисту. Если Вы все-таки приняли решение собрать мебель самостоятельно - настоятельно рекомендуем руководствоваться данной инструкцией.

Сборку следует производить на ровном полу, покрытом тканью или бумагой во избежание повреждения кромок и загрязнения мебели. Сборку корпуса рекомендуется производить в горизонтальном положении, устанавливая детали лицевыми кромками вниз. Необходимо соблюдать осторожность, чтобы не повредить лакированные поверхности. В сборке крупногабаритных изделий должны участвовать не менее двух человек. Детали при сборке необходимо закреплять прочно, не допуская их качания. Сборку производить последовательно согласно инструкции.

СТЭНФОРД Стол письменный Ст035.0

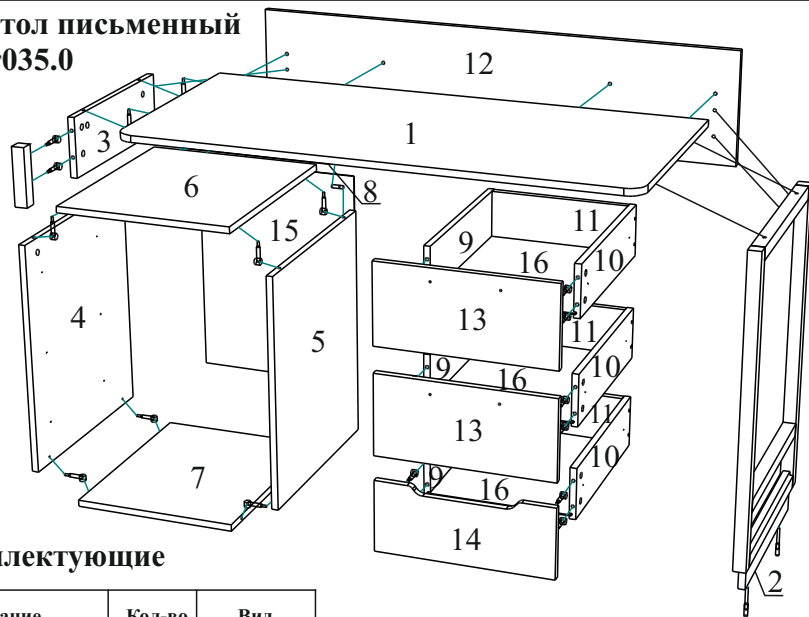

Детали и комплектующие

	Наименование	Кол-во	Вид	№	Наименование	Размер	Кол-во	Пакет №
А	Евровинт	20шт.		1	Крышка	1198*552	1шт.	1
Б	Евровинт 7,0*70	2шт.		2	Стенка вертикальная	96*436	1шт.	1
В	Заглушка для евровинта	8шт.		3	Стенка вертикальная	146*410	1шт.	1
Г	Заглушка для евровинта	14шт.		4	Бок левый	568*498	1шт.	1
Д	Ключ для евровинта	1шт.		5	Бок правый	568*498	1шт.	1
Е	Стяжка эксцентриковая	22к-та		6	Крышка	430*501	1шт.	1
Ж	Стяжка эксц. метр. резьба	2к-та		7	Стенка горизонтал.	498*396	1шт.	1
З	Заглушка д/стяжки эксц.	24шт.		8	Планка	396*80	1шт.	1
И	Шкант	2шт.		9	Бок ящика левый	452*128	3шт.	1
К	Винт М6*25	2шт.		10	Бок ящика правый	452*128	3шт.	1
Л	Винт М6*40	2шт.		11	Стенка задняя ящика	338*114	3шт.	1
М	Направляющие полн. выдвиг.	3к-та		12	Щит задний	1200*280	1шт.	1
Н	Саморез 3,5*16	36шт.		13	Фасад ящика	426*198	2шт.	1
О	Саморез 3,0*20	40шт.		14	Фасад ящика	426*174	1шт.	1
П	Держатель задней стенки	18шт.		15	Стенка задняя ХДФ	558*424	1шт.	1
Р	Шайба металлическая	22шт.		16	Дно ящика ХДФ	455*350	3шт.	1
С	Шайба пластмассовая	4шт.		17	Опора /металл/	730*500	1шт.	2
Т	Ручка скоба	2шт.		18	Планка /металл/	140*30	1шт.	2
У	Подпятник	4шт.		19	Комплект фурнитуры			3
Ф	Гвоздь 2.0*20	8шт.						

Сборка.

На бока устанавливаются шканты и штоки эксцентриков, на фасады ящика и крышки - штоки эксцентриков, на планку /металл/ - штоки эксц. метрич. резьба. Подпятники крепятся к бокам гвоздями 2.0*20 (по 2 шт.). Направляющие 450 мм., полного выдвижения, крепятся по наконечкам к бокам и бокам ящика саморезами 3.5*16.

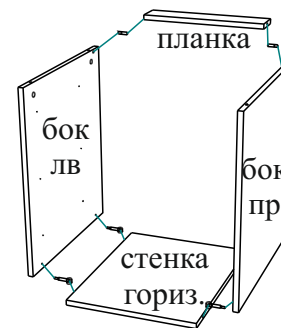

Бока крепятся к стенке горизонтальной стяжками эксцентр., к планке - шкантами. Крышка (6) крепится к бокам стяжками эксцент. Стенка задняя крепится саморезами 3.0*20 через шайбы металлические с шагом примерно 130 мм.

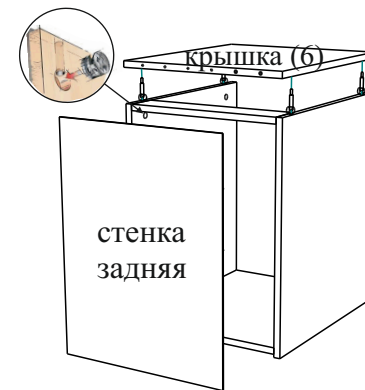

Щит задний крепится к крышке (1) евровинтами. Планка /металл/ крепится к стенке верт. (3) стяжками эксцент. с метрич. резьбой. Стенка вертикальная (2) крепится к опоре /металл/ евровинтами 7.0*70.

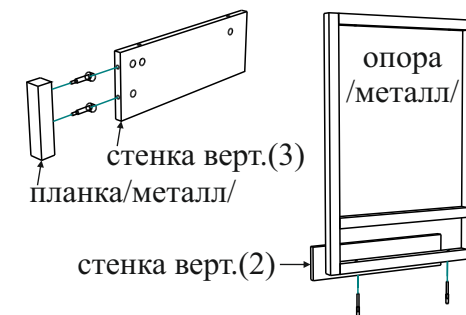
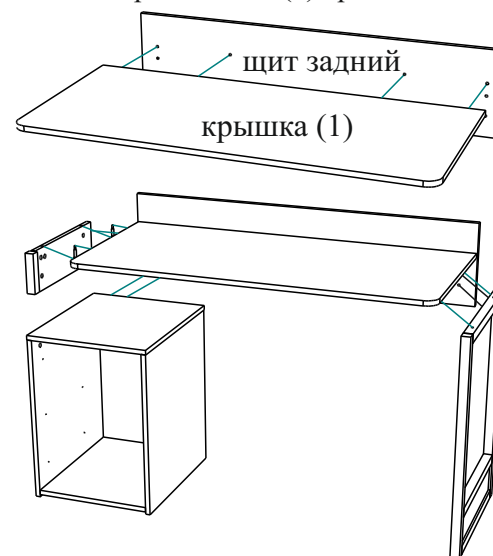

Стенка верт. (3) крепится к крышке (1) стяжками эксцентриковыми. Щит задний крепится к крышке (6) евровинтами. Опора /металл/ крепится к крышке (1) винтами М6*40, к щиту заднему - винтами М06*25.

Бока ящ. крепятся к стенке зад. ящ. евровинтами, фасад ящ. - стяжками эксцентр. Дно ящ. вставляется в пазы и крепится к стенке зад. ящ. саморезами 3.0*20 (по 3 шт.) через шайбы металлич. Держатели задней стенки вставляются в пазы и крепятся к бокам и фасаду ящ. (по 2 шт. на сторону) саморезами 3.0*20. Ручки крепятся к фасадам ящ. (13) через шайбы пласт.

