

Перед началом сборки внимательно ознакомьтесь с инструкцией.

“Азалия” №12.1.1 Трельяж

проект БИ.08.03.00.00, индекс Ж2-5/3

ГАБАРИТЫ:

Ширина - 1153мм
Глубина - 452мм
Высота - 1721мм

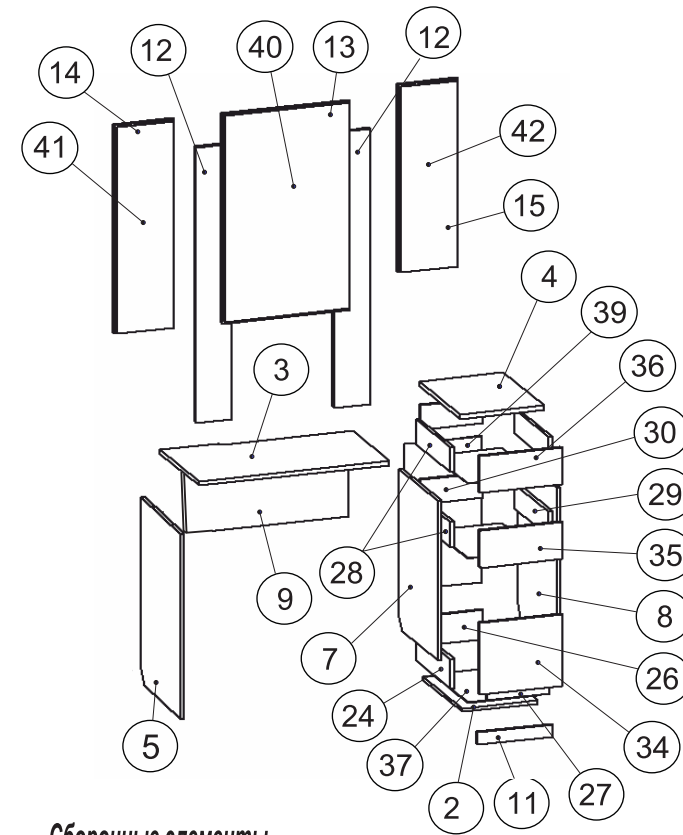
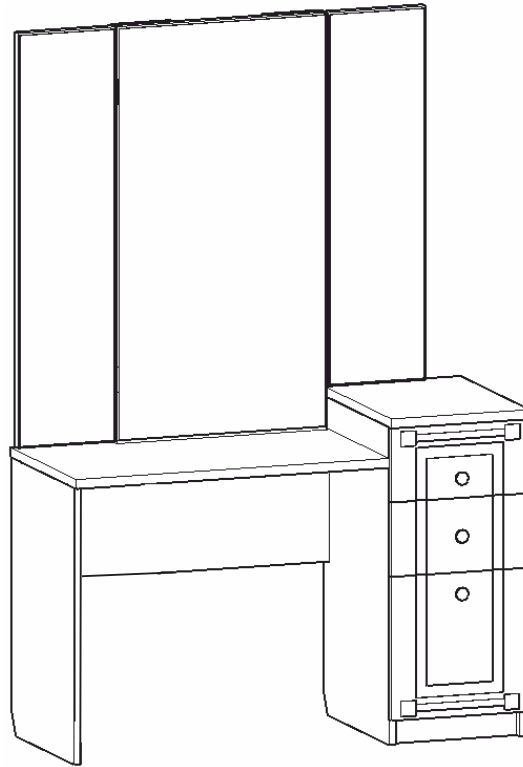

Сборочные элементы

№	Наим-ие:	Р-р:	Кол-во:
2	стенка горизонтальная	318 x 426	1
7,8	стенка вертикальная левая, правая	774 x 426	2
11	цоколь	318 x 70	1
28,29	Стенка боковая левая, правая	400 x 128	4
32,30	стенка ложная, продольная	260 x 128	4
24,25	Стенка боковая левая, правая	400 x 160	2
27,26	стенка ложная, продольная	260 x 160	2
5	опора	678 x 378	1
9	стенка вертикальная задняя	312 x 784	1
13	щит подзеркальный центральный	1017 x 534	1
14	щит подзеркальный левый	1012 x 250	1
15	щит подзеркальный правый	915 x 250	1
4	колпак	349 x 449	1
3	столешница	801 x 395	1
12	ребро	1350 x 150	2
35,36	Ящик	348 x 190	2
34	Ящик	348 x 318	1

86 Петля картонная	52 Заглушка конфирмата	55 Заглушка эксцентрика
4 шт.	32 шт.	20 шт.
139 Саморез 4x35	69 Стяжка межсекционная	65 Саморез 3.5x16
6 шт.	2 шт.	91 шт.
73 Подпятник	67 Шуруп 3x20	83 Направляющие 400 мм.
6 шт.	12 шт.	3 компл.
62 Ручка	51 Винт-конфирмат 7x50	52 Винт-конфирмат 7x70
3 шт.	30 шт.	2 шт.
54 Дюбель эксцентрика	58 Дюбель эксцентрика с резьбой	53 Эксцентрик
10 шт.	8 шт.	20 шт.
58 Футорка 3x10.	87 Ключ	
12шт.	1 шт.	

Претензии по качеству принимаются при наличии упаковочных ярлыков!!!

Изготовитель оставляет за собой право вносить незначительные изменения.

Изделие соответствует требованиям ГОСТ 16371-93

Сборку изделия производить согласно данной инструкции.

1

Во избежание потертостей деталей монтаж фурнитуры производить на любом предохранительном материале

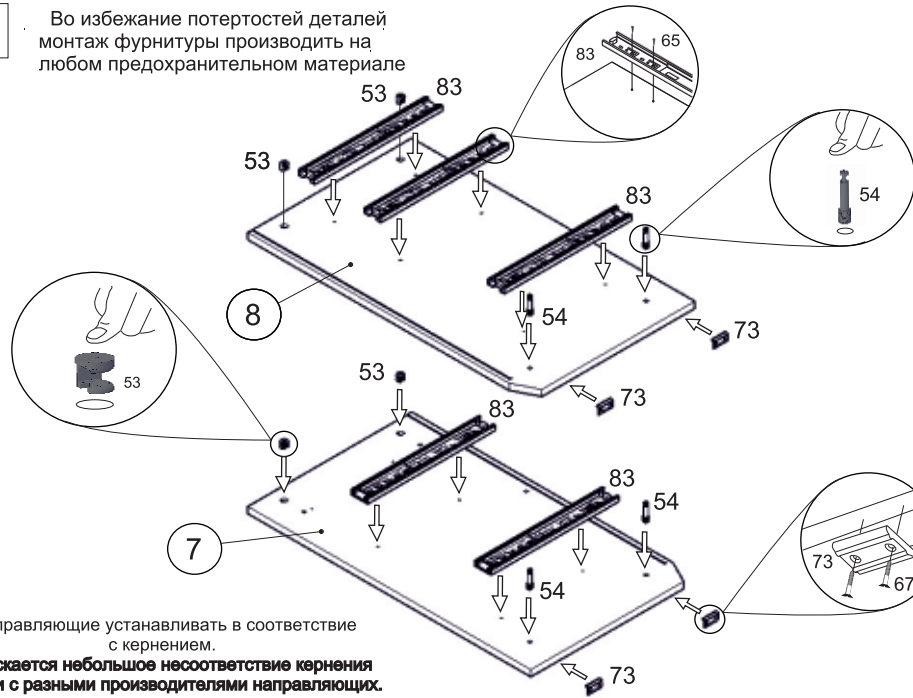

3

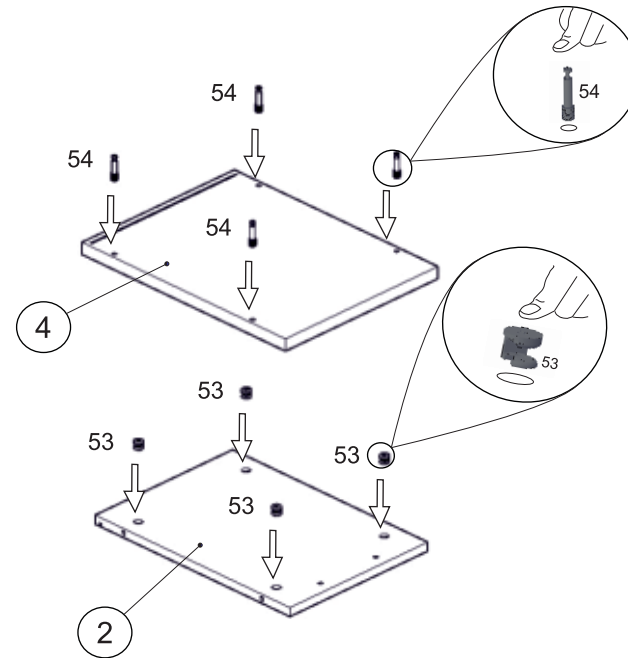

2

Направляющие устанавливать в соответствие с кернением.
Допускается небольшое несоответствие кернения в связи с разными производителями направляющих.

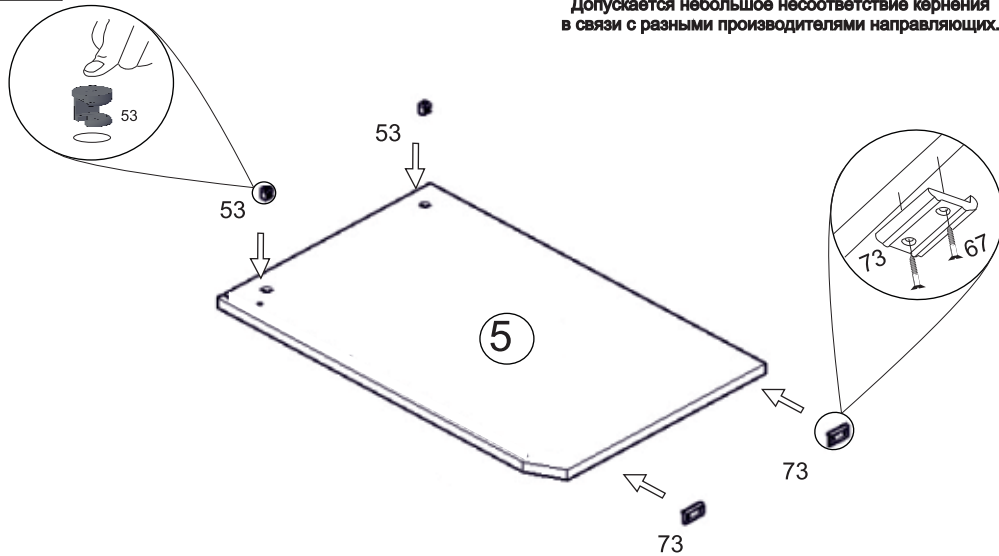

4

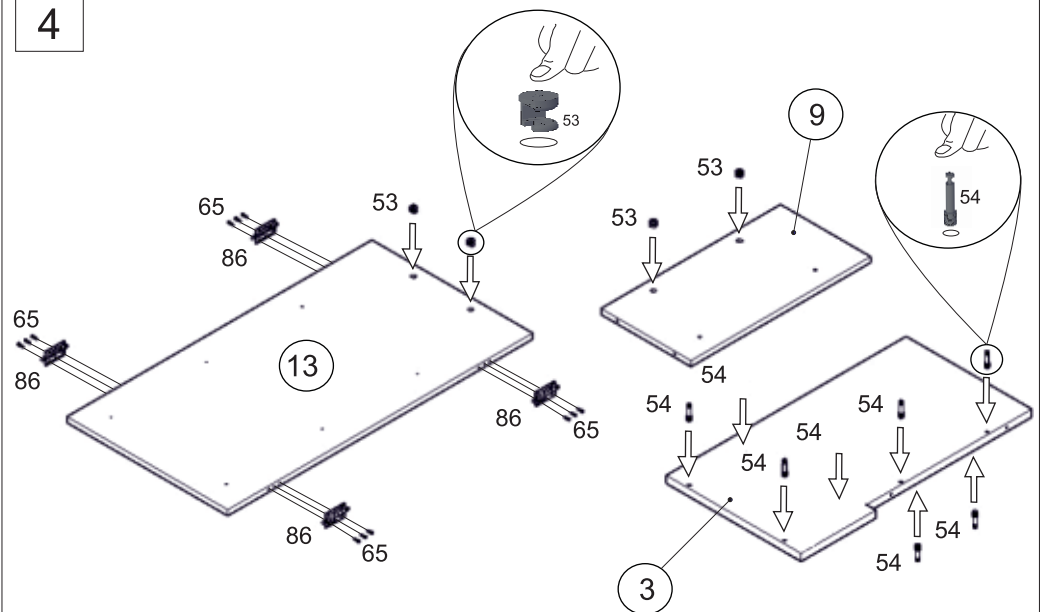

5

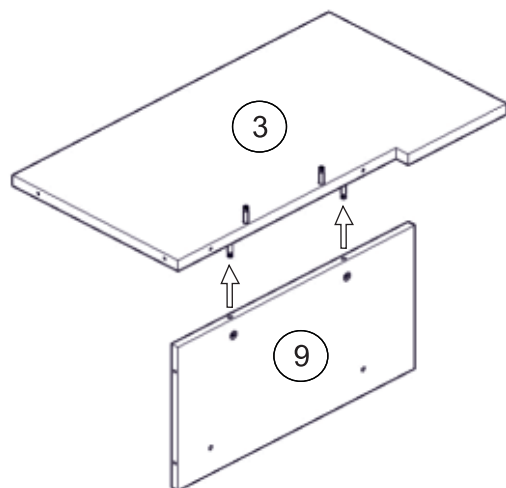

7

Направляющие устанавливать в соответствие с кернением.
 Допускается небольшое несоответствие кернения в связи с разными производителями направляющих.

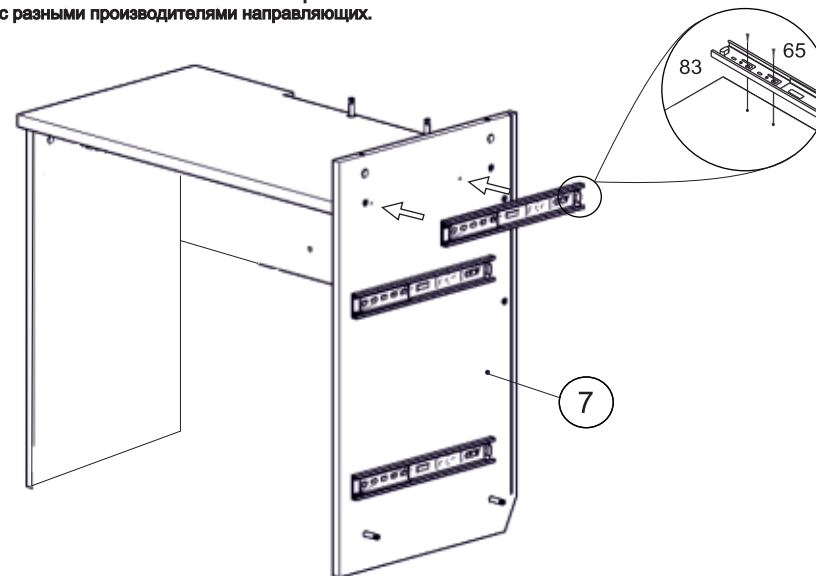

6

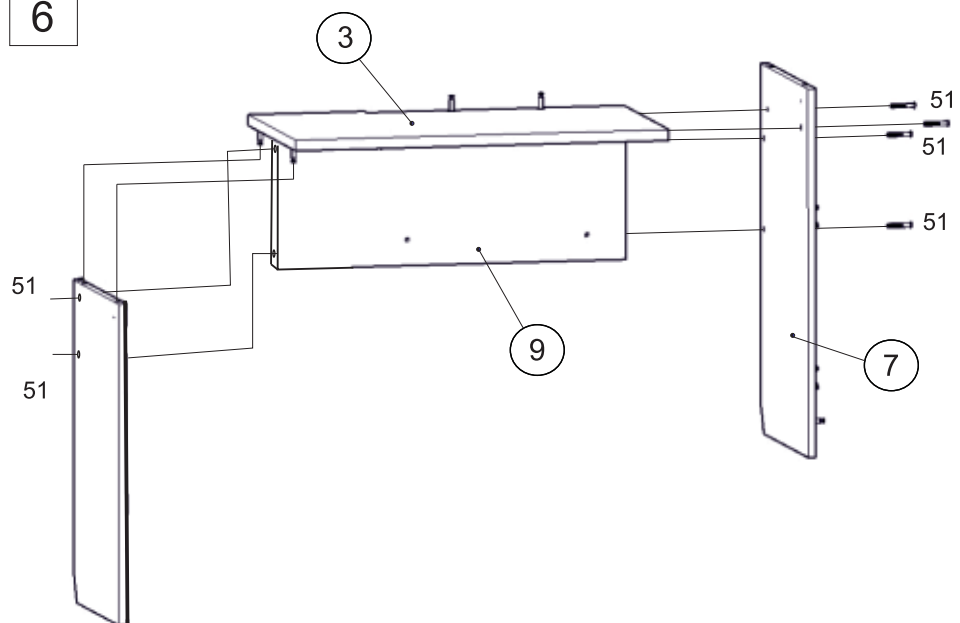

8

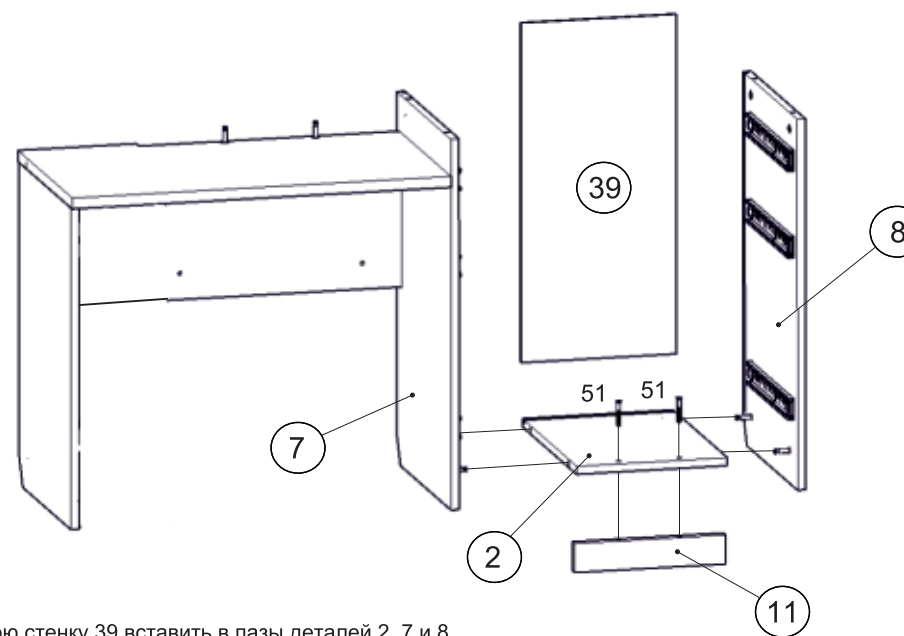

Заднюю стенку 39 вставить в пазы деталей 2, 7 и 8.

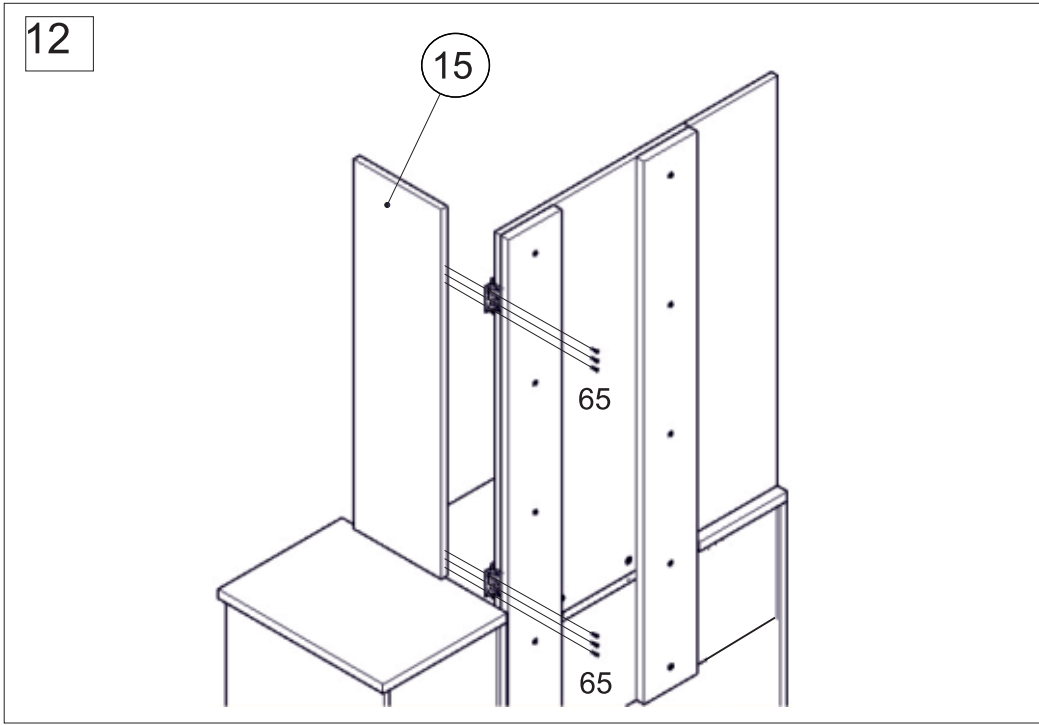
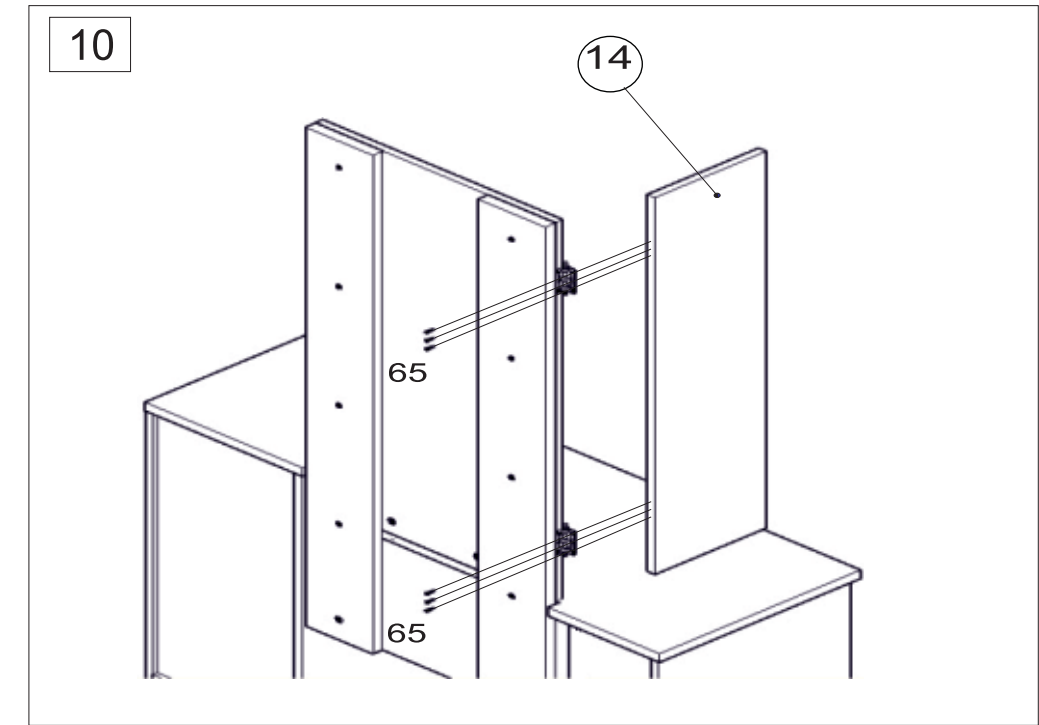
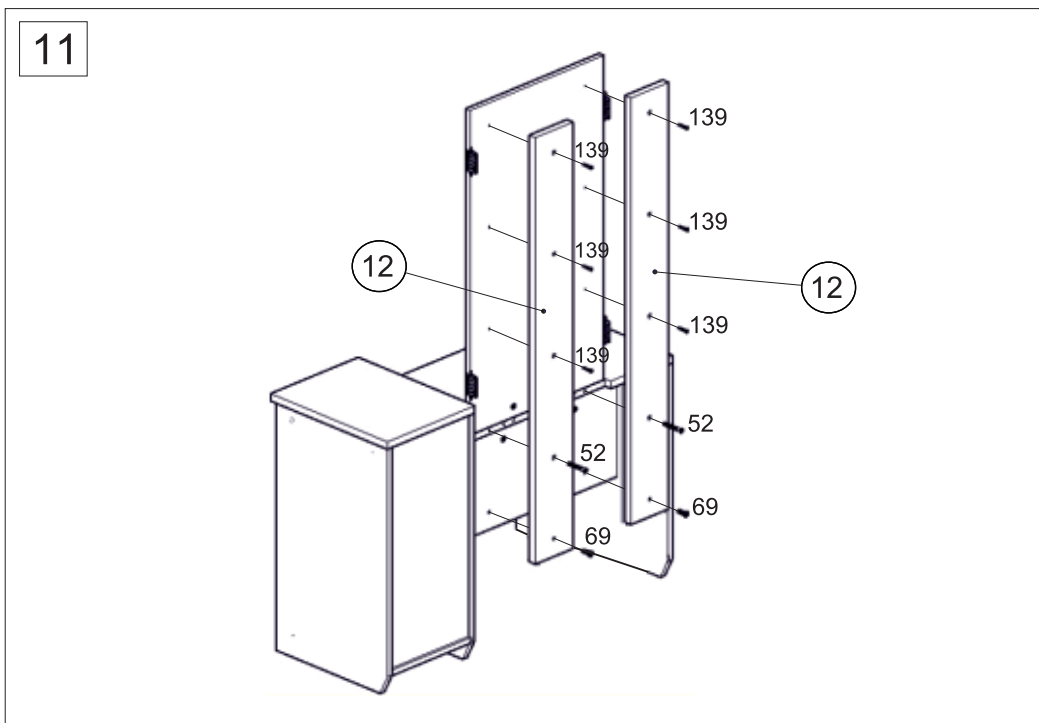
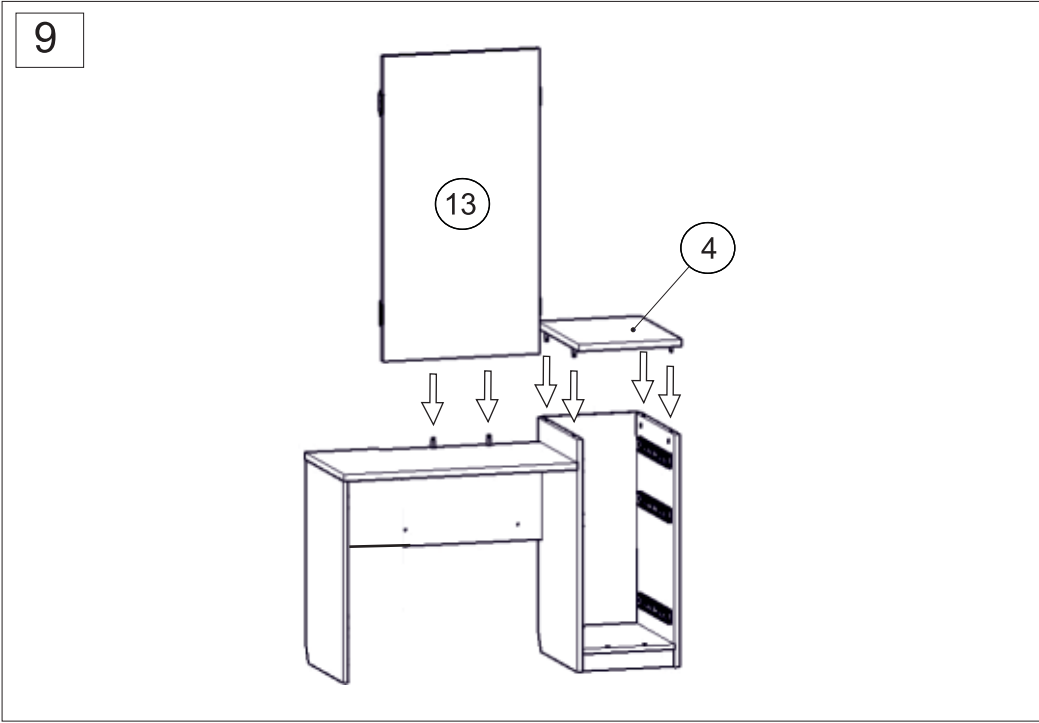

13

Направляющие устанавливать в соответствие с кернением.
 Допускается небольшое несоответствие кернения в связи с разными производителями направляющих.

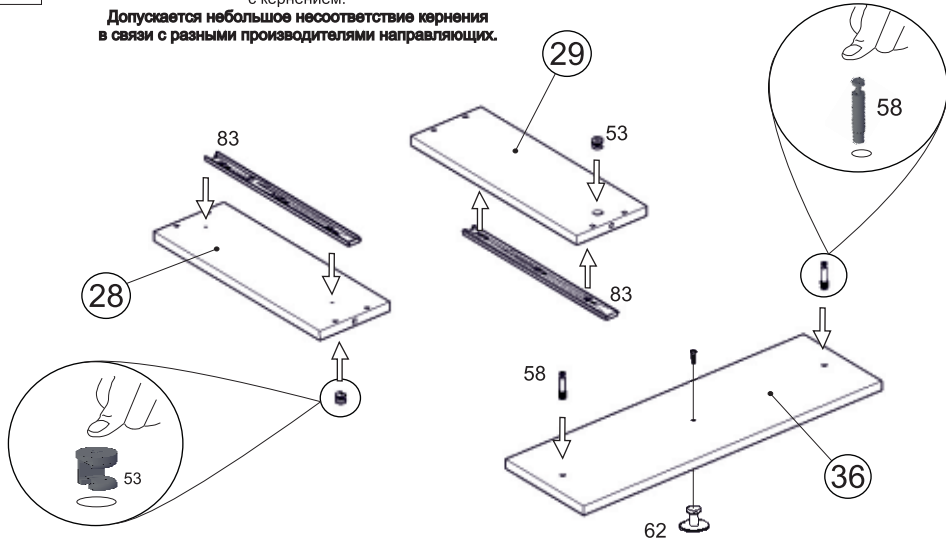

Средний ящик собрать аналогичным образом

Внимание!!!
 Направляющие устанавливать вплотную к фасаду 36. Без зазора!

15

Средний ящик собрать аналогичным образом

Перед установкой выровнять диагонали корпуса ящика

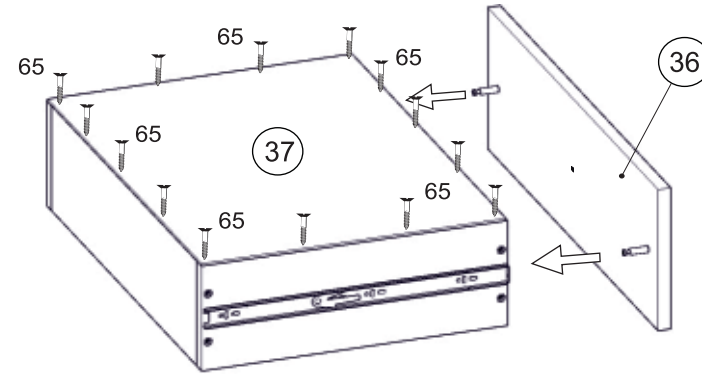

Установка саморезов осуществляется с шагом 150-200 мм.

14

Средний ящик собрать аналогичным образом

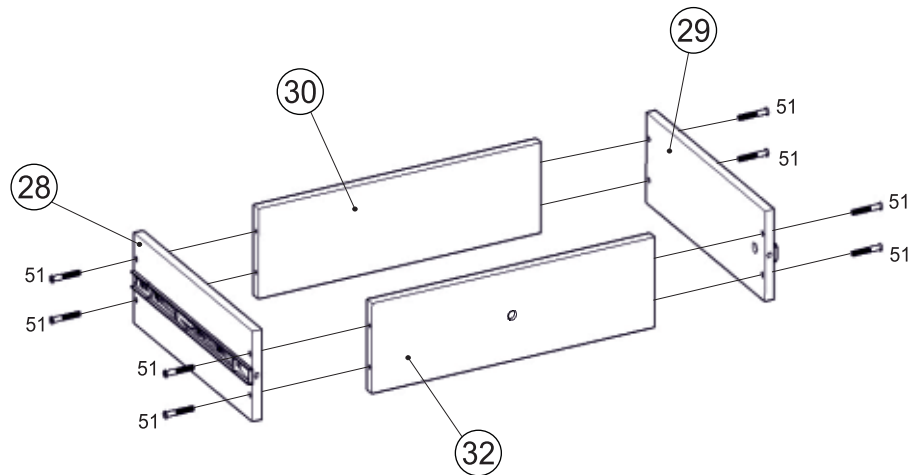

16

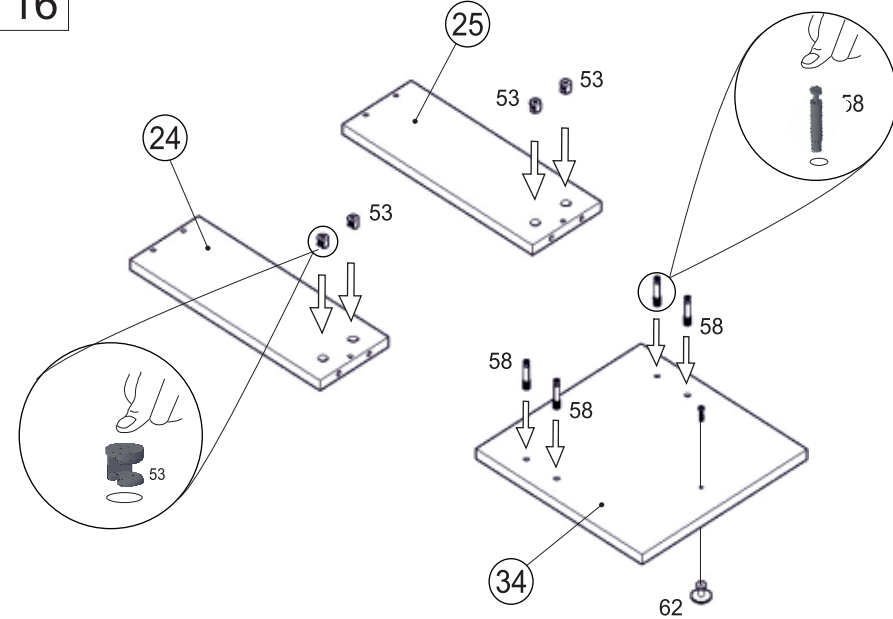

17

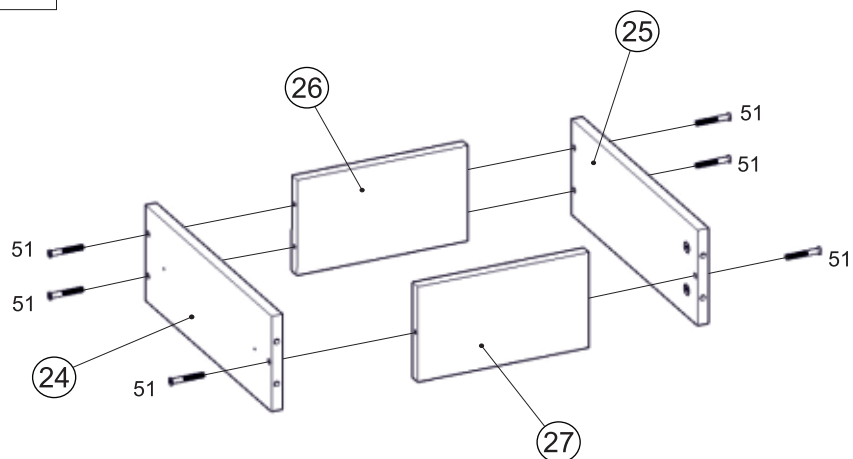

19

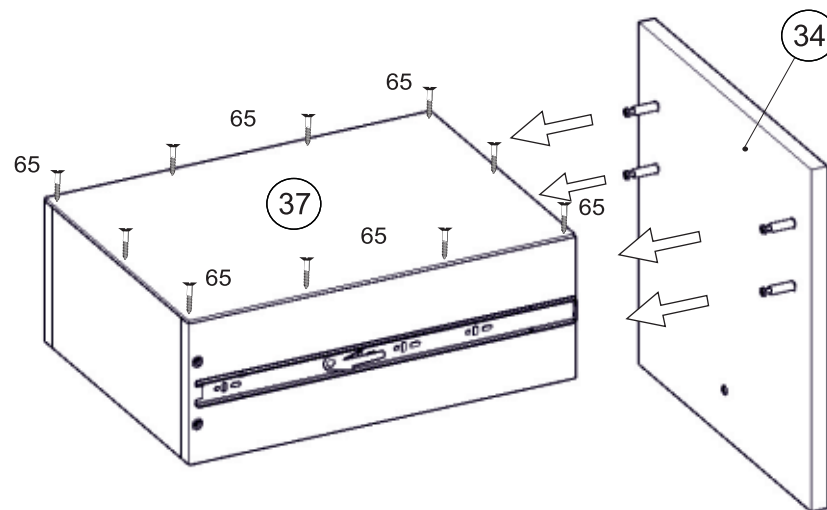

20

После окончательной сборки установить ящики на направляющие 83. Во всех видимых местах в головку конфирмата 51 и 52 установить заглушку конфирмата 52, в эксцентрик 53 установить заглушку эксцентрика 55.

Инструкция по сборке представляет собой логическую последовательность действий с помощью которой без труда можно собрать мебельное изделие в домашних условиях.

Что необходимо для сборки:

1. Два человека;
2. Стремянка или стул для более удобной и качественной сборки верхней части изделия;
3. Отвертки:
 - одна плоская;
 - 2 вида крестовых отверток.

Рекомендации и предостережения при сборке мебели:

1. Сборку мебели необходимо производить на ровной, чистой и твердой поверхности;
2. Во избежание повреждения поверхности деталей мебели рекомендуется на месте сборки положить мягкую толстую ткань или гофрокартон от упаковки;

18

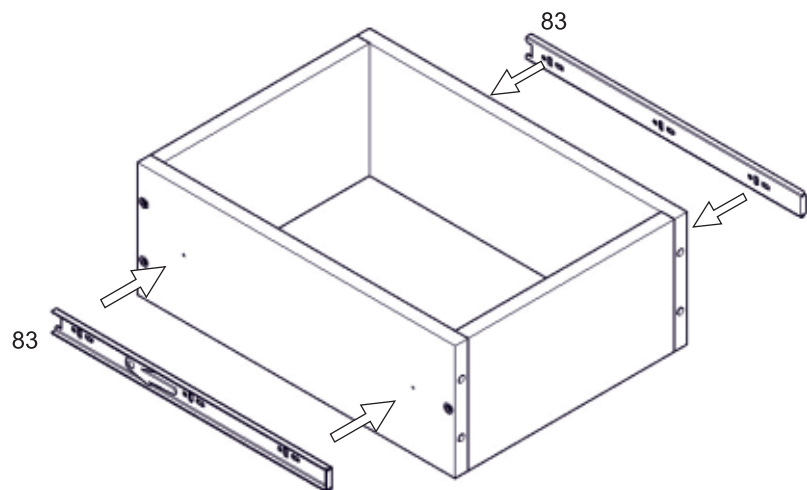

Направляющие устанавливать в соответствие с кернением.
Допускается небольшое несоответствие кернения в связи с разными производителями направляющих.

3. Сборку можно производить непосредственно на месте установки мебельного изделия, так как изделие собирается в вертикальном положении (стоя) и не требует много места для сборки;
4. Перед началом сборки внимательно ознакомьтесь с инструкцией по сборке;
5. Обязательно следуйте установленной последовательности в инструкции (1 , 2 , 3 , и т. д.) для более качественного результата сборки.

Рекомендации по эксплуатации и уходу за мебелью:

- мебель эксплуатировать в проветриваемом, сухом помещении,
- не устанавливать вплотную к отопительным приборам,
- не ставить на поверхность горячие предметы,
- не ставить под прямые солнечные лучи, так как под их воздействием может измениться цвет лицевых поверхностей изделия,
- лицевые поверхности оберегать от механических повреждений, от попадания растворителей, щелочей, кислот и воды. (если такое произошло, незамедлительно протереть мягкой и быстро впитывающей тканью!)
- чистку поверхностей из ЛДСП производить сухой или пропитанной специальным средством мягкой тканью(фланель, сукно, плюш, миткаль и т.п.)
- для чистки стеклянных поверхностей используются специальные средства (предназначенные для стеклянных поверхностей!).
- поверхность из ЛДВП (задняя спинка изделия, дно ящиков) производить только сухой мягкой тканью.
- запрещено использовать в качестве чистящих средств, растворители, соду и средства , содержащие абразивные материалы,
- в мебели, имеющей крепление болтами, винтами, шурупами, при ослаблении соединений необходимо их периодически подтягивать!

