

# СХЕМА СБОРКИ

Тумба Мини

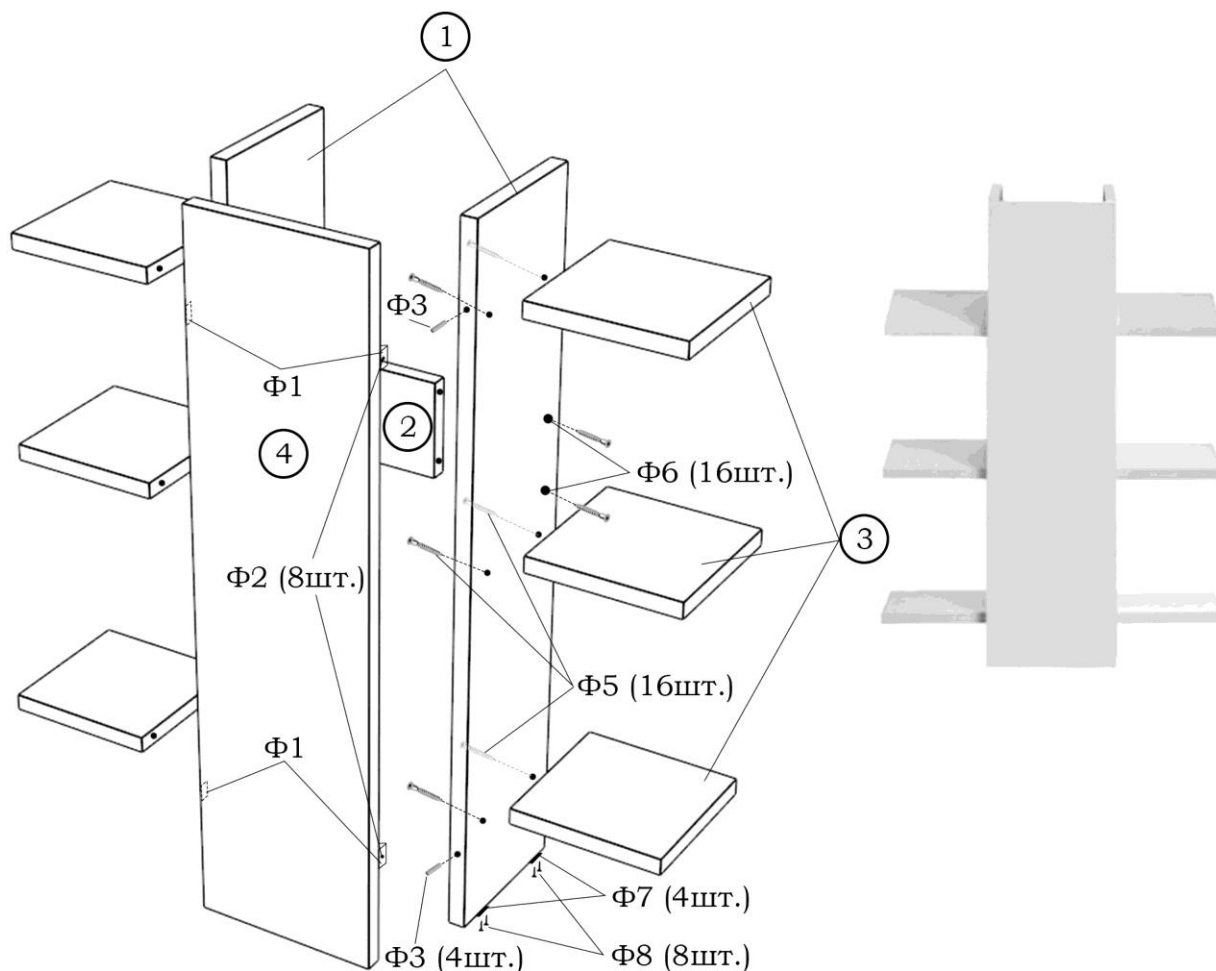

Фурнитура				
	Внешний вид	Номенклатура	Кол-во	Ед. изм.
Ф1		Уголок п/э	4	шт
Ф2		Шуруп 4*16	8	шт
Ф3		Шкант буковый	4	шт
Ф4		Евроключ	1	шт
Ф5		Евровинт	16	шт
Ф6		Заглушка	16	шт
Ф7		Опора (подпятник) АЛВИ	4	шт
Ф8		Гвоздь 2*20	8	шт

№	Детали	Размер, мм	Кол-во
1	Боковина	700*150	2 шт
2	Распорка	148*100	1 шт
3	Полка	150*150	6 шт
4	Фасад	700*180	1 шт

**Качество мебели зависит от качества сборки. Рекомендуем доверять сборку специалистам.**

Перед сборкой внимательно ознакомьтесь с данной инструкцией. Проверьте комплектность фурнитуры и разберите её по назначению. Сборку проводите на ровной поверхности. Необходимо предохранять поверхность изделия от механических повреждений. Допускается протирать поверхность сухой или влажной салфеткой без применения химических веществ. Предприятие-изготовитель оставляет за собой право на внесение изменений в конструкторско-техническую документацию, усовершенствование конструкции изделия и замену фурнитуры на аналогичную.