



- EN** Please read this manual carefully before using the product. Please follow all instructions in this manual. KEEP THE MANUAL FOR FUTURE REFERENCE!
- DE** Bitte lesen Sie vor Gebrauch des Produktes die Bedienungsanleitung sorgfältig durch. WICHTIG FÜR SPÄTERES NACHSCHLAGEN AUFBEWAHREN!
- NL** Lees deze handleiding voor gebruik van het product. Volg alle instructies in deze handleiding. BEWAAR DE HANDLEIDING VOOR DE GEHELE LEVENSDUUR VAN HET PRODUCT.
- FR** S'il vous plaît lire ce manuel avant l'utilisation du produit. S'il vous plaît suivre toutes les instructions de ce manuel. GARDEZ LES INSTRUCTIONS POUR L'UTILISATION DU PRODUIT!
- ES** Por favor, lea este manual cuidadosamente antes de la operación del producto. Por favor, siga todas las instrucciones de este manual. MANTENGA ESTE MANUAL DURANTE TODO EL PERÍODO DE EXPLOTACIÓN DEL PRODUCTO!
- IT** Legga attentamente questo manuale prima di usare il prodotto. Per favore, segua tutte le indicazioni del manuale. CONSERVI IL MANUALE DURANTE TUTTO IL PERIODO DELL'ESPLORAZIONE DEL PRODOTTO!
- P** Leia atentamente este manual antes de utilizar o produto. Siga as instruções. CONSERVE O MANUAL DURANTE O TEMPO DE VIDA DO PRODUTO!
- RU** Внимательно прочтите это руководство перед эксплуатацией изделия. Пожалуйста, следуйте всем указаниям данного руководства. СОХРАНЯЙТЕ РУКОВОДСТВО В ТЕЧЕНИЕ ВСЕГО СРОКА ЭКСПЛУАТАЦИИ ИЗДЕЛИЯ!
- AE** أصوة ثياب للأطفال احتفظوا. يرجى اتباع جميع التعليمات في هذا الدليل. يرجى قراءة هذا الدليل قبل استخدام المنتج بالدليل خلال العبرة كلها لاستخدامكم للمنتج!



polini-kids.de



polini-rus.ru



polini-kids.com

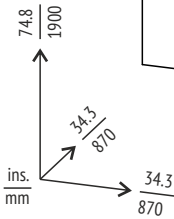
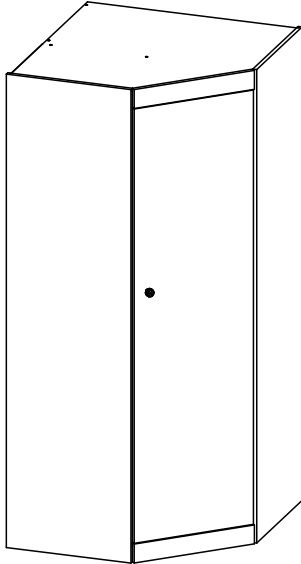

- EN** Corner wardrobe Polini kids Fun 1250
- DE** Eckschrank Polini kids Fun 1250
- NL** Hoekkast Polini kids Fun 1250
- FR** Armoire angulaire Polini kids Fun 1250
- ES** Armario esquina Polini kids Fun 1250
- IT** Armadio angolare Polini kids Fun 1250
- P** Armário angular Polini kids Fun 1250
- RU** Шкаф угловой Polini kids Fun 1250
- AE** ماشا و الدب، أزرق Polini kids Fun 1250 خزانة زاوية

**EN** Produced by: VOTKINSK INDUSTRIAL COMPANY JSC, Industrial area, Sovetskaya Str., Elektrogorsk, Moscow region, Russia, 142531

Legal address: VOTKINSK INDUSTRIAL COMPANY JSC  
2, Rechnaya Str., Votkinsk, Russia, 427430

**DE** Hergestellt von: VOTKINSK INDUSTRIEUNTERNEHMEN AG, 142531, Russland, Moskauer Gebiet, Stadt Elektrogorsk, Sowjetskaja Straße, Industriezone

Unternehmenssitz: VOTKINSK INDUSTRIEUNTERNEHMEN AG  
427430, Russland, Votkinsk, Rechnaya Strasse 2

**NL** Geproduceerd door: OAO "VOTKINSKAJA PROMYSJLENNAJA KOMPANIJA" Russische Federatie, 142531, Region Moscou, Elektrogorsk, Sovetskaja straat, Promzona (industriële gebied)

Wettelijk adres: OAO "VOTKINSKAJA PROMYSJLENNAJA KOMPANIJA"  
427430, Russische Federatie, Votkinsk, Retsjnaja straat, 2

**FR** Produit par: JSC "VOTKINSK INDUSTRIAL COMPANY", Russie, 142531, région de Moscou, Elektrogorsk, Sovetskaya Rue, zone industrielle.

Adresse légale: JSC "VOTKINSK INDUSTRIAL COMPANY", Russie, 427430, ville de Votkinsk, Rechnaya Rue, 2

**ES** Producido por: SRL "VOTKINSKAYA PROMYSJLENNAYA KOMPANIYA", Rusia, 142531, región de Moscú., Elektrogorsk, calle Sovetskaya, área industrial.

Domicilio legal: SRL "VOTKINSKAYA PROMYSJLENNAYA KOMPANIYA", Rusia, 427430, Votkinsk, calle Rechnaya, 2

**IT** Prodotto: S.p.a. del tipo aperto "VOTKINSKAYA PROMYSJLENNAYA KOMPANIYA", Russia, 142531, la regione di Mosca, città Elektrogorsk, str. Sovetskaya, zona industriale

L'indirizzo giuridico: S.p.a. del tipo aperto "VOTKINSKAYA PROMYSJLENNAYA KOMPANIYA", Russia, 427430, città Votkinsk, str. Rechnaya 2

**P** Produzido por: EMPRESA INDUSTRIAL VOTKINSKAYA, S.A., Zona Industrial, Rua Sovetskaya, 142531 - Elektrogorsk, Região de Moscovo, Rússia

Endereço comercial: EMPRESA INDUSTRIAL VOTKINSKAYA, S.A., Rua Rechnaya 2, 427430 - Votkinsk, Rússia

**RU** Произведено: ОАО "ВОТКИНСКАЯ ПРОМЫШЛЕННАЯ КОМПАНИЯ", Россия, 142531, Московская обл., г. Электрoгoрск, ул.Советская, промзона

Юридический адрес: ОАО «ВОТКИНСКАЯ ПРОМЫШЛЕННАЯ КОМПАНИЯ»  
427430, Россия, г. Вotкинск, ул. Речная 2

**AE** الإنتاج تم: ش.ذ.م.م. "الصناعية فوتكينسك شركة" روسيا، ١٤٢٥٣١، م موسكو، منطقة. الصناعية المنطقة سوفيتسكايا، شارع إيليكتروغورسك،

القانوني العنوان: ش.ذ.م.م. "الصناعية فوتكينسك شركة" روسيا، ٤٢٧٤٣٠، ريچنايا، شارع فوتكينسك، مدينة٢

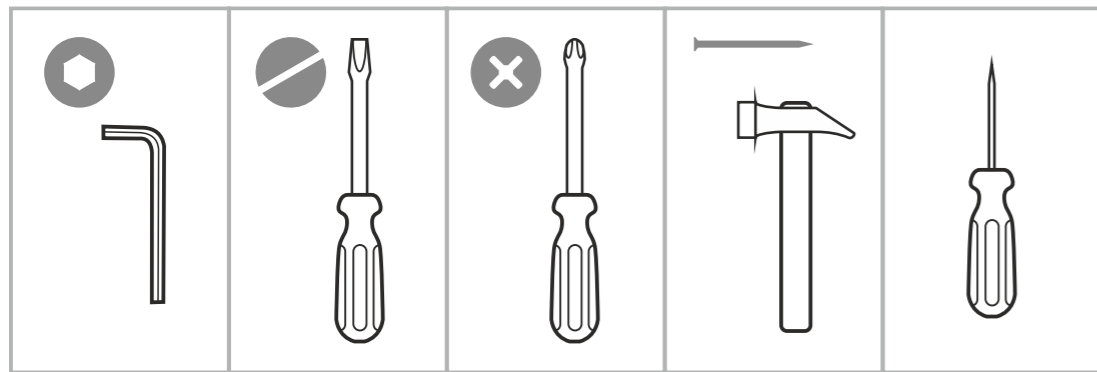
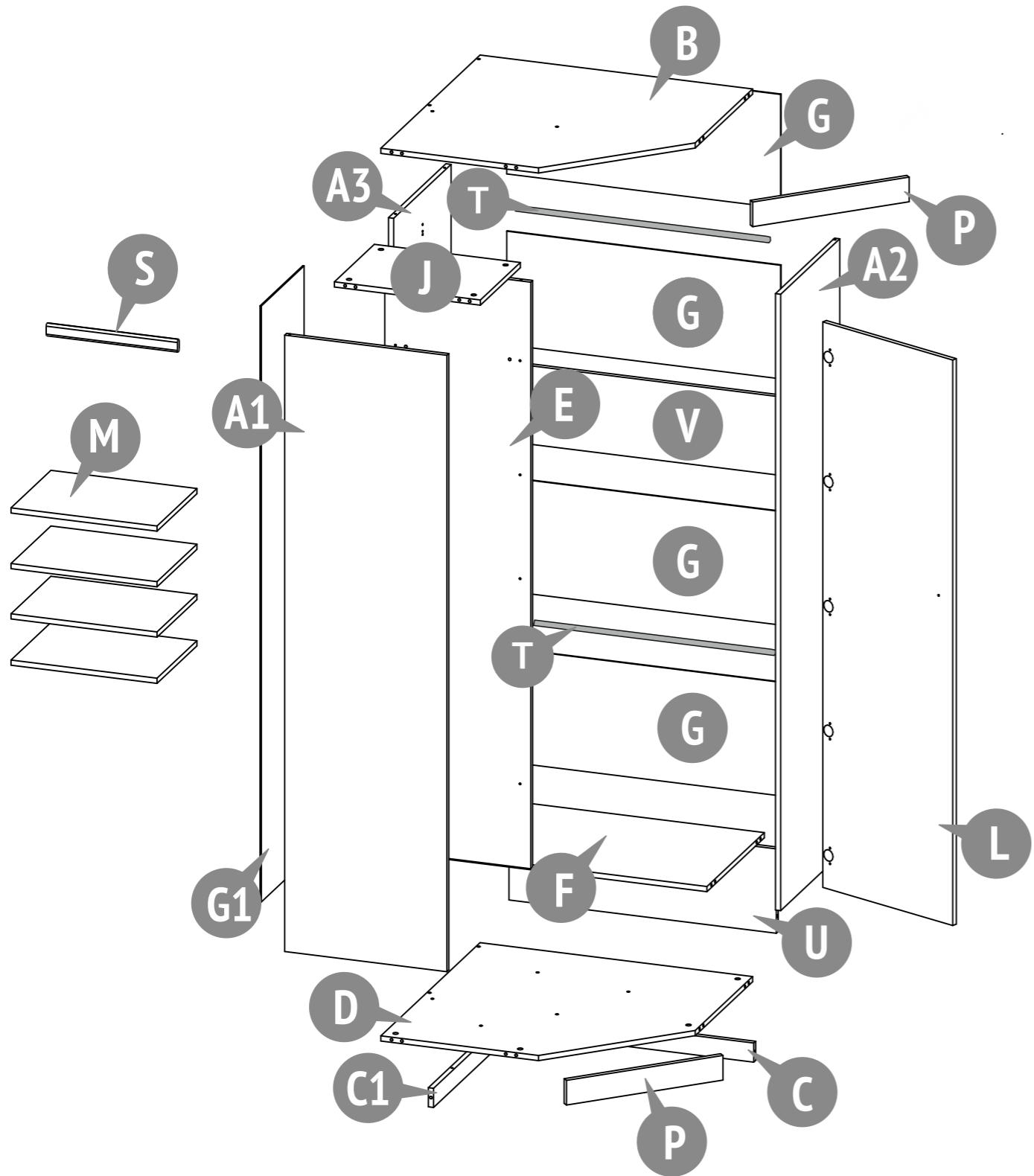

Number on the picture Nummer in der Zeichnung Nummer op figuur Nombre à la figure Numero en el dibujo Il numero alla figura Número na figura Номер на рисунке الرقم على الرسمة	Number of parts in the product Stückzahl der Teile im Produkt Aantal componenten in het product Nombre des détails du produit Cantidad de elementos del producto La quantità dei dettagli nel prodotto Quantidade de peças Количество деталей в изделии كمية الأجزاء بالمنتج	Parts description		Laying / Verpackung / Pakking / Pose / El embalaje / Posa / Estilo / Укладка / ترتيب			
		Bezeichnung Onderdelen namen Names des pièces	Nombre de los elementos La nominazione dei dettagli Designação das peças Наименование деталей تسمية الأجزاء	Box / Karton / Plaats / Placer / Lugar / Il posto / Espaço / Место المكان	1	2	3
A1	1	Side wall Seitenwand Zijwand	Paroi latérale Lateral de planchar La parete a fianco	Prancha lateral Боковая стенка الجدار الجانبي	•		
A2	1	Side wall Seitenwand Zijwand	Paroi latérale Lateral de planchar La parete a fianco	Prancha lateral Боковая стенка الجدار الجانبي	•		
A3	1	Side wall Seitenwand Zijwand	Paroi latérale Lateral de planchar La parete a fianco	Prancha lateral Боковая стенка الجدار الجانبي			•
B	1	Cover Deckel Kap	Capot Cubierta Cappuccio	Cobertura Колпак السقف		•	
C	1	Base Basis Basis	Bas e Base Base	Base Цоколь قاعدة		•	
C1	1	Base Basis Basis	Bas e Base Base	Base Цоколь قاعدة		•	
D	1	Bottom Boden Bodem	Fond Fondo Fondo	Fundo дно الجزء السفلي		•	
E	1	Vertical middle panel Vertikale Mitte-panel Verticale gemiddelde	Vertical central Panel vertical medio Verticale media	Painel vertical medio Вертикальная средняя العمودي المتوسط			•
F	1	Horizontal wall, right Horizontale Wand, rechts Horizontaal rechts	Horizontal droite Horizontal derecha Parete orizzontale destra	Direita horizontal Горизонтальная средняя الأفقى اليمنى		•	
G	4	Back panel Rückwand Achterpaneel	Panneau arrière El panel trasero Il pannello posteriore	Painel traseiro Задняя панель اللوحه الخلفية		•	
G1	1	Back panel Rückwand Achterpaneel	Panneau arrière El panel trasero Il pannello posteriore	Painel traseiro Задняя панель اللوحه الخلفية	•		
J	1	Horizontal Horizontale Horizontaal	Horizontale Horizontal Orizzontale	Horizontal Горизонтальная أفقي			•
L	1	Door Tür Deur	Porte Puerta La porta	Porta Дверца الباب	•		
M	4	Shelf Regal Schap	Plateau Estante Ripiano	Estante Полка الجرف			•
P	2	Bar Schleifstein Bar	Barre Taco Barra	Barra Брусok شریط		•	
S	1	Rod for hangers Stange für Kleiderbügel Stang voor kleeerhangers	Tige pour cintres Barra para perchas Asta per grucce	Haste para cabides Штанга для вешалок قضيب الشماغات		•	
U	1	Back panel Rückwand Achterpaneel	Panneau arrière El panel trasero Il pannello posteriore	Painel traseiro Задняя панель اللوحه الخلفية		•	
V	1	Stiffening cleat Aussteifungsrippe Rib	Le contreventement Pieza de refuerzo Irridente	Enrijecedor Ребро жесткости الضلع للصلابة		•	
T	2	Back panel Laengsriegel Verbindingsbalk	La barre de connexion Barra de conexión Travetto di accoppiamento	Feixe de conexão Соединительный брус الشريط للانضمام		•	
		Set of fittings Satz Beschläge Hang-en-sluitwerk	Kit d'accessoires Conjunto de los accesorios Il completo della forniture	Kit de ferragens Комплект фурнитуры زاوية معدنية		•	

**001** 11 x   
 Drywall screw 7 x 50  
 Conformat Schraube 7 x 50  
 Conformaatschroef 7 x 50  
 Vis Conformat 7 x 50  
 Tornillo drywall 7 x 50  
 Vite Conformat 7 x 50  
 Винт-конфирмат 7 x 50  
 مسمار كونفيمات

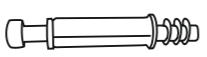
**002** 24 x   
 Eccentric pin  
 Exzenterstift  
 Stengel van excentriek  
 Tige d'excentrique  
 El pasador excéntrico  
 La barra dell'eccentrico  
 Rosca soberba  
 Шток эксцентрика  
 محور قرص لا متمركز (إكسنتريك)

**003** 24 x   
 Eccentric  
 Exzenter  
 Excentriek  
 Excentrique  
 El excéntrico  
 L'eccentrico  
 Tambor  
 Экцентрик  
 قرص لا متمركز (إكسنتريك)

**004** 27 x   
 Pin 10x30  
 Dübel 10x30  
 Treknagel 10x30  
 Cheville en bois 10x30  
 Clavija 10x30  
 Spina di legno 10x30  
 Cavilha 10x30  
 Шкант 10 x 30  
 دسار 8 x 30

**005** 1 x   
 Handle  
 Griff  
 Handvat  
 Poignée  
 Manéjar  
 Maniglia  
 Puxador  
 Ручка  
 التعامل مع

**006** 6 x   
 Bearing  
 Fuß  
 Druklager  
 Butée  
 Parada  
 Cuscinetto  
 Rolamento  
 Подпятник  
 تحمل

**007** 10 x   
 Screw M6 x 12  
 Holzschraube M6 x 12  
 Schroef M6 x 12  
 Vissez M6 x 12  
 El tornillo M6 x 12  
 La vite M6 x 12  
 Parafuso M6 x 12  
 Винт M6 x 12  
 قلاووظ M6 x 12

**008** 28 x   
 Screw 4 x 13  
 Holzschraube 4 x 13  
 Schroef 4x13  
 Vis 4 x 13  
 El tornillo 4 x 13  
 La vite 4 x 13  
 Parafuso 4 x 13  
 Шуруп 4 x 13  
 قلاووظ 4 x 13

**009** 8 x   
 Rear wall mounting  
 Rückwandbefestigung  
 Achterwand montage  
 Fixateur de la paroi arrière  
 La lengüeta de la parte posterior de la pared  
 Il fissatore della parete posteriore  
 Fixador de parede traseira  
 Фиксатор задней стенки  
 مثبت الجدار الخلفي

**010** 16 x   
 Shelf support  
 Duplo-Bodenträger  
 Plank ondersteuning  
 Butée support étagère  
 El soporte de estante  
 Il supporto degli scaffali  
 Suporte de prateleira  
 Полкодержатель  
 مثبت الرف

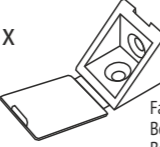
**011** 4 x   
 Fastening corner  
 Befestigungcke  
 Bevestiging hoek  
 Equerre murale  
 Rincón para fijación  
 Angolo per il fissaggio  
 Canto para fixação  
 Уголок крепежный  
 الزاوية لتحديد

**012** 27 x   
 Conical shim  
 Konus Unterlegscheibe  
 Conische ring  
 Rondelle conique  
 Arandela cónica  
 Rondella conica  
 Arruela cónica  
 Шайба коническая  
 غسالة مخروطية

**013** 12 x   
 Nail  
 Nagel  
 Spijker  
 Le clou  
 El clavo  
 Chiodo  
 Prego  
 гвоздь  
 مسمار

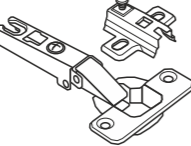
**014** 5 x   
 Hinge  
 Scharnier  
 Scharnier  
 Boucle  
 La bisagra  
 Il cardine  
 Dobradiça  
 Петля  
 المفصلي

**015** 2 x   
 Bearing  
 Fuß  
 Druklager  
 Butée  
 Parada  
 Cuscinetto  
 Rolamento  
 Подпятник  
 تحمل

**016** 2 x   
 Bar holder  
 Stangehalter  
 Hengel houder  
 Le support de la tige  
 El soporte de la barra  
 Supporto asta  
 Suporte da barra  
 Штангодержатель  
 حامل قضيب

**017** 2 x   
 Fastening corner  
 Befestigungcke  
 Bevestiging hoek  
 Equerre murale  
 Rincón para fijación  
 Angolo per il fissaggio  
 Canto para fixação  
 Уголок крепежный  
 الزاوية لتحديد

**018** 25 x   
 Screw 4 x 16  
 Holzschraube 4 x 16  
 Schroef 4x16  
 Vis 4 x 16  
 El tornillo 4 x 16  
 La vite 4 x 16  
 Parafuso 4 x 16  
 Шуруп 4 x 16  
 قلاووظ 4 x 16

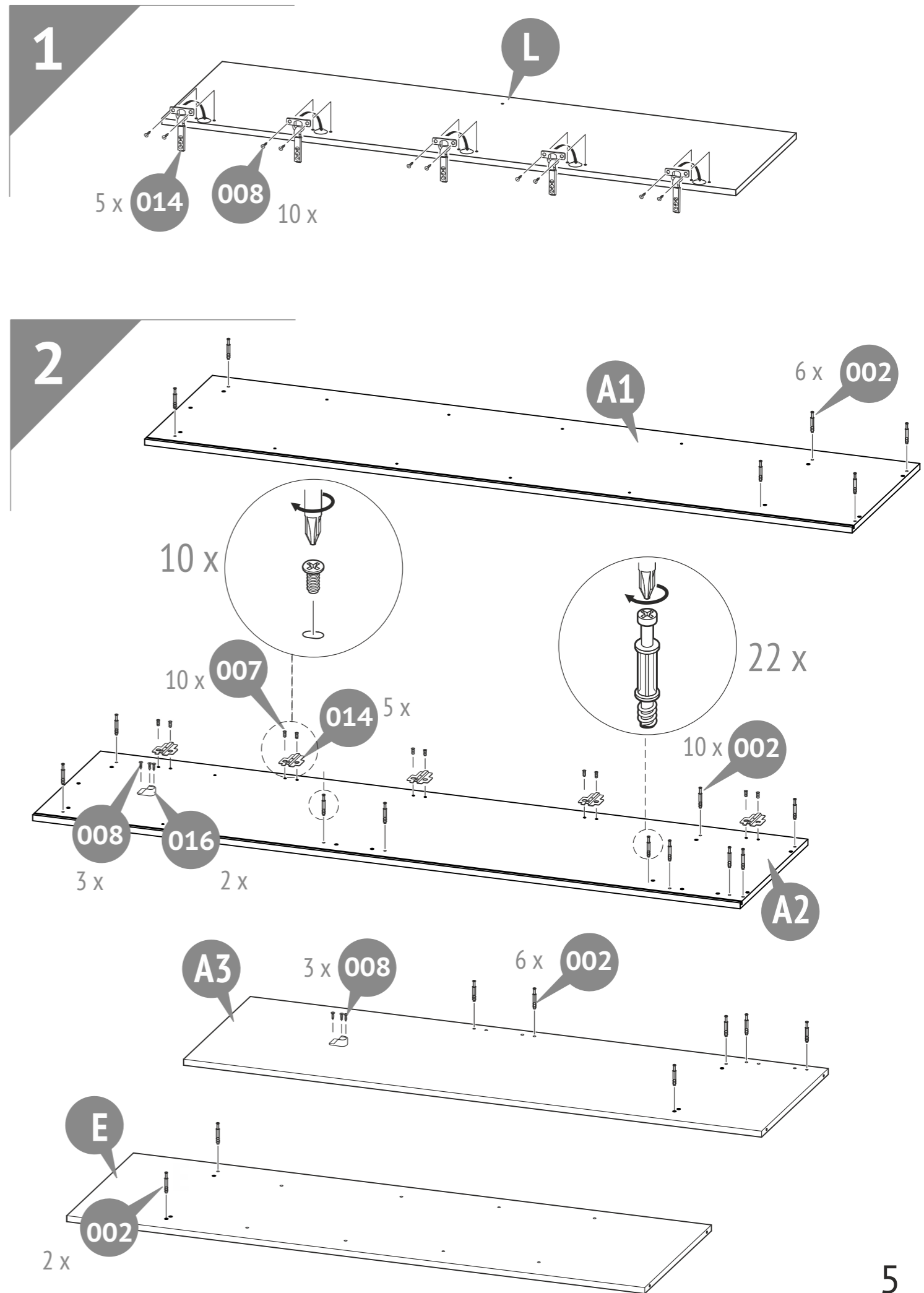

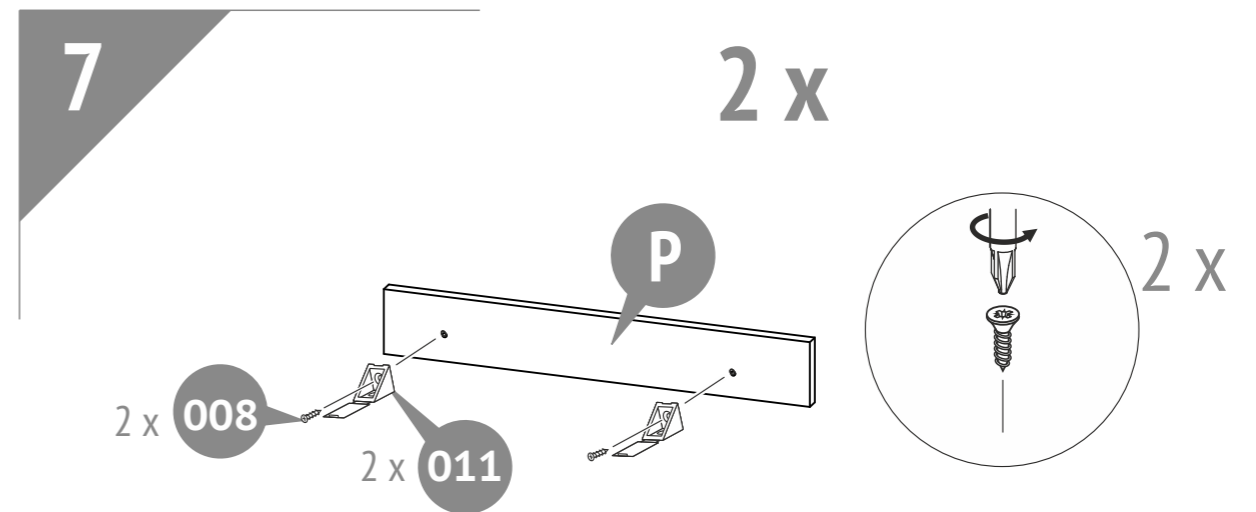
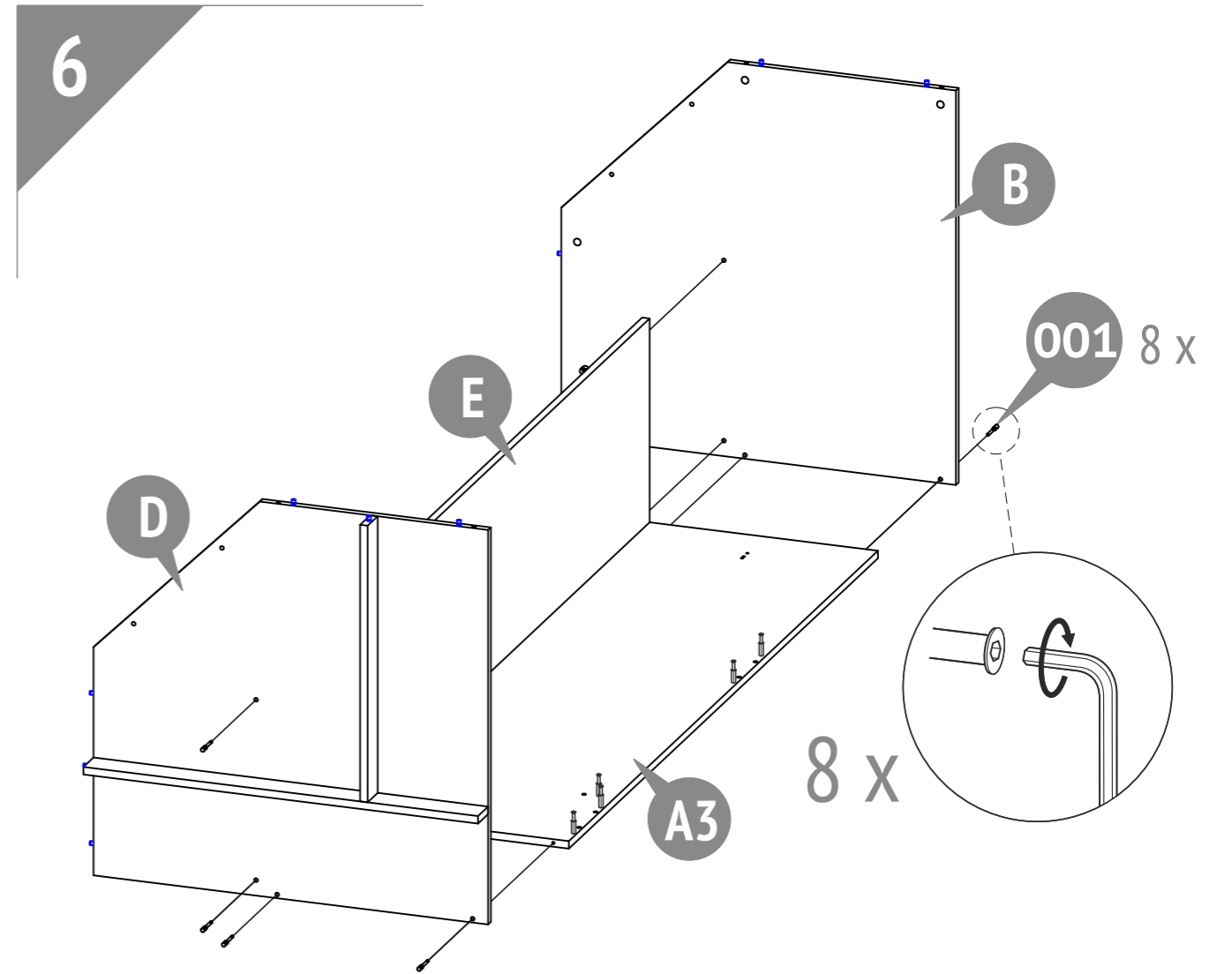
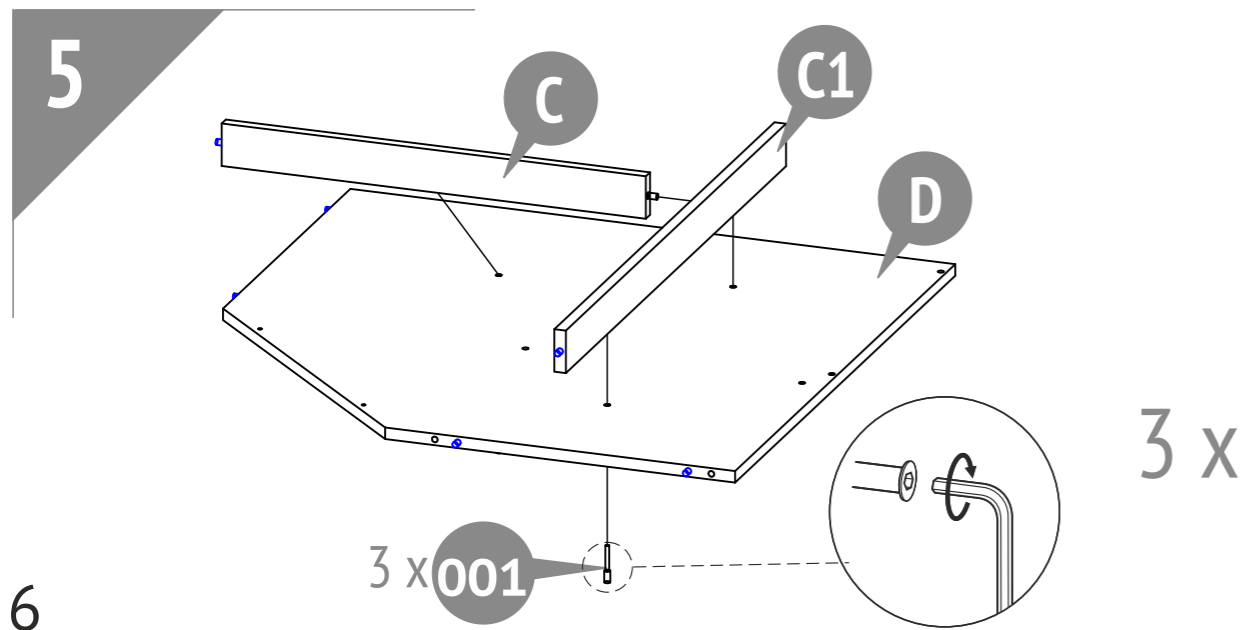
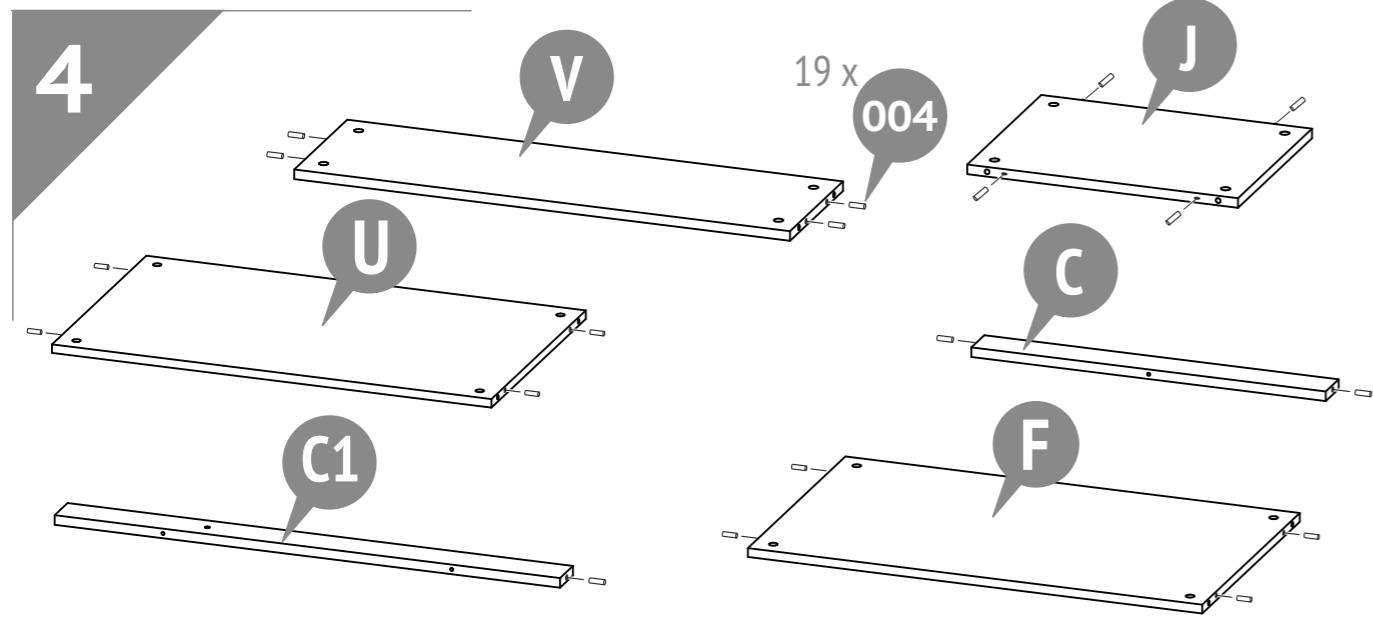
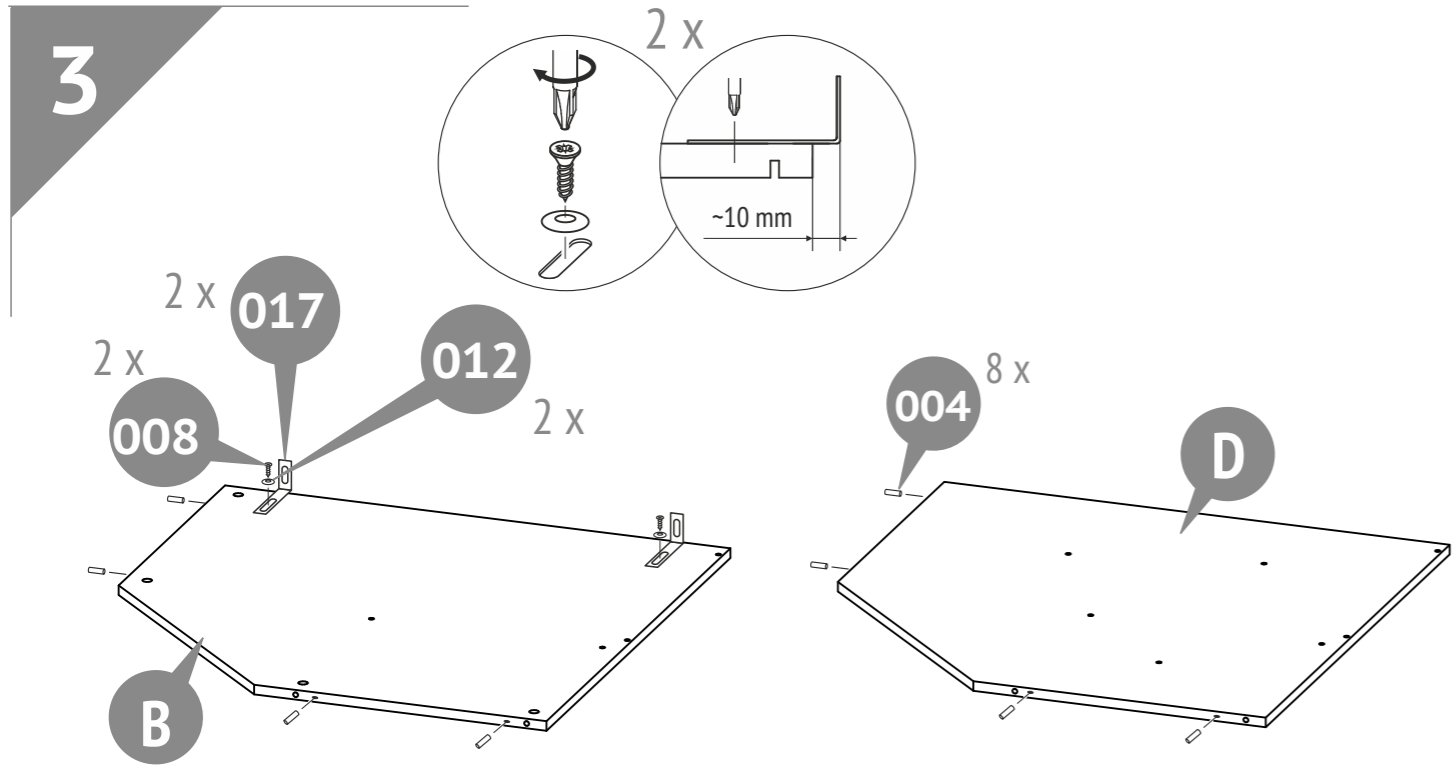

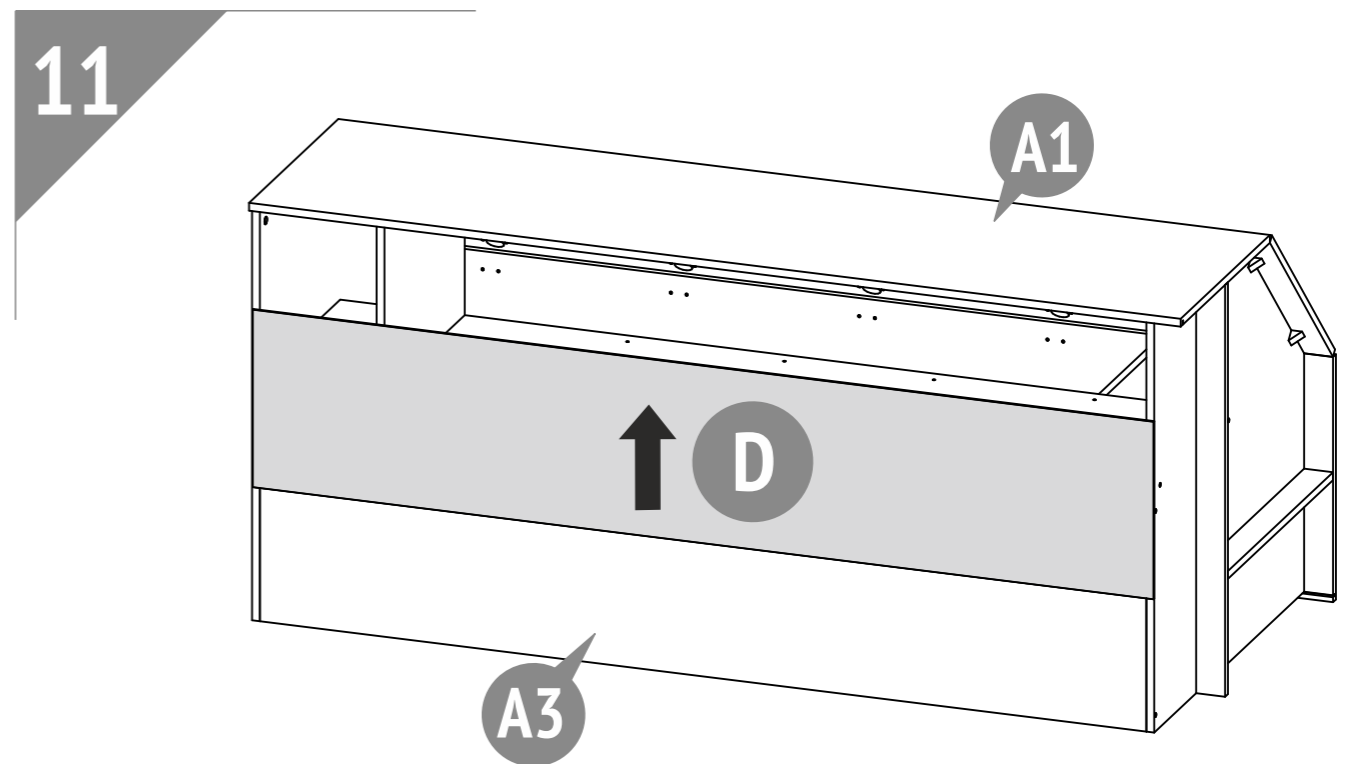
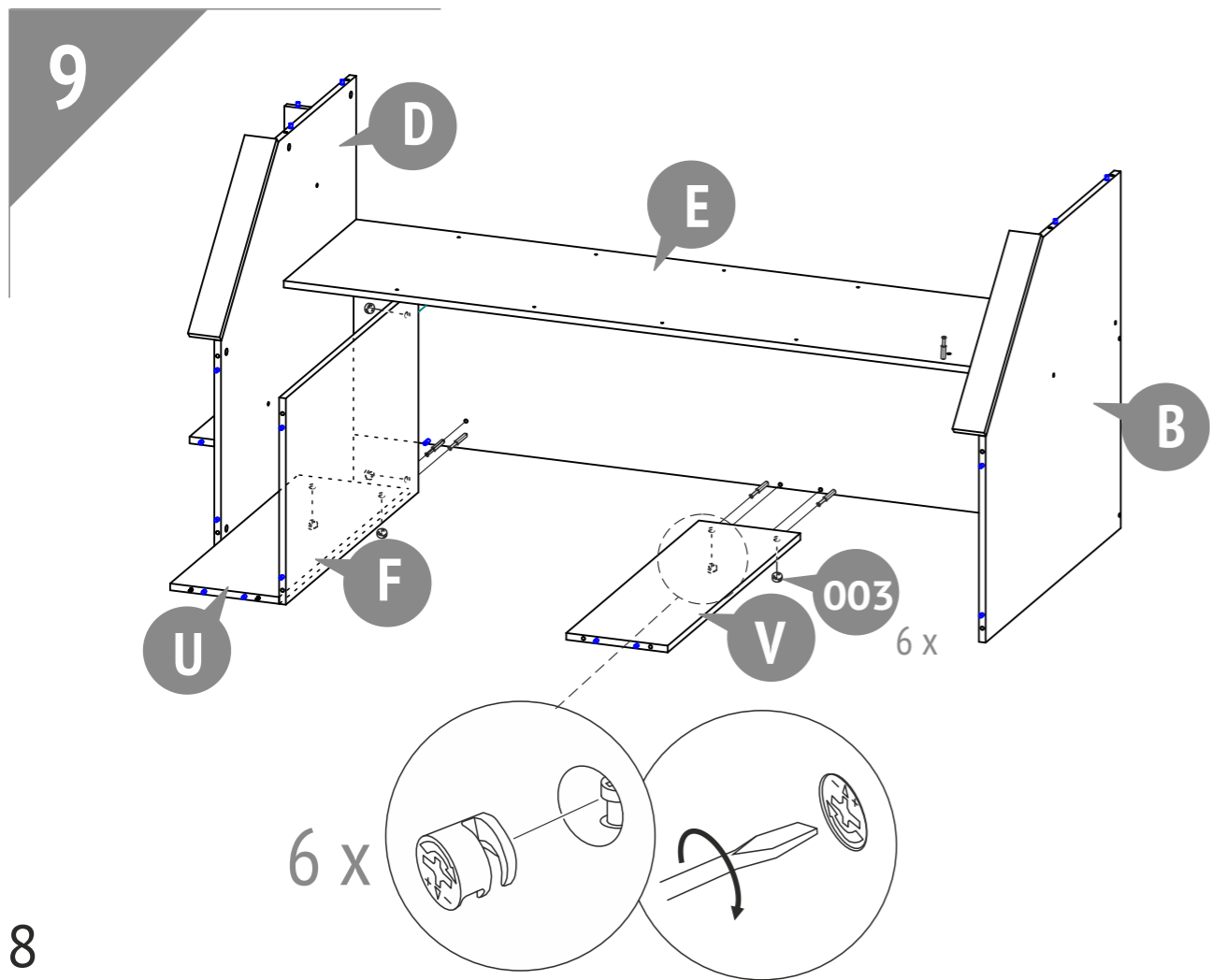
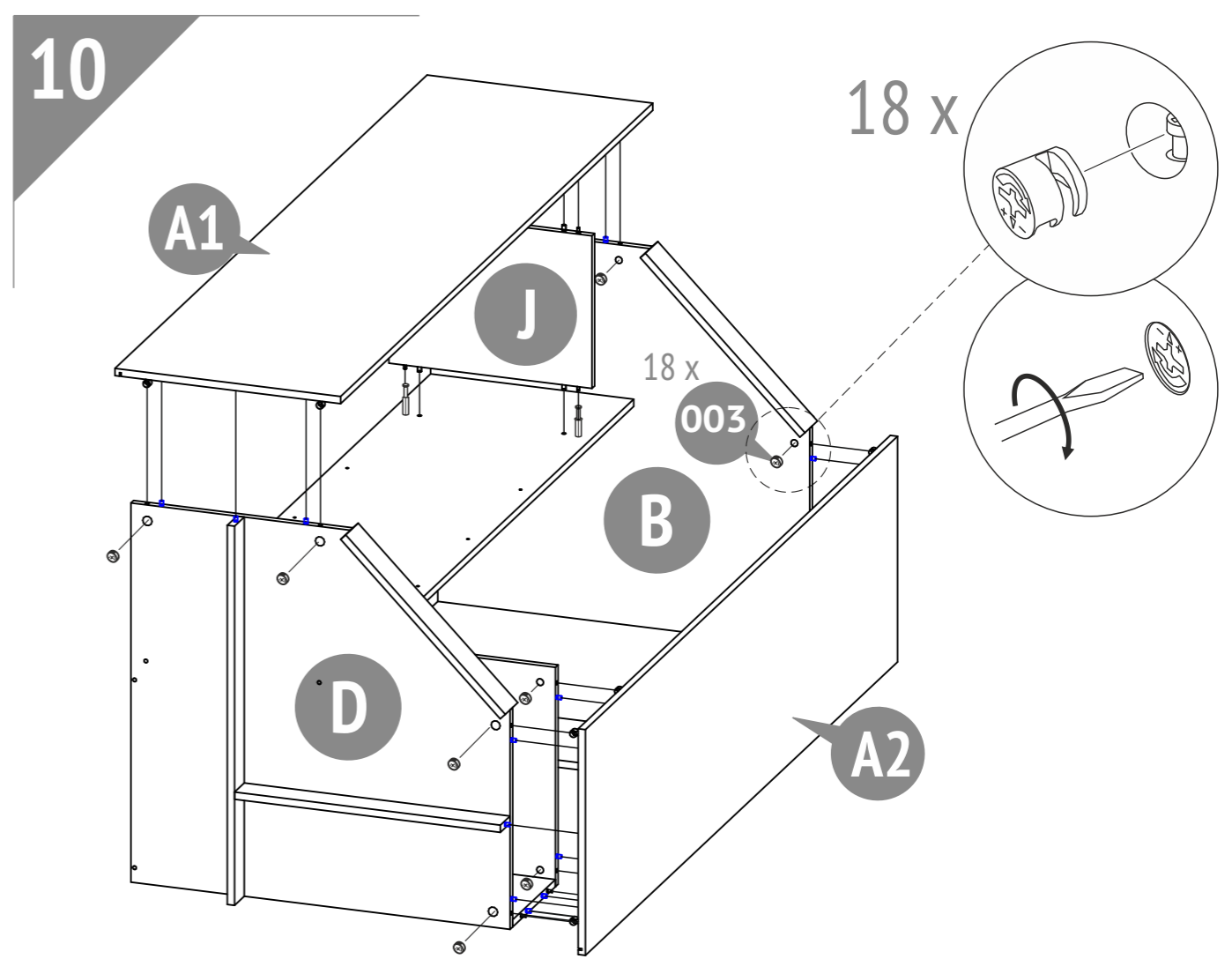
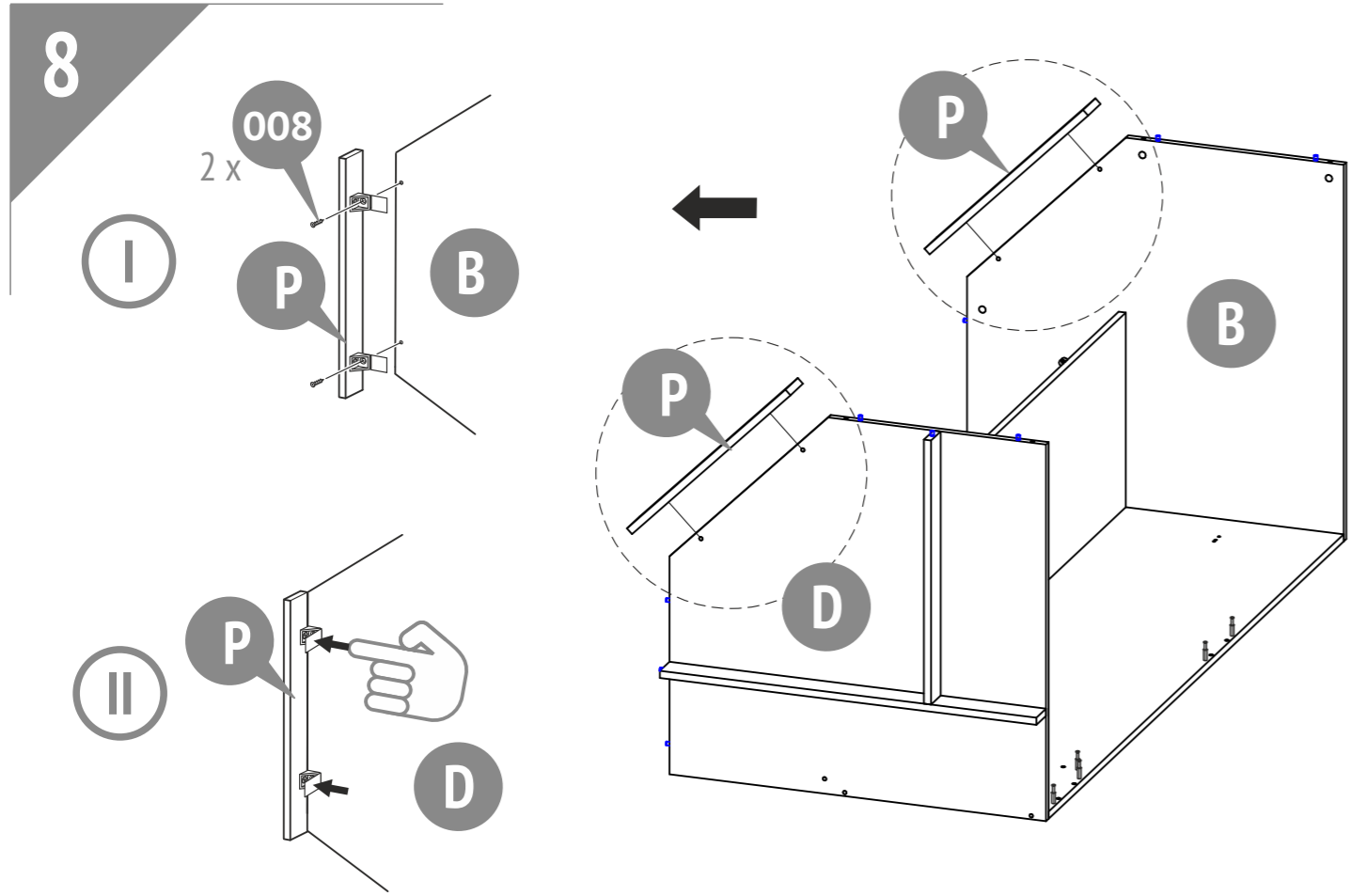

12

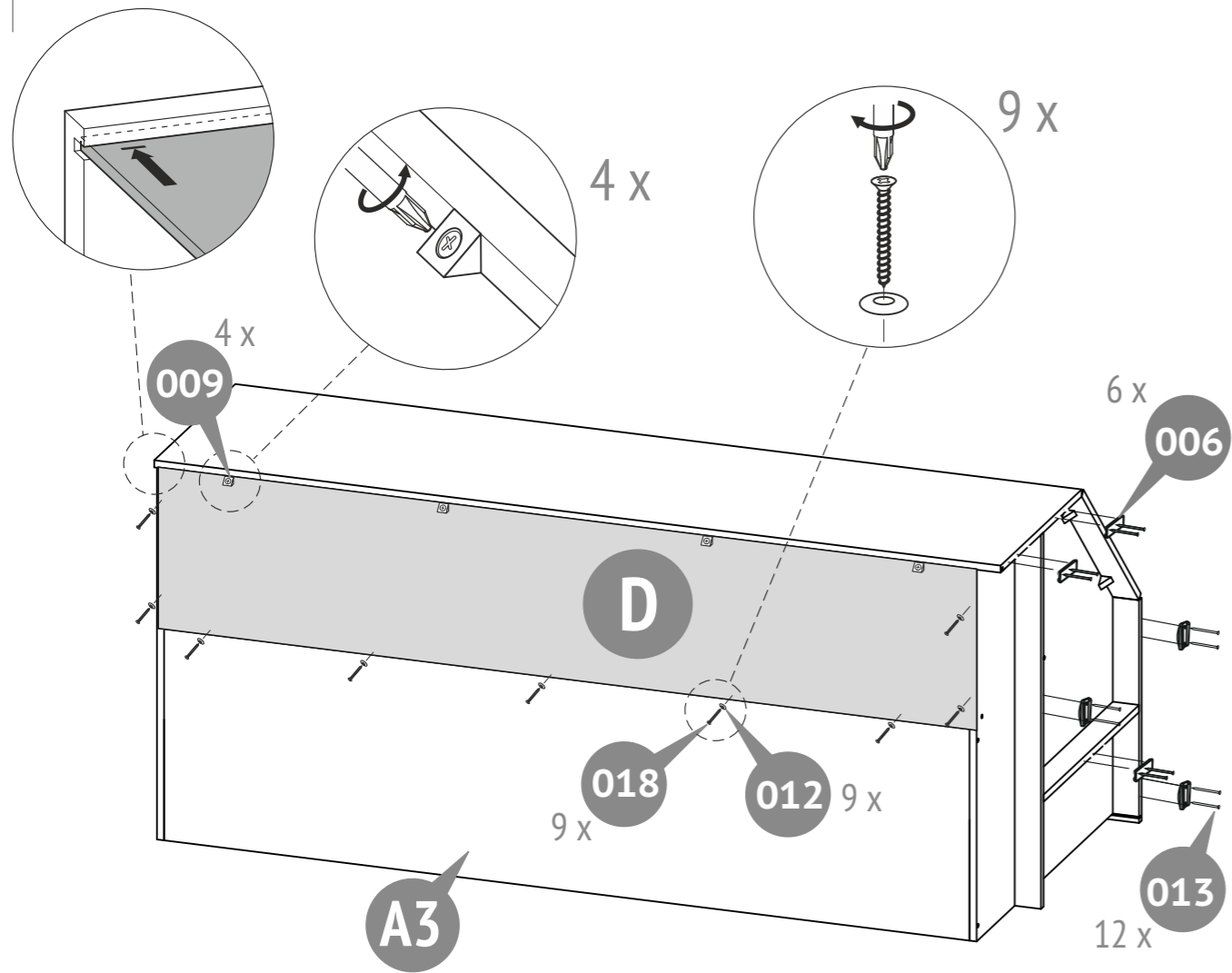

13

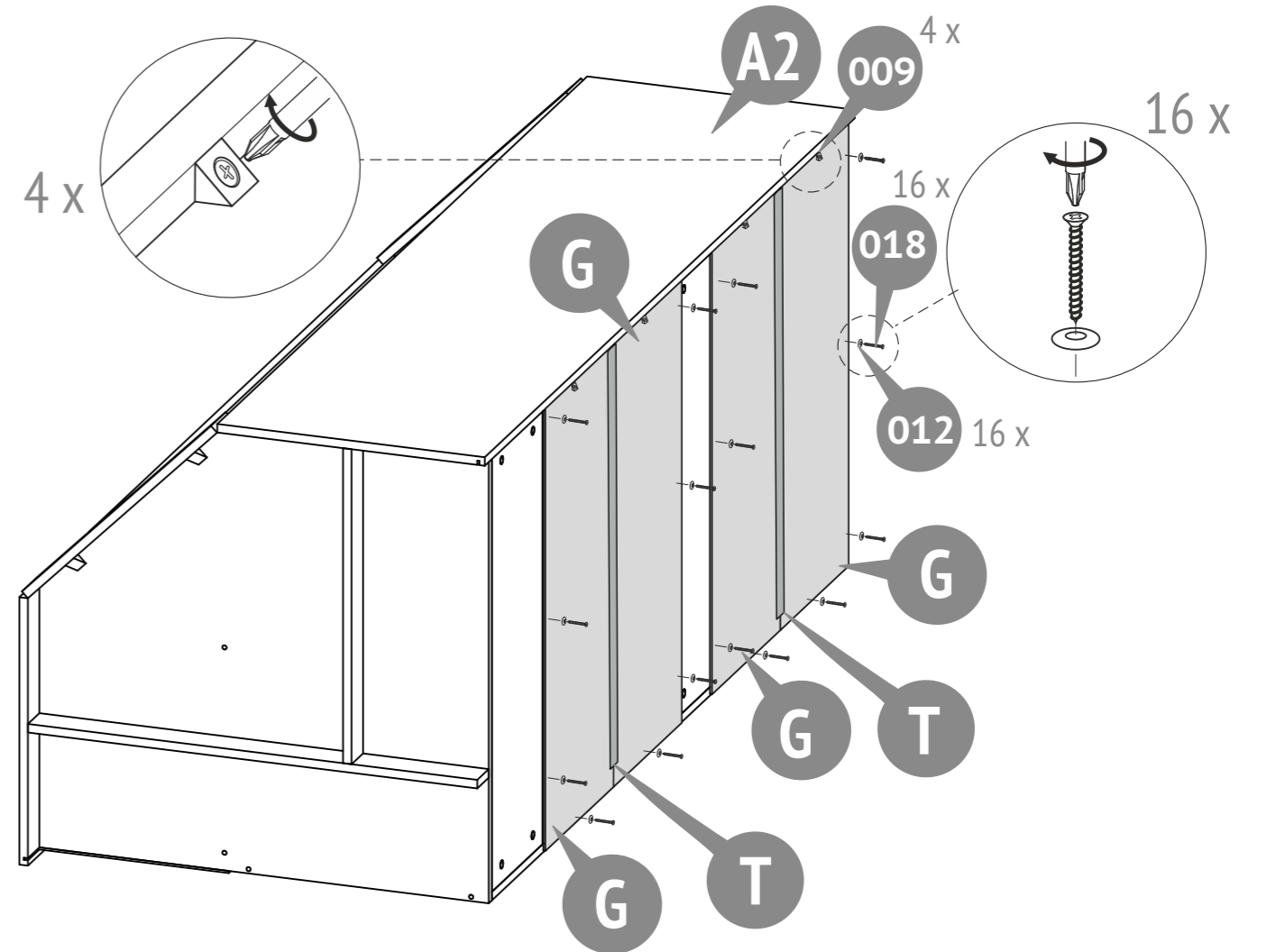

14

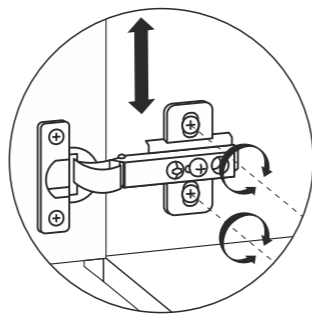
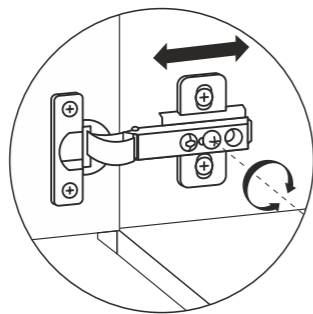
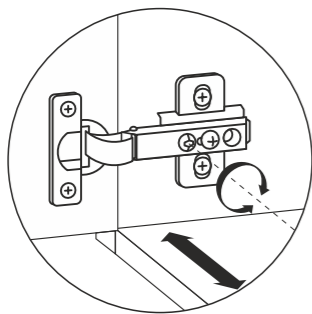
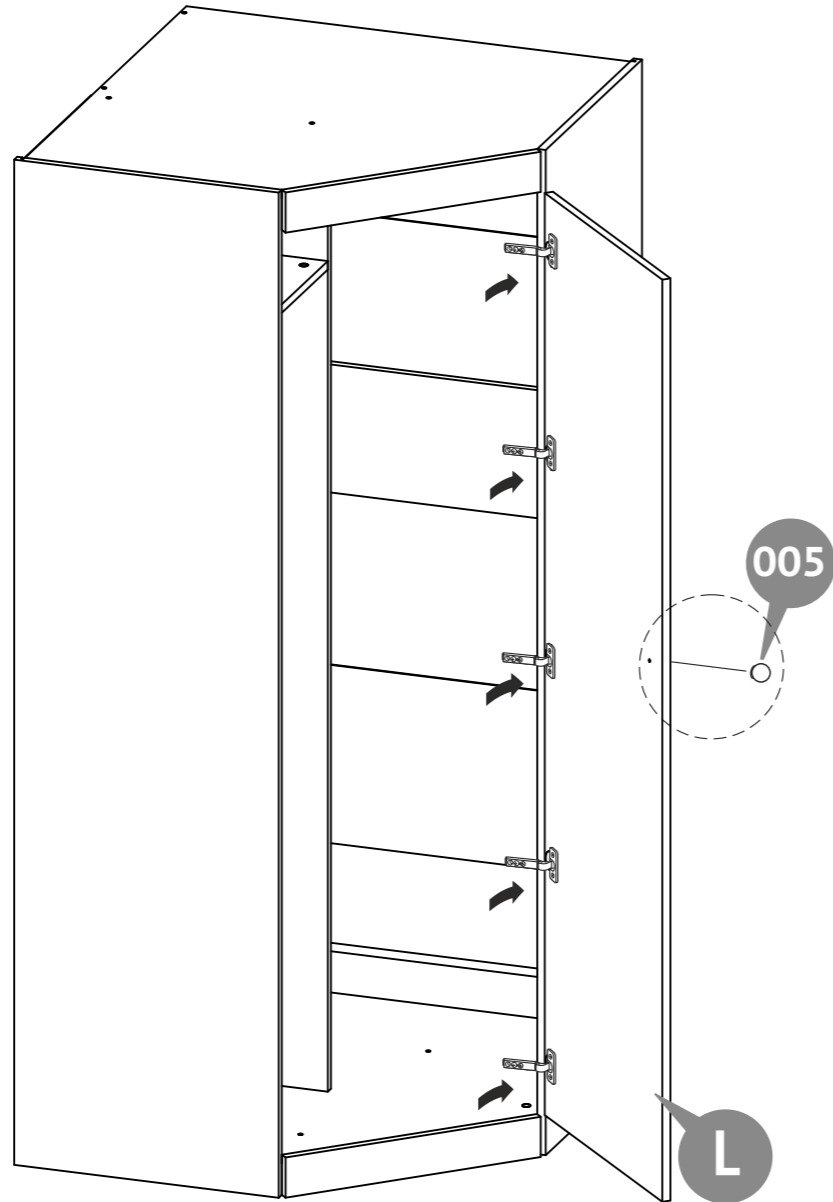
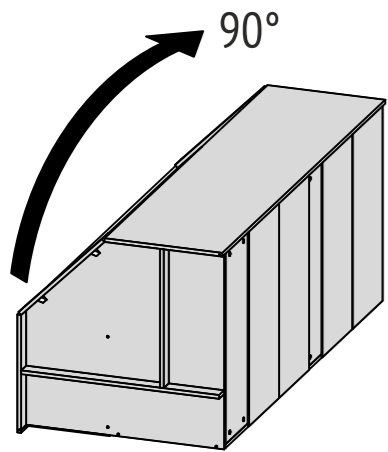
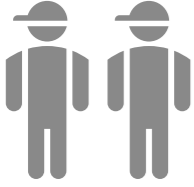

15

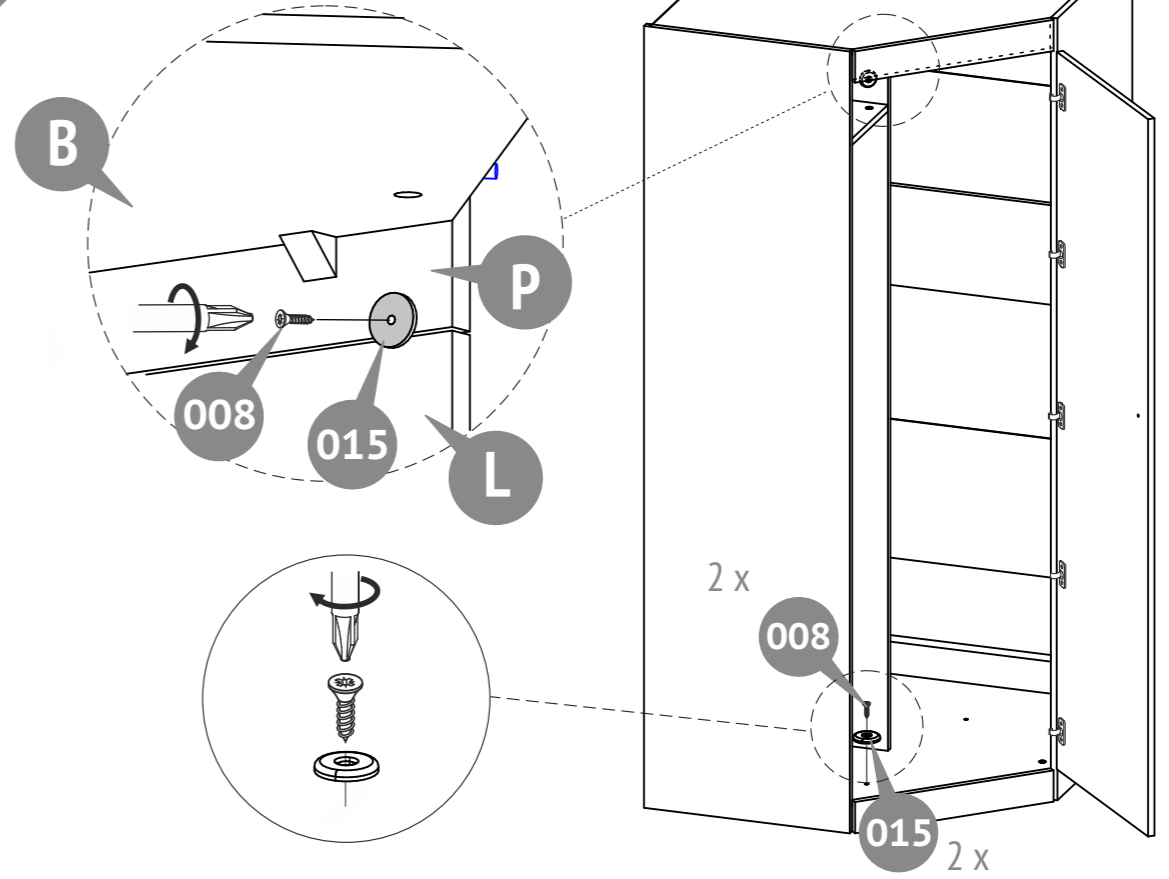

16

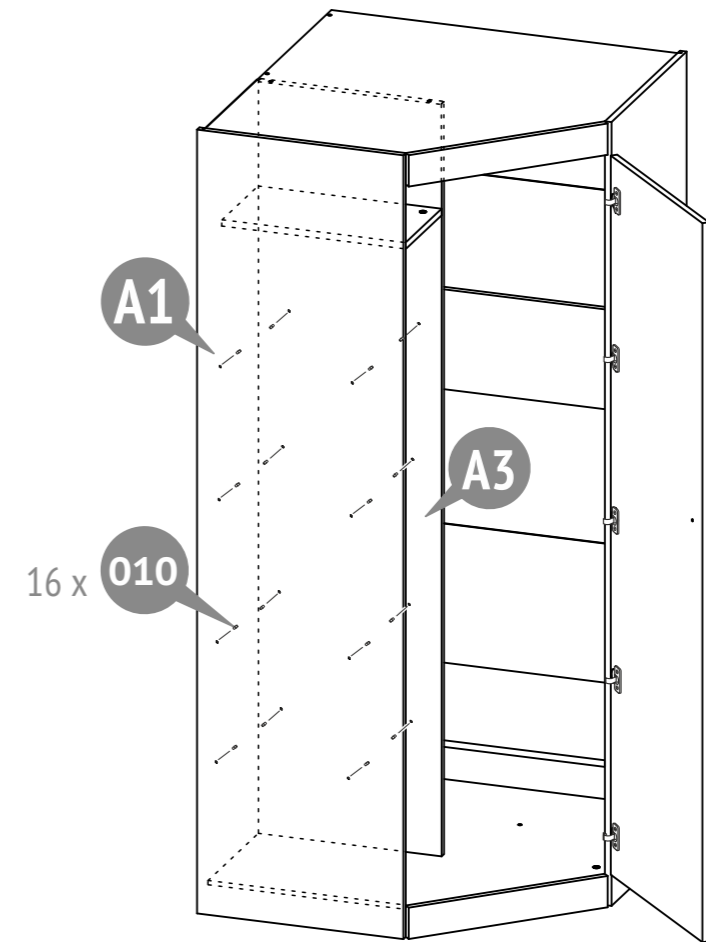

17

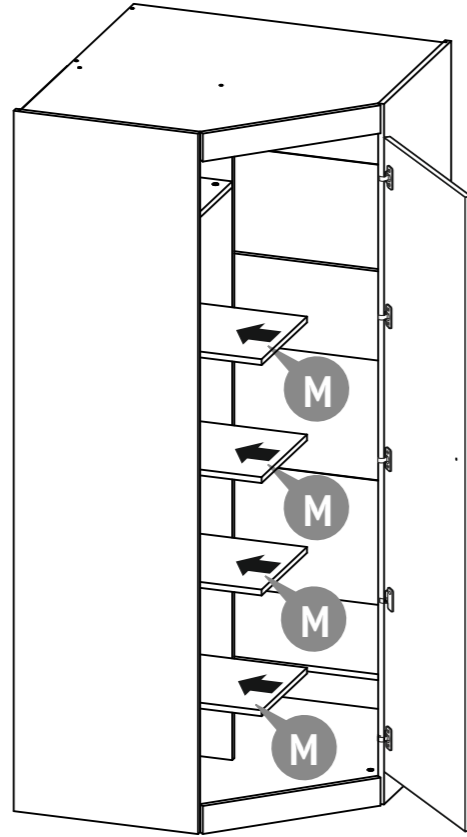

18

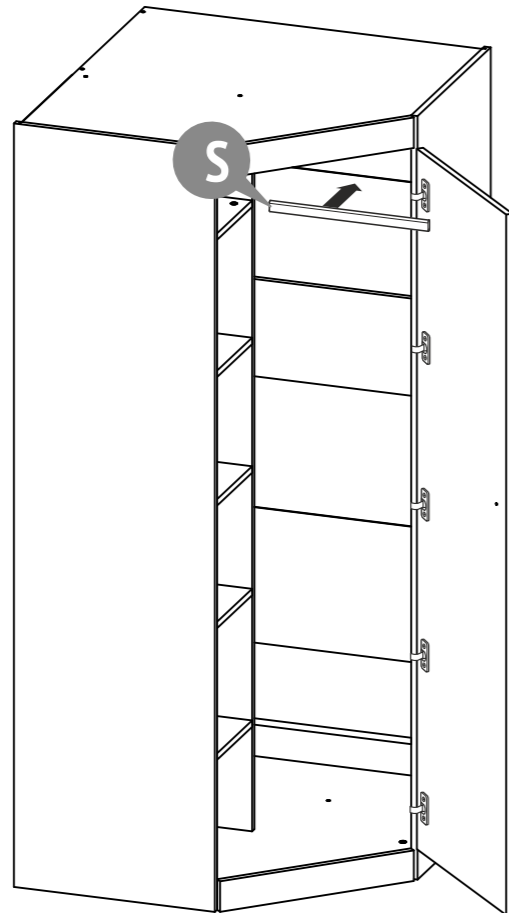

19

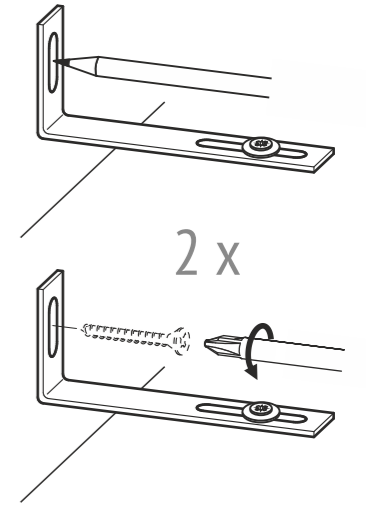
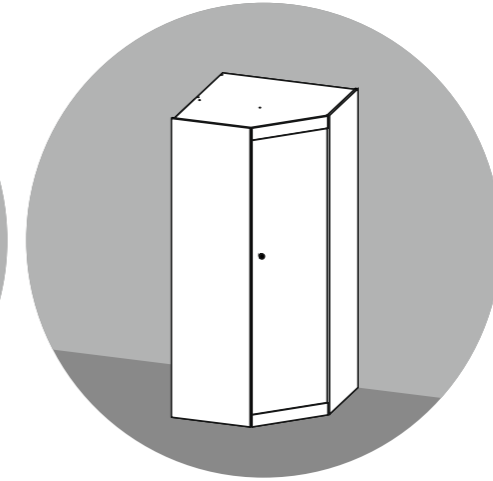
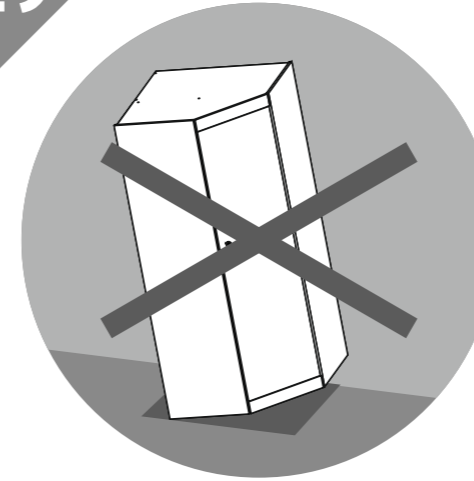

- EN**
- Do not use the product in an unsecured position.
  - To avoid overturning, the product must be attached to the wall.
  - The fasteners are not included, their choice is determined by the type of your wall.
  - To install the fixing elements, you may need additional equipment and tools not specified in this manual.



- DE**
- Verwenden Sie das Produkt nur, wenn es gegen Umkippen gesichert ist.
  - Um ein Umkippen zu vermeiden, empfehlen wir, es an der Wand zu befestigen.
  - Die Befestigungselemente werden nicht mitgeliefert. Die Art der benötigten Materialien wird durch die Beschaffenheit der Wand bestimmt.
  - Um zu fixieren, benötigen Sie ggf. zusätzliches Werkzeug, das nicht in der Anleitung aufgeführt wurde.

- NL**
- Het product moet in de ontgrendelde positie NIET gebruikt worden.
  - Om het kantelen te voorkomen moet het product aan de wand worden gehecht.
  - De bevestigingsmiddelen worden met het product niet meegeleverd; de keuze daarvan wordt door het type van uw muur bepaald.
  - Om de bevestigingsmiddelen te installeren kunnen aanvullende faciliteiten en gereedschappen nodig zijn die in deze handleiding niet worden vermeld.

- FR**
- Ne pas utiliser le produit sans la fixation murale.
  - Pour éviter tout basculement, il est nécessaire de fixer le produit au mur.
  - Les éléments de fixation ne sont pas fournis. Utiliser des vis et des chevilles adaptés à votre support mural.
  - Pour installer les éléments de fixation suivre les instructions de montage.

- ES**
- NO ES PERMITIDO el uso del producto en posición de desbloqueo.
  - Para evitar vuelcos, hace falta sujetar el producto a la pared.
  - Los elementos de sujeción no forman parte del suministro de producto, y su elección se determina por el tipo de la pared que Usted tiene.
  - La instalación de los elementos de sujeción puede requerir equipos y herramientas adicionales que no figuran en las instrucciones presentes.

- IT**
- È INAMMISSIBILE l'esercizio dell'articolo in posizione non fissata.
  - Per evitare il ribaltamento è necessario fissare il prodotto al muro.
  - Gli elementi di fissaggio non sono la parte della composizione della fornitura dell'articolo, la loro scelta dipende dal tipo della Sua parete.
  - Per installare gli elementi di fissaggio potrebbero essere necessari l'attrezzamento complementare e gli strumenti che non sono indicati nel manuale presente.

- P**
- A utilização do produto na posição de desbloqueio NÃO É PERMITIDA.
  - Para evitar o tombo, você precisa segurar o produto na parede.
  - Os elementos de sujeição não são fornecidos com o produto, a sua escolha é determinada pelo tipo de parede que você tem.
  - A instalação dos elementos de sujeição pode exigir equipamentos e ferramentas adicionais que não estão listados nas presentes instruções.

- RU**
- НЕ ДОПУСКАЕТСЯ эксплуатация изделия в незафиксированном положении.
  - Во избежание опрокидывания изделие необходимо прикрепить к стене.
  - Крепежные элементы не входят в комплект поставки изделия, их выбор определяется типом Вашей стены.
  - Для установки крепежных элементов может потребоваться дополнительное оборудование и инструменты, не указанные в данной инструкции.

- AE**
- لا يسمح باستخدام المنتج إن لم يكن مثبتاً.
  - يجب إرفاق المنتج بالجدار لتجنب الانقلاب.
  - لا تدخل عناصر التثبيت ضمن العبوة و يتم اختيار نوعها وفقاً لنوع الحائط لديكم.
  - من الممكن أن تحتاجوا إلى معدات أو آلات إضافية غير مذكورة في هذه التعليمات لتثبيت عناصر التثبيت.