

MAX PRO®

ИНСТРУКЦИЯ ПО ЭКСПЛУАТАЦИИ

РУЧНОЙ СВАРОЧНЫЙ АППАРАТ

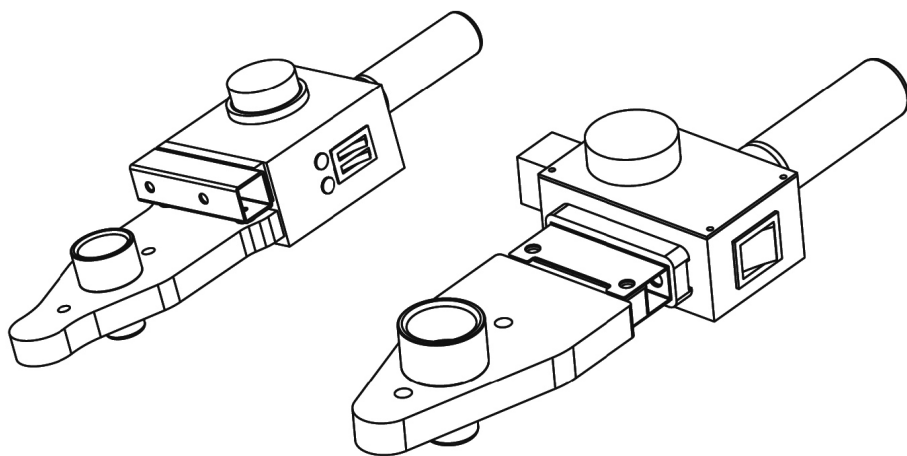

модель MPPW800
модель MPPW750/1500

дата производства:

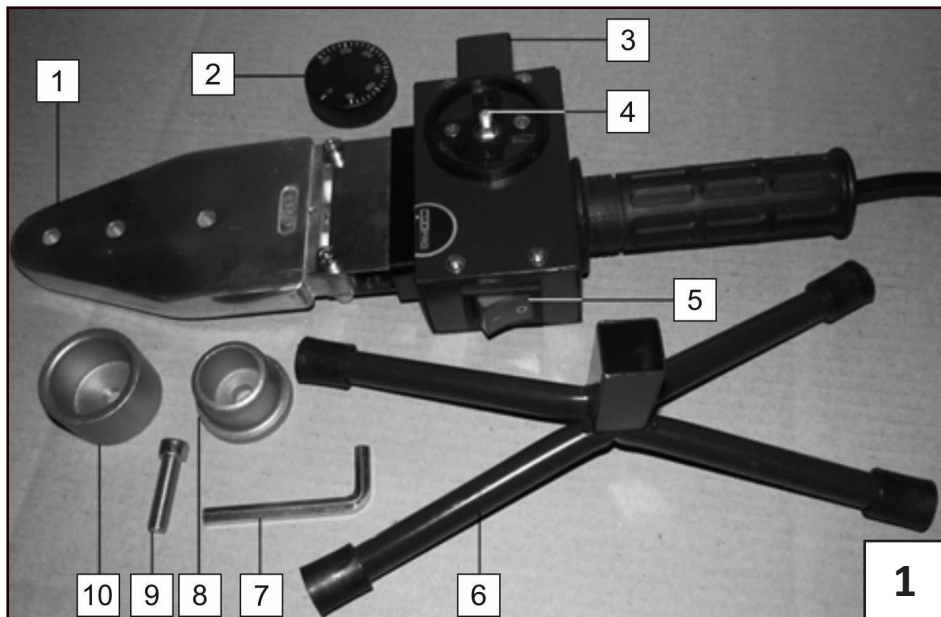

- 1 Нагреватель
- 2 Ручка терморегулятора
- 3 Квадрат
- 4 Ось терморегулятора
- 5 Выключатель

- 6 Подставка
- 7 Ключ Н6
- 8 Насадка под фитинг из комплекта
- 9 Болт из комплекта насадок
- 10 Насадка под трубу из комплекта

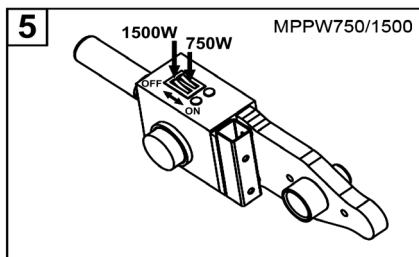
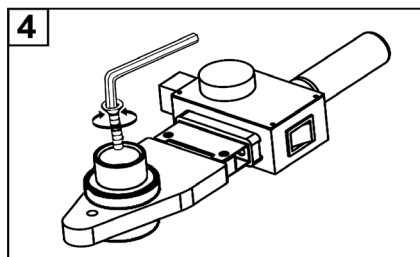
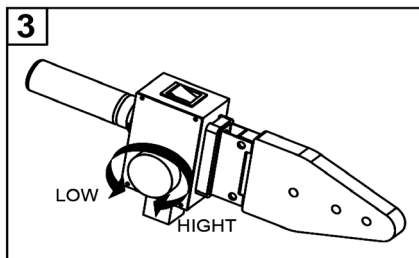
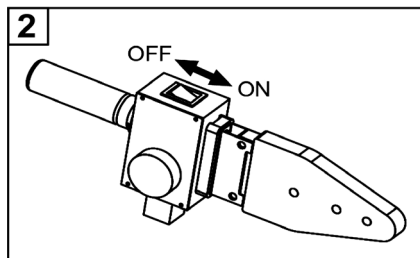

Содержание

ОБЩИЕ УКАЗАНИЯ.....	3
ТЕХНИЧЕСКИЕ ХАРАКТЕРИСТИКИ.....	4
СЕРТИФИКАЦИЯ.....	4
НАЗНАЧЕНИЕ.....	4
КОМПЛЕКТ ПОСТАВКИ.....	5
КОНСТРУКТИВНЫЕ ОСОБЕННОСТИ.....	5
МЕРЫ БЕЗОПАСНОСТИ.....	6
ПОДГОТОВКА К РАБОТЕ.....	8
РЕКОМЕНДАЦИИ ПО РАБОТЕ.....	9
ОБСЛУЖИВАНИЕ.....	11
ХРАНЕНИЕ.....	12
ТРАНСПОРТИРОВАНИЕ.....	12
ЗАЩИТА ОКРУЖАЮЩЕЙ СРЕДЫ И УТИЛИЗАЦИЯ.....	12

ОБЩИЕ УКАЗАНИЯ

При покупке изделия в розничной торговой сети требуйте проверки его работоспособности и комплектности, а также штампа торгующей организации и даты продажи в гарантийном талоне.

Чтобы избежать недоразумений внимательно ознакомьтесь с данной Инструкцией. Обращаем Ваше внимание на исключительно бытовое назначение данного изделия, т. е. оно не должно использоваться для профессиональных работ или в коммерческих целях.

На изделии размещены специальные пиктограммы, обращающие Ваше внимание на наиболее важные моменты.

	Внимательно прочитайте данную Инструкцию.		Будьте внимательны вблизи нагреваемых элементов. Пользуйтесь термозащитными перчатками.
	Изделие изготовлено по первому (I) классу защиты от поражения электрическим током.		
	Будьте внимательны при всех видах работы.		
	Примите меры по экологически чистой утилизации пришедшей в негодность упаковки, изделия или аксессуаров.	  	Всегда используйте защитные средства.

ТЕХНИЧЕСКИЕ ХАРАКТЕРИСТИКИ

Модель	MPPW800	MPPW750/1500
Артикул	85280	85283
Напряжение питания	220-240 В, 50 Гц	220-240 В, 50 Гц
Максимальная потребляемая мощность	800 Вт	750/1500 Вт
Максимальный потребляемый ток	4,0 А	3,8/7,5 А
Форма нагревателя	Мечевидная	Мечевидная
Диапазон регулировки температуры нагревателя	50 – 300°С	50 – 300°С
Тип терморегулятора	Электромеханический	Электромеханический
Комплект насадок под диаметр труб	20, 25, 32, 40, 50, 63 мм	20, 25, 32, 40, 50, 63 мм
Материал свариваемых труб	ПП, ПНД, ПВД	ПП, ПНД, ПВД
Класс защиты от поражения электрическим током	I	I
Сопротивление изоляции при относительной влажности 45-95% и температуре окружающего воздуха 15-25°С	Не менее 1 МОм	Не менее 1 МОм
Ток утечки при относительной влажности 45-95% и температуре окружающего воздуха 15-25°С	Не более 5 мА	Не более 5 мА
Длина кабеля электропитания	2,0 м	2,0 м
Вес по EPTA-Procedure 01/2003	0,9 кг	1,2 кг

СЕРТИФИКАЦИЯ

Изделие соответствует требованиям технических регламентов Таможенного Союза: «О безопасности низковольтного оборудования (ТР ТС 004/2011), «Электромагнитная совместимость технических средств» (ТР ТС 020/2011), «О безопасности машин и оборудования» (ТР ТС 010/2011).

НАЗНАЧЕНИЕ

Ручной сварочный аппарат, модель MPPW800 и MPPW750/1500 (далее по тексту аппарат или изделие), в условиях мастерской или непосредственно на месте их монтажа предназначен для ручной полифузионной, раструбной (муфтовой) термической сварки труб и фасонных деталей (фитингов) из следующих термопластов:

полипропилен ПП или ППРС;

полиэтилен высокого давления (низкой плотности) ПВД;

полиэтилен низкого давления (высокой плотности) ПНД.

Конструкция аппарата обеспечивает

- 1 Сварку труб из выше перечисленных материалов с диаметром от 20 до 63 мм с помощью шести комплектов сменных насадок стандартных диаметров.
- 2 Регулировку и поддержание температуры нагревателя в диапазоне 50 - 300°С.
- 3 Соединение доступных токопроводящих частей изделия через электрический кабель питания с электропроводкой, имеющей защитное заземление и УЗО (класс защиты от поражения электрическим током – I) .

КОМПЛЕКТ ПОСТАВКИ*

Инструкция по эксплуатации

Аппарат (см. рис. 1)

Ручка терморегулятора 2

Подставка 6

Аксессуары**:

- ключ Н6 7;
- комплект насадок с болтом 8, 9, 10 (6 комплектов для трубы с диаметром 20, 25, 32, 40, 50 и 63 мм);

Кейс **.

*Производитель имеет право на конструктивные изменения с целью улучшения качества и дизайна, а также на изменение комплектации изделия.

**Принадлежности являются расходным материалом и на них гарантийные обязательства не распространяются.

КОНСТРУКТИВНЫЕ ОСОБЕННОСТИ

Конструктивно аппарат состоит из корпуса, нагревателя, устройств управления и регулировки, а также комплектов насадок.

1 Плоский двухсторонний нагреватель 1 (см. рис. 1) из полированного сплава алюминия имеет встроенный нагревательный элемент мощностью 800 Вт (или 2 элемента с мощностью по 750 Вт в модели MPPW750/1500), 3 отверстия для установки насадок и отверстие для установки выносного датчика температуры терморегулятора.

2 Нагреватель закреплен на стальном тонкостенном корпусе с обрезиненной ручкой. В корпусе размещены органы управления и регулировки (терморегулятор и выключатель). Кроме того, корпус имеет квадрат 3, в который устанавливается подставка 6 для размещения аппарата на горизонтальной поверхности.

3 Электромеханический терморегулятор поддерживает заданную температуру нагревателя. Имеет устанавливаемый в нагреватель выносной датчик температуры, собственно регулятор с осью 4 и оцифрованной ручкой 2 (сравнивает температуру датчика со значением температуры, установленной на его ручке), а также контактную группу, которая подключает нагреватель к электрической сети или отключает его от сети под управлением регулятора. Под управлением терморегулятора температура нагревателя в процессе работы колеблется около среднего значения, определенного положением ручки терморегулятора (выставленной температуры). При температуре воздуха +15 – +25°C максимальный перепад температур нагревателя не превышает 30°C после второго цикла включения/выключение.

4 Выключатель 5 подключает аппарат (вернее, его терморегулятор) к электросети и конструктивно разный в каждой модели. В модели MPPW800 он одноклавишный (см. рис. 2) с внутренней подсветкой (подсветка горит, пока нагревается нагреватель, и гаснет, когда нагреватель остывает). В модели MPPW750/1500 он двухклавишный (см. рис. 5) для независимого включения любого нагревателя, что обеспечивает выбор мощности аппарата (750 Вт, когда включен один выключатель, или 1500 Вт, когда включены оба). Каждый выключатель имеет свой световой индикатор. Соответствующий индикатор горит, пока нагревается его нагреватель, и гаснет, когда нагреватель остывает. Большая мощность этой модели позволяет быстрее вывести холодный нагреватель в рабочий режим.

5 Комплект насадок состоит из насадки под фитинг 8 (см. рис. 1) с отверстием под болт 9, самого болта и насадки под трубу 10 с резьбой для болта. Насадки устанавливаются по разные стороны нагревателя и стягиваются болтом через одно из трех отверстий (см. рис. 4). Выбирается такое отверстие, чтобы подошва насадок целиком располагалась на нагревателе. Насадки имеют специальное покрытие с низкой адгезией внешнего слоя, что препятствует прилипанию расплавленного пластика. **Внимание!** При установке насадок будьте предельно внимательны – специальное покрытие требует аккуратного обращения и может быть легко повреждено твердыми и острыми предметами.

МЕРЫ БЕЗОПАСНОСТИ

Безопасная работа изделия возможна только после внимательного изучения потребителем настоящей Инструкции перед проведением работ и при условии соблюдения им изложенных в ней требований. Несоблюдение этих требований может стать причиной не только отказов или инцидентов, но и критических отказов или аварий. В следующих подразделах приведен перечень критических отказов и возможных ошибочных действий потребителя, которые приводят к инциденту или аварии. Там же описаны действия потребителя в этих случаях.

Запрещается эксплуатация изделия

- 1 Во взрывоопасных помещениях или помещениях с химически активной средой.
- 2 В условиях воздействия капель и брызг, а также на открытых площадках при атмосферных осадках.
- 3 При несоответствии характеристик электрической сети в месте подключения значениям, указанным в разделе **ТЕХНИЧЕСКИЕ ХАРАКТЕРИСТИКИ**.
- 4 При неисправной электропроводке или электрической розетке, а так же если они рассчитаны на ток меньше, чем 10 А. Розетка должна иметь контакты заземления с подключенным защитным заземлением.
- 5 С электропроводкой, не имеющей токовой защиты (автомат с номиналом 10 А) и устройства защитного отключения (УЗО) с номинальным отключающим дифференциальным током не более 30 мА.
- 6 При обнаружении перед работой или возникновении во время работы хотя бы одной из следующих неисправностей.
 - 6.1 Повреждение электрического кабеля или штепсельной вилки.
 - 6.2 Появление дыма или запаха, характерного для горячей изоляции.
 - 6.3 Неисправность или нечеткая работа выключателя и/или терморегулятора.
 - 6.4 Поломки или трещины в деталях корпуса, в ручке или нагревателе.
 - 6.5 Неисправность сменных насадок. Неисправная сменная насадка - это насадка несоответствующая диаметру свариваемой трубы или насадка с поврежденным специальным покрытием, что приводит к прилипанию расплавленного материала.

Запрещается при эксплуатации изделия

- 1 Сваривать трубные изделия из неизвестных материалов.
- 2 Сваривать трубы с фитингами из разных (разноименных) материалов.
- 3 Оставлять без надзора аппарат, подключенный к электросети.
- 4 Оставлять без надзора отключенное от электросети изделие вплоть до его полного остывания до температуры окружающего воздуха.
- 5 Передавать изделие лицам, не имеющим права пользоваться им.
- 6 Работать с приставных лестниц.
- 7 Натягивать и перекручивать электрический кабель, подвергать его нагрузкам.
- 8 Передавать аппарат для эксплуатации лицам моложе 18 лет, либо лицам, не имеющим навыков работы с данным изделием, которые не прошли инструктаж по правилам безопасности и не прочитали данную Инструкцию.

Общие правила безопасности при эксплуатации изделия

- 1 Если аппарат используется без должной осторожности, то возможно возгорание или получение ожога.
 - 1.1 Не подвергайте изделие воздействию атмосферных осадков.
 - 1.2 Не пользуйтесь изделием поблизости от легковоспламеняющихся жидкостей и газов. **Осторожно**, тепло может быть передано горючим материалам. Позаботьтесь о пожарной безопасности – удалите с места работы горючие материалы и вещества. Постоянно имейте на рабочем месте средства пожаротушения.
 - 1.3 **Внимание!** Температура нагревателя и насадок достигает 300°C без видимых признаков нагрева. Будьте внимательны вблизи этих элементов из-за опасности получения ожога открытых участков тела.
 - 1.4 Никогда не кладите аппарат непосредственно на поверхность, даже если она термостойкая. Устанавливайте изделие на подставку. Допускается фиксировать ножки подставки на горизонтальной поверхности с помощью струбцин. Запрещается зажимать в тиски или струбцину сам аппарат.

- 1.5 Хотя в процессе плавления материала отсутствует активное выделение газов, работайте с аппаратом в хорошо проветриваемом помещении или на открытом воздухе.
- 1.6 Не пользуйтесь аппаратом для сварки мокрых или неподготовленных материалов.
- 1.7 Позаботьтесь о хорошем освещении.
- 1.8 Содержите в порядке рабочее место. Прежде чем включить изделие, проверьте, не забыли ли Вы убрать из зоны работы ключи, отвертки и другой вспомогательный инструмент.
- 2 Избегайте физического контакта с заземленными объектами (металлическими трубами, батареями и т.д.).
- 3 Не позволяйте посторонним людям и животным приближаться к месту работы.
- 4 Не подвергайте изделие перегрузкам.
- 4.1 Используйте его строго по назначению.
- 4.2 Используйте только рекомендованные, соответствующие проводимой работе, и исправные сменные насадки.
- 4.3 Если пауза в работе превышает 30 минут, то выключайте аппарат и отключайте его от электросети.
- 5 Правильно обращайтесь с электрическим кабелем изделия.
- 5.1 Не носите аппарат, держась за кабель.
- 5.2 Для отключения изделия от сети беритесь за штепсельную вилку, а не за кабель.
- 5.3 Кабель должен быть защищен от случайного повреждения (острыми гранями, ногами и т.д.).
- 5.4 Не допускайте непосредственного соприкосновения кабеля с горячими и масляными поверхностями.
- 5.5 Если произошёл инцидент и кабель поврежден в процессе работы, то, не касаясь его, выньте вилку из розетки и замените электрический кабель в Сервисном центре.
- 6 Избегайте непреднамеренного включения.
- 6.1 Перед подключением вилки электрического кабеля аппарата к сетевой розетке, проверьте правильность и надежность соединений всех узлов изделия и убедитесь, что выключатель находится в выключенном положении.
- 6.2 Отключайте изделие выключателем в случае пропадания напряжения в электросети.
- 6.3 Не переносите подключенный к сети аппарат, держа палец на выключателе.
- 7 Пользуйтесь, в случае необходимости, электрическими сетевыми удлинителями промышленного производства с защитным заземлением, рассчитанными на ток, потребляемый Вашим изделием (см. раздел **ТЕХНИЧЕСКИЕ ХАРАКТЕРИСТИКИ**).
- 8 Носите подходящую одежду и используйте защитные средства (защитные очки, пылезащитная маска и т. д.). Обязательно пользуйтесь термозащитными перчатками.
- 9 Всегда будьте внимательны. **ОПАСНО!**
- 9.1 Не отвлекайтесь во время работы, выполняйте ее вдумчиво.
- 9.2 Руки должны быть сухие и не испачканные маслом.
- 9.3 Старайтесь работать в устойчивом положении, постоянно сохраняя равновесие, причем нагреватель с насадками, труба и фитинг должны находиться в поле Вашего зрения.
- 9.4 По окончании работ, во время перерыва, перед заменой насадок или перед выключением аппарата вставьте его в подставку, расположенной на надежной горизонтальной поверхности (стол, верстак и т.п.). Затем выключите изделие и обязательно отключите его от электросети. Далее, по окончании работ или перед заменой насадок, для недопущения пожара или поломки аппарата выдержите его на подставке до тех пор, пока нагреватель не остынет до температуры окружающего воздуха.
- 9.5 Оберегайте изделие от воздействия интенсивных источников тепла или химически активных веществ, а также от попадания жидкостей и посторонних твердых предметов внутрь изделия.
- 9.6 Не допускайте механических повреждений, ударов, падения аппарата на твердые поверхности и т. п.
- 10 **Запрещается** работа с изделием, если Вы сильно утомлены, находитесь в состоянии алкогольного опьянения или принимаете сильнодействующие медикаменты.
- 11 Не работайте с поврежденным, не полностью или небрежно собранным изделием.

ПОДГОТОВКА К РАБОТЕ

Внимание!

- 1 Используйте изделие и аксессуары в соответствии с настоящей Инструкцией и в целях, для которых

они предназначены.

2 Используйте только исправные сменные насадки. Неисправная сменная насадка - это насадка не соответствующая диаметру свариваемой трубы и фитинга или насадка с поврежденным специальным покрытием.

3 **Запрещено** сваривать трубные изделия из неизвестных или разноименных материалов.

4 В процессе работы аппаратом и в паузах обязательно пользуйтесь подставкой.

5 Использование изделия для других операций и в иных целях или чрезмерная механическая нагрузка может привести к его выходу из строя.

6 Все действия, связанные с греющимся или разогретым изделием, производите в термозащитных перчатках.

7 Ознакомьтесь с предыдущими разделами и выполняйте изложенные в них требования.

Установка комплекта сменных насадок

1 **Внимание!** Убедитесь, что вилка электрического кабеля аппарата отключена от сетевой розетки, а нагреватель имеет температуру воздуха.

2 Способ установки сменных насадок описан в разделе **КОНСТРУКТИВНЫЕ ОСОБЕННОСТИ**, п. 5.

3 Перед установкой убедитесь в исправности комплекта насадок. **Внимание!** Внешний диаметр трубы, на которую рассчитана насадка, нанесен на ее подошве. При необходимости удалите остатки пластика, обезжирьте и высушите насадки (см. раздел **ОБСЛУЖИВАНИЕ**).

4 Надежно, не перетягивая, стяните насадки из одного комплекта болтом 9 (см. рис. 1 и рис. 4), используя шестигранный ключ 7.

Включение/выключение

Включение

1 **Внимание!** Подготовьте аппарат к включению.

1.1 Убедитесь, что вилка электрического кабеля отключена от электрической розетки.

1.2 Убедитесь в надежности и правильности установки сменных насадок (см. подраздел **Установка комплекта сменных насадок**).

1.3 Проверьте, что аппарат выключен – клавиша (клавиши для модели MPPW750/1500) выключателя 5 (см. рис. 1) находится в положении «0» (см. рис. 2 и рис. 5).

1.4 Проверьте, что выполняются все требования раздела **МЕРЫ БЕЗОПАСНОСТИ**.

1.5 Установите минимальную температуру нагревателя ручкой терморегулятора 2 (см. рис. 1 и рис. 3), повернув ее по стрелке LOW до предела.

1.6 Установите аппарат в подставку 6.

2 Подключите вилку электрического кабеля к сетевой розетке.

3 Включите аппарат. Для этого переведите клавишу (клавиши для модели MPPW750/1500) выключателя 5 (см. рис. 1) в положение «I» (см. рис. 2 и рис. 5).

Выключение

1 Установите минимальную температуру нагревателя ручкой терморегулятора 2 (см. рис. 1 и рис. 3), повернув ее по стрелке LOW до предела.

2 Выключите аппарат. Для этого переведите клавишу (клавиши для модели MPPW750/1500) выключателя 5 (см. рис. 1) в положение «O» (см. рис. 2 и рис. 5).

3 Отключите изделие (вилку электрического кабеля) от электрической розетки.

4 Установите, если это еще не сделано, аппарат в подставку 6 (см. рис.1) для остывания. **Внимание!** **Запрещается** оставлять без надзора аппарат, проводить обслуживание или размещать его на хранение пока температура нагревателя не опустится до температуры окружающего воздуха.

Установка температуры нагревателя

1 Принцип регулирования температуры нагревателя описан в разделе **КОНСТРУКТИВНЫЕ ОСОБЕННОСТИ**, п. 3.

2 Выполните п. **Включение** предыдущего подраздела.

- 3 Установите нужную температуру нагревателя ручкой терморегулятора **2** (см. рис. 1 и рис. 3) в соответствии с рекомендациями таблицы 1 из раздела **РЕКОМЕНДАЦИИ ПО РАБОТЕ**. В процессе поворота ручки раздастся легкий щелчок, загорится подсветка клавиши выключателя **5** (в модели MPPW750/1500 загорятся оба индикатора нагрева) и начнется разогрев нагревателя.
- 4 Когда температура нагревателя достигнет требуемого значения, терморегулятор отключит нагреватель и подсветку от электрической сети. Аппарат готов к работе. В дальнейшем, по мере необходимости, терморегулятор будет автоматически подключать (и отключать) нагреватель и подсветку к (от) электрической сети, поддерживая температуру нагревателя.

Первое включение

- 1 Распакуйте изделие и произведите осмотр комплекта поставки на предмет отсутствия внешних механических повреждений. Установите, если требуется, ручку терморегулятора **2** (см. рис. 1) на ось терморегулятора **4** с учетом шлица - она может лежать отдельно в кейсе.
- 2 **Внимание!** Если при транспортировке температура окружающей среды была ниже +10°C, перед дальнейшими операциями необходимо выдержать изделие в помещении с температурой от +10 до +35°C и относительной влажностью не выше 75% не менее четырех часов. В случае образования конденсата на узлах и деталях изделия, его эксплуатация или дальнейшая подготовка к работе запрещена вплоть до полного высыхания конденсата.
- 3 Установите и надежно закрепите нужные сменные насадки (см. подраздел **Установка комплекта сменных насадок**). При предпродажной проверке выполнение данного пункта необязательно.
- 4 Включите аппарат (см. подразделы **Включение/Выключение и Установка температуры нагревателя**). Установите ручкой терморегулятора температуру 100 – 150°C и дайте поработать изделию до второго отключения индикации.
- 5 **Внимание!** Некоторое время возможно появление дыма и запаха из-за испарения консервирующего состава.
- 6 Проверьте функционирование терморегулятора.
- 7 Если проверки прошли успешно – можете приступать к работе. В противном случае обратитесь за консультацией в торгующую организацию или Сервисный центр.

РЕКОМЕНДАЦИИ ПО РАБОТЕ

ВНИМАНИЕ! В связи с большим ассортиментом материалов и технологий заводов-изготовителей, при выборе марки пластиковых труб и фитингов уточняйте рекомендации завода-изготовителя по методам и режимам сварки.

В таблице 1 представлена ориентировочная температура сварки в зависимости от вида термопласта при температуре воздуха от +15 до +25°C.

Таблица 1

Материал труб и фитингов	Ориентировочная температура сварки, °C
ПП и ППРС	240-270
ПВД	250-270
ПНД	220-250

Общие рекомендации

- 1 Внимательно ознакомьтесь с предыдущими разделами и выполняйте изложенные в них требования.
- 2 Перед началом работы проверьте функционирование аппарата.

- 2.1 **Внимание!** Убедитесь, что вилка электрического кабеля изделия отключена от сетевой розетки.
- 2.2 Произведите осмотр аппарата на предмет отсутствия внешних механических повреждений.
- 2.3 Установите нужный для работы комплект насадок (см. раздел **ПОДГОТОВКА К РАБОТЕ**, подраздел **Установка комплекта сменных насадок**). **Внимание!** Внешний диаметр трубы, на которую рассчитана насадка, нанесен на ее подошве.
- 2.4 Включите аппарат (см. раздел **ПОДГОТОВКА К РАБОТЕ**, подраздел **Включение/выключение**).
- 2.5 Установите нужную для работы температуру нагревателя (см. раздел **ПОДГОТОВКА К РАБОТЕ**, подраздел **Установка температуры нагревателя**) в соответствии с рекомендациями таблицы 1.
- 2.6 **Внимание!** В модели МРРВ750/1500 после первого разогрева нагревателя рекомендуется перейти в режим половинной мощности.
- 2.7 После повторного разогрева нагревателя (повторно гаснет индикация) аппарат готов к работе.
- 3 Помните!**
- 3.1 Температура нагревателя и насадок достигает 300°C без видимых признаков нагрева. Будьте внимательны вблизи этих элементов из-за опасности получения ожога открытых участков тела.
- 3.2 Никогда не кладите аппарат непосредственно на поверхность, даже если она термостойкая. Устанавливайте изделие на подставку. Допускается фиксировать ножки подставки на горизонтальной поверхности с помощью струбцин. Запрещается зажимать в тиски или струбцину сам аппарат.
- 3.3 Изделие рассчитано на эксплуатацию при температуре окружающей среды от минус 15 до +40°C. Однако изготовители пластиковых труб запрещают сварку при температуре ниже +5°C, или при возможности образования конденсата - это существенно понижает качество сварки.
- 3.4 Не допускайте попадания влаги на аппарат и сменные насадки, а также наличия воды в нагреваемой трубе или фитинге - это может повредить покрытие насадок, негативно повлиять на качество сварки или вызвать выбросы пара, что может привести к ожогам.
- 3.5 Продолжительность непрерывной работы аппарата не ограничена. Однако если технологическая пауза превышает 30 минут, рекомендуется выключать изделие. Перед выключением изделия установите минимальную температуру нагревателя ручкой терморегулятора 2 (см. рис. 1 и рис. 3), повернув ее по стрелке LOW до предела.
- 3.6 Нельзя прикладывать к нагревателю (сменным насадкам) радиальные (боковые) или осевые усилия, превышающие 2 кг.
- 3.7 Суммарная продолжительность работы изделия составляет 60 часов в год, после чего требуется провести его профилактический послегарантийный осмотр в Сервисном центре.
- 4 Сразу по окончании работ после остывания нагревателя производите обслуживание аппарата (см. раздел **ОБСЛУЖИВАНИЕ**).
- 5 В случае выхода из строя самого изделия или его электрического кабеля осуществляйте ремонт только в уполномоченных на это Сервисных центрах.

Рекомендации по сварке полипропиленовых труб

- 1 Подготовьте свариваемые детали. Они должны быть из одного материала (лучше одной поставки) и под одинаковый диаметр.
- 1.1 Свариваемые участки трубы и фитинга должны быть чистыми (защищенными), обезжиренными, не иметь заусенцев, деформаций и любых других дефектов. Торец трубы должен быть ровным и строго перпендикулярным к стенкам трубы.
- 1.2 Торцевание и резание трубы в размер необходимо выполнять специальными ножницами для резки пластиковых и полипропиленовых труб. Рекомендуется на торце трубы и фитинга снять соответственно внешнюю и внутреннюю фаску с размером 1x1 мм.
- 2 В зависимости от диаметра трубы произведите разметку длины сварной части на конце трубы в соответствии с рекомендациями столбца 2 таблицы 2. При использовании ППРС труб, армированных алюминиевой фольгой, необходимо снять фольгу специальным приспособлением - шейвером.
- 3 С минимальным интервалом времени сначала установите фитинг, а затем трубу в соответствующие насадки (см. рис. 1) подготовленного к работе аппарата. Утапливать детали на ранее отмеченную длину необходимо плавно, непрерывно, без вращений и перпендикулярно плоскости нагревателя. Время, в течение которого необходимо нагревать поверхности, указано в столбце 3 таблицы 2.

Таблица 2. Параметры сварки полипропиленовых труб

Наружный диаметр трубы, мм	Длина сварной части, мм	Время выдержки, сек:		
		нагрев	сопряжение	остывание
1	2	3	4	5
20	14	6	4	120
25	16	7	4	120
32	18	8	6	240
40	20	12	6	240
50	23	18	6	240
63	26	24	8	360

4 По истечении требуемого времени нагрева одновременно извлеките фитинг и трубу из насадок и без вращения вставьте трубу в фитинг до ранее установленной метки, соблюдая указанное в столбце 4 таблицы 3 время сварки. При этом надо стремиться, чтобы процесс соединения и выравнивания был проведен предельно быстро, а детали состыкованы максимально ровно (соосно). Сварка сопровождается обязательным выдавливанием в месте сварного шва расплава материала, называемого гратом. Грат выходит на наружную поверхность трубы и внутреннюю поверхность фитинга. Если длина сварной части будет больше указанной в столбце 2, то внутренний грат будет слишком большой и частично или даже полностью перекроет просвет трубы (может образоваться пробка). Если длина сварной части будет меньше указанной в столбце 2, то это ухудшит надежность и герметичность сварки. Правильный внешний грат представляет собой ровный по всему периметру валик с высотой порядка 1,5 мм.

5 По окончании времени, указанному в столбце 4, процесс диффузии быстро заканчивается и начинается процесс затвердевания. В интервале времени остывания, указанном в столбце 5 таблицы 2, необходимо зафиксировать место сварки. В это же время запрещено предпринимать меры по принудительному охлаждению деталей.

ОБСЛУЖИВАНИЕ

Внимание! Перед проведением ниже описанных работ убедитесь, что вилка электрического кабеля аппарата вынута из сетевой розетки, а нагреватель и насадки остыли.

Перед обслуживанием необходимо снять установленные насадки. Обслуживание включает в себя ежедневную очистку изделия, но в первую очередь нагревателя и бывших в работе насадок от загрязнений и остатков пластика. При необходимости допускается использовать безворсовую мягкую ткань, смоченную в растворителе. После этого детали необходимо вытереть насухо. **Запрещено** использование абразивных чистящих средств и металлических шпателей.

Насадки, имеющие механические повреждения специального покрытия, подлежат комплектной замене новыми насадками. **Внимание!** Комплекты насадок являются расходным материалом и на них гарантийные обязательства не распространяются.

При попадании масла корпус изделия и ручку необходимо протереть ветошью, слегка смоченной уайт-спиритом. После этого их необходимо вытереть насухо.

Через каждые 60 часов эксплуатации, но не реже одного раза в год, осуществляйте профилактический послегарантийный осмотр с измерением сопротивления изоляции и защитного заземления изделия в уполномоченных на это Сервисных центрах.

ХРАНЕНИЕ

Хранить изделие следует после проведенного в полном объеме обслуживания со снятой ручкой терморегулятора в кейсе и в помещении с относительной влажностью не выше 75% при температуре не ниже +5⁰С.

Максимальный срок хранения – 1 год, после чего необходимо провести профилактический послегарантийный осмотр изделия в уполномоченных на это Сервисных центрах.

ТРАНСПОРТИРОВАНИЕ

Транспортировка предварительно прошедшего обслуживание и размещенного в штатную упаковку изделия производится в закрытых транспортных средствах в соответствии с правилами перевозки грузов, действующих на транспорте данного вида.

ЗАЩИТА ОКРУЖАЮЩЕЙ СРЕДЫ И УТИЛИЗАЦИЯ

Когда изделие, дополнительные принадлежности и упаковка придут в негодность, примите меры по экологически чистой их утилизации в соответствии с законодательством РФ.

Не сжигать!

УСЛОВИЯ ГАРАНТИИ

1. При покупке изделия требуйте проверки его комплектности и исправности в Вашем присутствии, Инструкцию по эксплуатации на русском языке и правильно заполненный Гарантийный талон с указанием в нем даты продажи, печати (штампа) торгующей организации, подписи продавца. Пожалуйста, не забывайте поставить свою подпись в Гарантийном талоне. При отсутствии у Вас правильно заполненного Гарантийного талона мы будем вынуждены отклонить Ваши претензии к качеству данного изделия.

2. Во избежание недоразумений убедительно просим Вас перед началом работы с изделием внимательно ознакомиться со всеми разделами Инструкции по эксплуатации на данное изделие.

3. Правовой основой настоящих гарантийных обязательств и условий является действующее законодательство и, в частности, Закон РФ от 7 февраля 1992 г. № 2300-1 "О защите прав потребителей" (со всеми изменениями).

4. Срок службы изделия составляет 3 года с момента его приобретения.

5. Наши гарантийные обязательства распространяются только на неисправности, выявленные в течение гарантийного срока, равного одному году с момента приобретения, и обусловленные производственными, технологическими или конструктивными дефектами, допущенными по вине изготовителя.

6. Гарантийные обязательства прерываются немедленно в случае несанкционированного изменения конструкции изделия.

7. Гарантийный ремонт и техническое освидетельствование изделия на предмет установления гарантийного случая производится только в уполномоченных Сервисных центрах, список которых приведен ниже.

7.1 Гарантийный ремонт предусматривает бесплатную замену неисправных деталей или узлов, (кроме расходных материалов) и, связанную с этим, работу в двадцатидневный срок. На замененные узлы и детали предоставляется гарантия 3 месяца, если этот срок частично или полностью не поглощается гарантией на изделие.

7.2 В Сервисный центр изделие должно сдаваться укомплектованным и в чистом виде. При отсутствии штатной упаковочной коробки (кейса) Сервисный центр не несет ответственность за сохранность внешнего вида изделия. Бесплатный срок хранения отремонтированного изделия в Сервисном центре составляет 20 дней.

8. Причины отказа в гарантийном обслуживании:

8.1 Неисправности изделия, возникшие в результате стихийного бедствия или нижеследующего.

8.1.1 Несоблюдение потребителем предписаний Инструкции по эксплуатации.

8.1.2 Механическое повреждение, вызванное внешними или любыми

иными воздействиями.

8.1.3 Использование изделия не по назначению.

8.1.4 Неблагоприятные атмосферные и иные внешние воздействия на изделие, такие как дождь, снег, повышенная влажность, нагрев, агрессивные среды.

8.1.5 Несоответствие параметров электропитания требованиям Инструкции по эксплуатации.

8.1.6 Использование аксессуаров, расходных материалов и запчастей, не рекомендованных или не одобренных изготовителем.

8.1.7 Попадание внутрь изделия или засорение вентиляционных прорезей большим количеством пыли, опилок, стружки и т. п. отходов или посторонних предметов.

8.2 Изделия, подвергшиеся вскрытию или ремонту неуполномоченными лицами.

8.3 Принадлежности и расходные материалы, вышедшие из строя вследствие естественного износа. К ним относятся любой сменный инструмент и аксессуары из комплекта поставки, угольные щетки, пыльники, ремни, насадки, фрезы рубанков, пылесборники, аккумуляторные и обычные батареи и т. п.

8.4 Следующие неисправности, возникшие вследствие ненадлежащего обращения или хранения изделия.

8.4.1 Наличие ржавчины на металлических элементах изделия.

8.4.2 Наличие окислов на поверхности коллектора.

8.4.3 Механические повреждения кабеля электропитания и деформация вилки кабеля из-за низкого качества электрической розетки или проводки.

8.4.4 Сколы, царапины, сильные потертости корпуса.

8.4.5 Неисправности, возникшие в результате перегрузки изделия, чрезмерной суммарной продолжительности работы или неправильной установки расходных материалов и сменного инструмента, что привело к выходу из строя электродвигателя или других узлов и деталей.

ПРИЗНАКИ БЕЗУСЛОВНОЙ ПЕРЕГРУЗКИ

1. Деформация или оплавление пластмассовых деталей и узлов изделия.
2. Появление окалины на коллекторе и угольных щетках.
3. Одновременный выход из строя ротора и статора электродвигателя.
4. Деформация или обугливание изоляции проводов.

**С условиями гарантии
ознакомлен и согласен:**

Подпись: _____

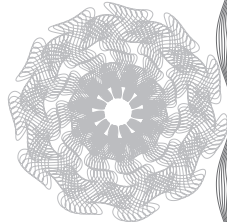
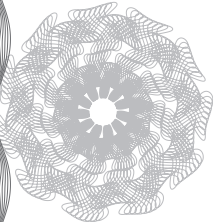

The logo consists of the word "MAX" in a bold, black, sans-serif font, followed by "PRO" in a white, sans-serif font inside a grey rectangular box.

Гарантия - 12 месяцев

1-ый ремонт

Краткое описание дефекта:

подпись м.п.

2-ой ремонт

Краткое описание дефекта:

подпись м.п.

справочный телефон по сервисным центрам

8-800-222-24-31

ежедневно с 9:30 до 18:00 (московское время)

бесплатный звонок на территории РФ

