

4. СВИДЕТЕЛЬСТВО О ПРИЕМКЕ.

Панель с зеркалом ПЗ-4 соответствует требованиям ГОСТ 16371-93 и признана годной для эксплуатации.

Комплектовщик _____
ОТК _____
Дата _____

ВНИМАНИЕ!:

Предприятие-изготовитель оставляет за собой право проводить конструктивные изменения, связанные с внедрением новых материалов и технологий, направленных на повышение качества и долговечности изделий.

5. КОМПЛЕКТНОСТЬ ПОСТАВКИ.

| № дет. | Наименование | Размеры | Кол-во |
|-------------------|------------------------------------|------------|--------|
| 1 | Задняя стенка с зеркалом | 1043 x 900 | 1 |
| 2 | Боковая стенка | 1026 x 265 | 2 |
| 3 | Крышка | 317 x 267 | 1 |
| 4 | Основание | 284 x 244 | 1 |
| 5 | Полка | 282 x 221 | 3 |
| 6 | Дверь | 1020 x 278 | 1 |
| Фурнитура, метизы | | | |
| | Наименование | Ед.измер. | Кол-во |
| | Стяжка винтовая | шт. | 5 |
| | Эксцентрик | шт. | 5 |
| | Шток эксцентрика | шт. | 5 |
| | Заглушка для винтовой стяжки | шт. | 5 |
| | Заглушка для эксцентриковой стяжки | шт. | 5 |
| | Ключ для винтовой стяжки | шт. | 1 |
| | Ручка | шт. | 1 |
| | Дюбель ввинчиваемый | шт. | 5 |
| | Петля 4-х шарнирная | компл. | 2 |
| | Полкодержатель | шт. | 13 |
| | Подвес для полки | шт. | 2 |
| | Шуруп 4x16 | шт. | 13 |
| | Шуруп 4x40 | шт. | 3 |
| | Дюбель 6x40 | шт. | 2 |

| | | | |
|--|--|--|--|
| Винтовая стяжка с заглушкой  | Эксцентрик и шток эксцентрика  | Дюбель ввинчиваемый  | Петля 4-х шарнирная  |
|--|--|--|--|

Панель с зеркалом ПЗ-4 (1044 x 900 x 283) ПАСПОРТ

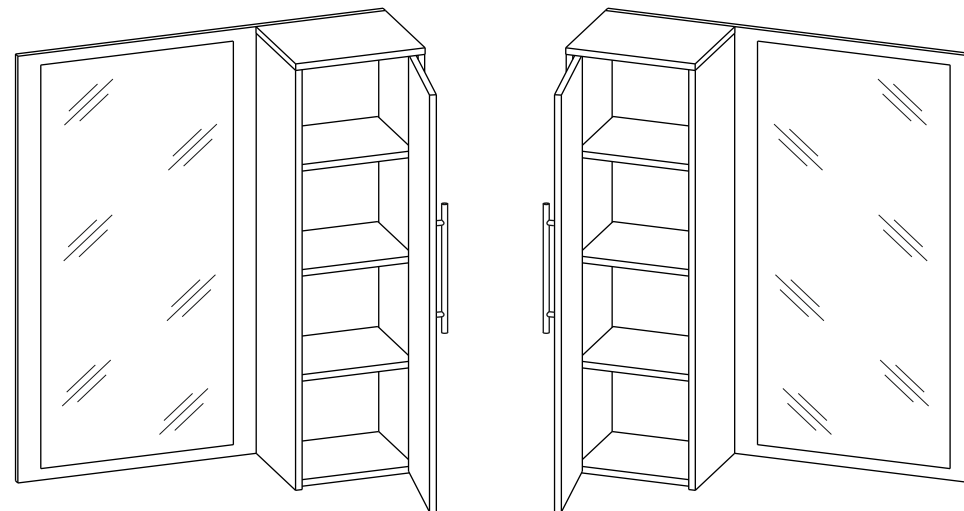

1. ТРАНСПОРТИРОВКА, ХРАНЕНИЕ ЭКСПЛУАТАЦИЯ И УХОД ЗА МЕБЕЛЬЮ.

Изделие допускается транспортировать в упаковке предприятия-изготовителя любым видом транспорта при условии надежной защиты от механических повреждений и влаги (атмосферных осадков и т.д.)

Не допускается воздействие влаги. Изделие должно храниться и эксплуатироваться в сухих и теплых помещениях. Не рекомендуется устанавливать изделие около источников тепла.

Удаление пыли с поверхности изделия следует производить мягкой тканью с использованием специальных составов по уходу за мебелью.

2. ГАРАНТИИ ИЗГОТОВИТЕЛЯ

Предприятие-изготовитель гарантирует соответствие **Панели с зеркалом ПЗ-4** требованиям **ГОСТ 16371-93** и **ТО-27575562-01-2012** при соблюдении правил транспортировки, хранения и эксплуатации.

Гарантийный срок эксплуатации 24 месяца с момента приобретения. Срок службы изделия 5 лет.

Предприятие-изготовитель не несет ответственности за недостатки изделия, появившиеся в результате несоблюдения Покупателем правил эксплуатации, сборки, транспортировки и ухода за мебелью.

3.УКАЗАНИЯ ПО СБОРКЕ ПАНЕЛИ С ЗЕРКАЛОМ ПЗ-4.

Сборку изделия рекомендуем доверить специалисту. В случае самостоятельной сборки строго следуйте указаниям настоящей инструкции.

Предприятие-изготовитель не несет ответственность за повреждения изделия, произошедшие во время сборки.

Для сборки изделия необходим следующий инструмент: крестовая отвертка, молоток, ключ-шестигранник 4мм (входит в комплект изделия). Для навески изделия потребуются ударная дрель и сверло с твердосплавной напайкой диаметром 6мм.

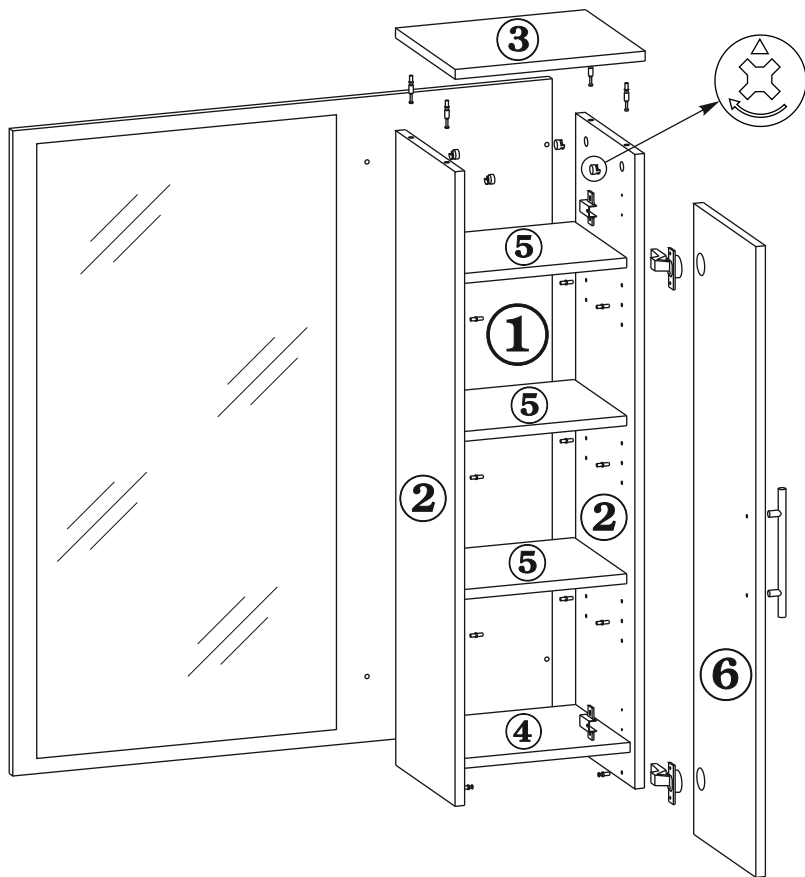

1. В отверстия на боковинах (дет.№2) закрутите ввинчиваемые дюбеля и вставьте эксцентрики. **Обратите внимание: стрелка на эксцентрике должна быть направлена к верхнему торцу детали.**

На правой боковине шурупами 4x16 закрепите ответные части 4-х шарнирных петель.

2. Соедините заднюю стенку с боковинами с помощью винтовой стяжки.

3. В отверстия на крышке (дет.№3) заверните штоки эксцентриков. Опустите крышку на боковые стенки таким образом, чтобы штоки эксцентриков вошли в отверстия на боковых стенках. Поверните эксцентрики на 180 градусов по часовой стрелке.

4. Соедините основание (дет.№4) с боковинами таким образом, чтобы дюбели, закрепленные на боковинах, вошли в муфты, запрессованные в полках и поверните эксцентрики в муфтах на 180градусов по часовой стрелке.

5. К двери (дет.№6) шурупами 4x16 прикрепите 4-х шарнирные петли. Прикрутите ручку. Навесьте дверь (дет.№6), закрепив петли на ответные части крепежными винтами.

6. Вставьте полкодержатели в отверстия на боковинах (дет.№№2) на желаемой высоте и установите на них полки (дет.№5).

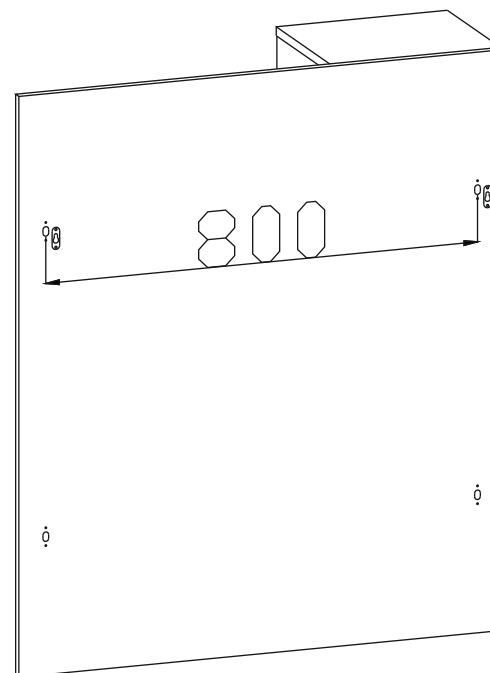

7.К задней стенке, с тыльной стороны шурупами 4x16 прикрутите навесы.

8.Разметьте место на стене для навески панели. Просверлите отверстия, забейте дюбеля, закрутите шурупы 4x40, повесте изделие.

Панель с зеркалом ПЗ-4 готова к эксплуатации.