

# ИНСТРУКЦИЯ ПО СБОРКЕ

Кровать под ортопедическое  
основание (КОО1) с подъемным механизмом

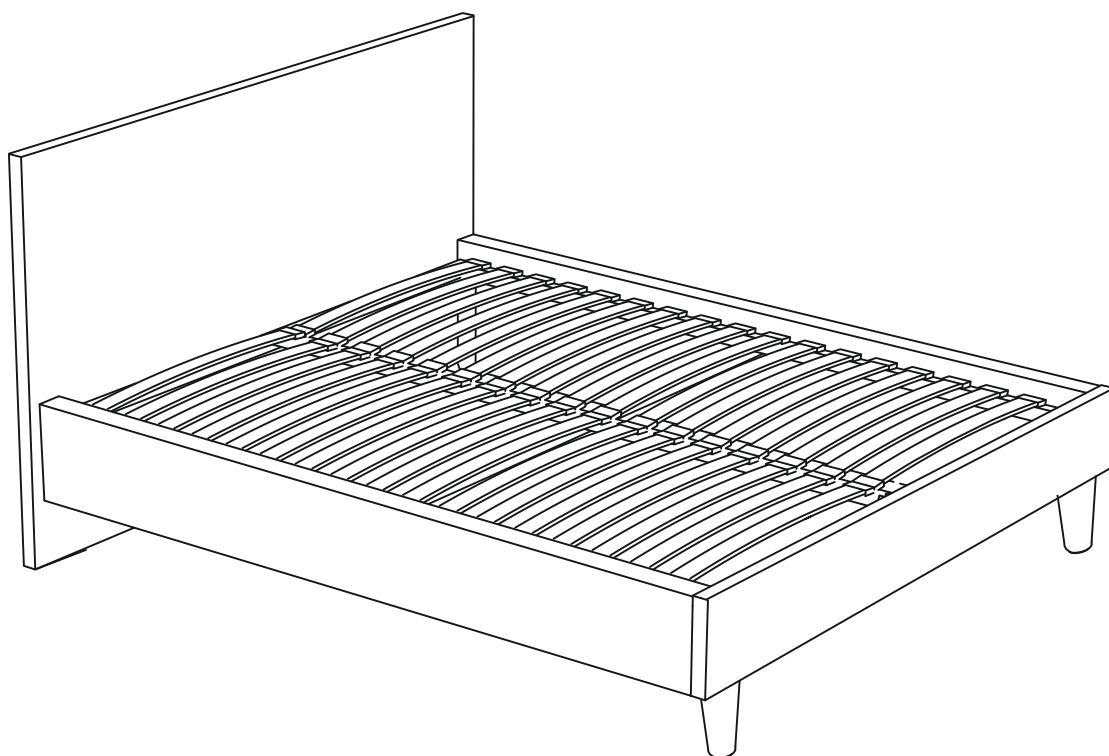

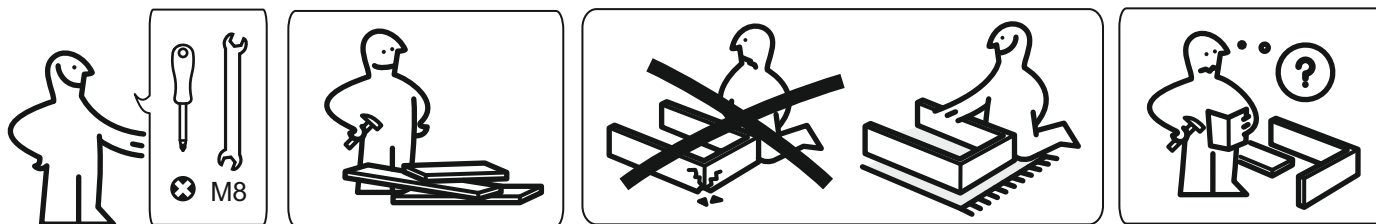

## КОМПЛЕКТУЮЩИЕ ЭЛЕМЕНТЫ

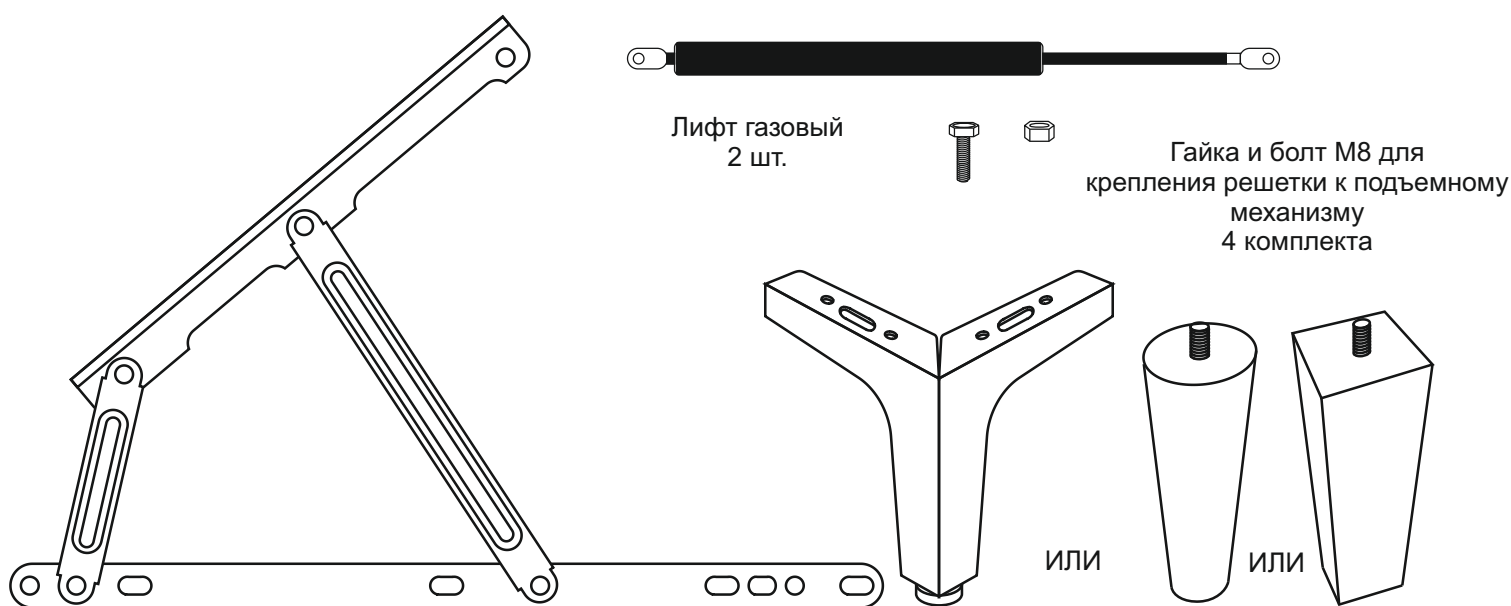

Лифт газовой  
2 шт.

Гайка и болт М8 для  
крепления решетки к подъемному  
механизму  
4 комплекта

Подъемный механизм (ПМ) ортопедического основания  
2 шт. (правый и левый)

Ножка  
металлическая  
2 шт.

Ножка  
деревянная  
2 шт.

ИЛИ

ИЛИ

Саморез  
8 шт.

Винт  
М6-20  
4 шт.

Винт  
М6-40  
36 шт.\*

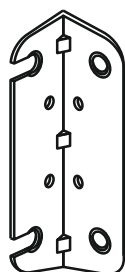

Уголок-  
стяжка  
6 шт.

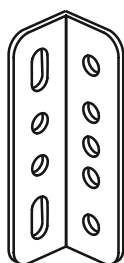

Полка  
опорная  
1 шт.\*\*

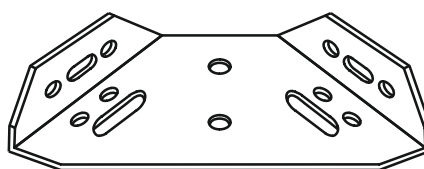

Косынка угловая  
2 шт.



Косынка опорная  
для ножки  
2 шт.\*\*\*

\* При ширине кровати 1800 мм и более - 38 шт.

\*\* При ширине кровати 1800 мм и более (крепятся на изголовье и изножье) - 2 шт.

\*\*\* В комплектации с деревянными ножками.

1

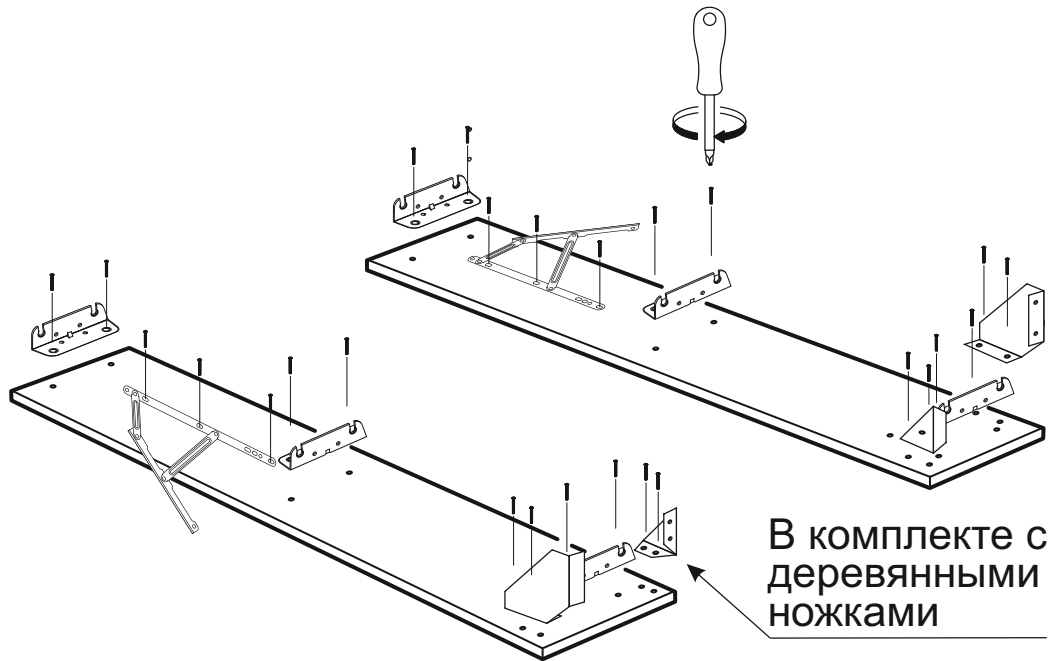

Привернуть к двум боковым царгам по посадочным отверстиям 6 уголков-стяжек, 2 косынок угловых и 2 косынки упорных двумя винтами каждую и два ПМ.

2

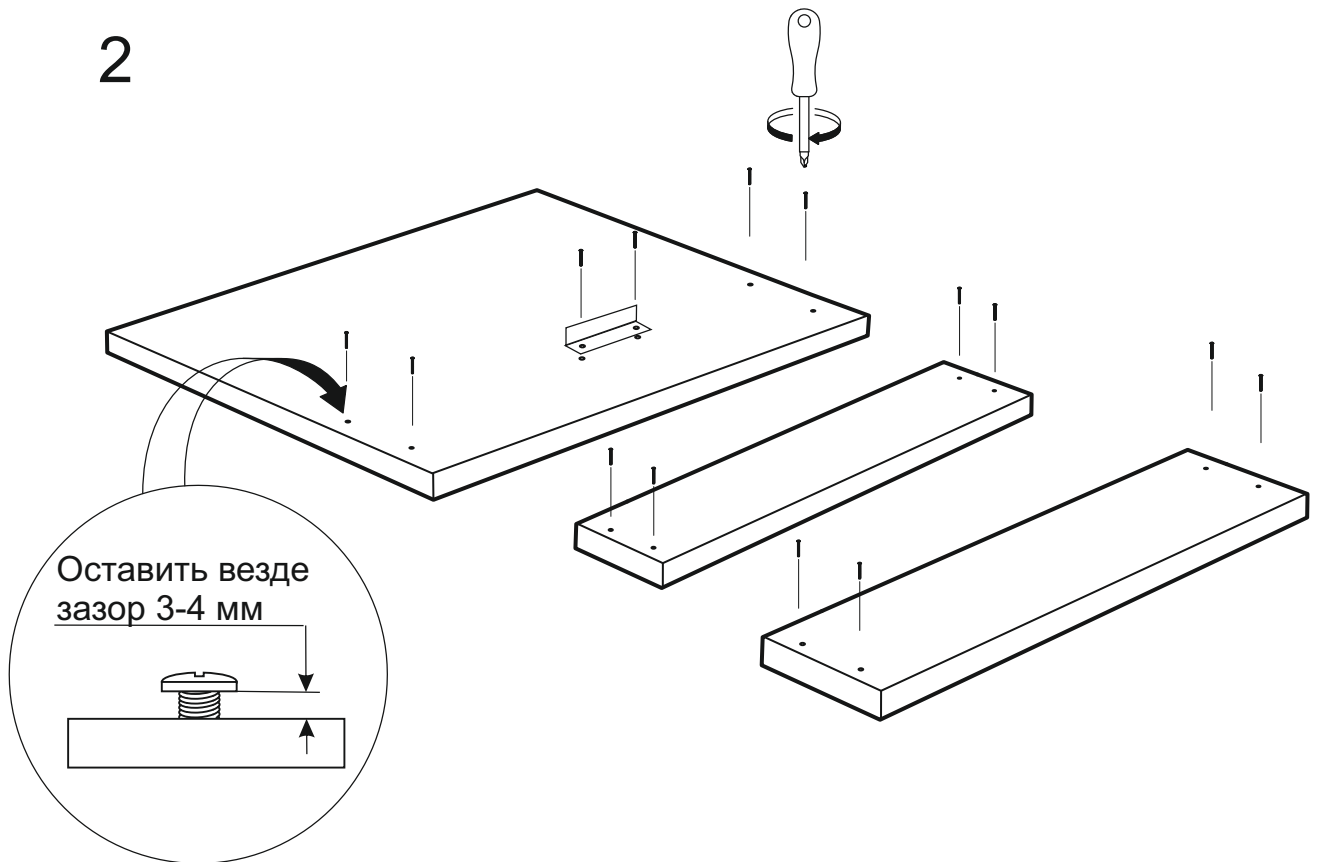

Наживить 8 винтов в посадочные отверстия в изголовье и в изножье, оставив зазор 3-4 мм.  
Привернуть опорные полки.

3



ПМ сложить в крайнее нижнее положение

Совместить цапги крепления с изголовьем, изножьем и поперечиной, плотно завернуть винтами. Привернуть угловые и опорные косынки. В угловые косынки ввернуть ножки.

4

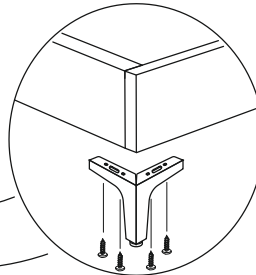
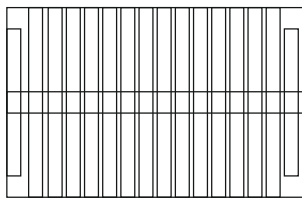

При комплектации металлическими ножками

В ортопедическое основание (приобретается отдельно) разместить внутри собранной кровати и привернуть к ПМ болтами и гайкой (с нижней стороны верхней полки ПМ) М8 из комплекта.

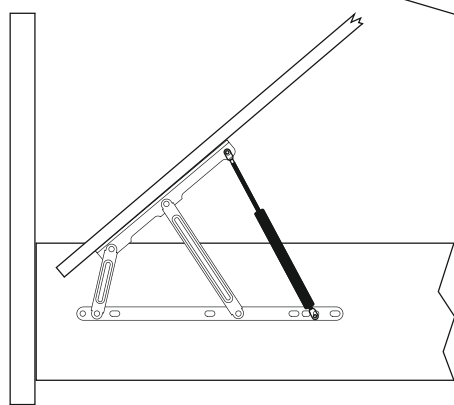

Поднять решетку в верхнее положение и установить газовые лифты на ПМ.