

## Правила эксплуатации и инструкции по уходу за мебелью

Для поддержания надлежащего внешнего вида и долговечности мебели рекомендуется соблюдать следующие правила.

1. Мебельная продукция должна эксплуатироваться в сухих и теплых помещениях, имеющих отопление и вентиляцию, при температуре воздуха от +10С° до +40С°, относительной влажности 45-70%.
2. Устанавливать мебельную продукцию рекомендуется не менее 50-60см от источника тепла во избежание ускоренного старения покрытия и деформации мебельных панелей.
3. Все поверхности мебельной продукции требуется оберегать от попадания влаги во избежание разбухания панелей, отклеивания кромок на торцевых поверхностях.
4. Изделия необходимо устанавливать на ровных поверхностях.
5. По мере загрязнения изделий, поверхности протирают мягкой тканью со специальными средствами, использование абразивных веществ и растворителей может привести к необратимым повреждениям поверхностей.
6. Запрещается перемещение мебели в нагруженном состоянии, для перемещения необходимо освободить от вещей и съемных деталей конструкции.
7. В процессе эксплуатации возможно ослабление крепежной фурнитуры, необходимо осуществлять «Затяжку».

### Общие технические указания по сборке.

Для удобства транспортировки и во избежании повреждений, мебель поставляется в разобранном виде в индивидуальной упаковке. Покупатель может собрать ее самостоятельно, либо воспользоваться услугами квалифицированных сборщиков. Не ознакомившись с инструкцией, не приступайте к сборке.

Перед сборкой необходимо обязательно проверить комплектность каждой упаковки, согласно комплекточной ведомости. Проверить наличие фурнитуры.  
**Внимание: При обнаружении дефектов и не комплектности к сборке не приступать. Претензия принимается при наличии упаковки.**

При сборке не рекомендуется одновременно вынимать детали из всех упаковок, во избежании их смешивания. Для удобства сборки и предотвращения перекосов и повреждений изделия, сборку производить на ровном полу покрытом бумагой либо тканью. Соблюдайте осторожность, чтобы не повредить поверхности деталей. В сборке сложных и больших изделий желательно участие двух человек.

**Внимание: Производитель оставляет за собой право вносить незначительные изменения в конструкцию, не ухудшающие качество, внешний вид и дизайн изделия без предварительного уведомления.**

## ООО «ЭРА» Мебельное производство Паспорт изделия Инструкция по сборке и эксплуатации мебели **Шкаф-купе «Бруно» 1310 (Ш) x 2000 (В) x 502 (Г)**

Шкаф-купе "БРУНО 1"

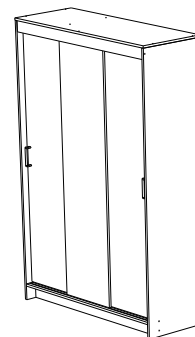

Шкаф-купе "БРУНО 2"

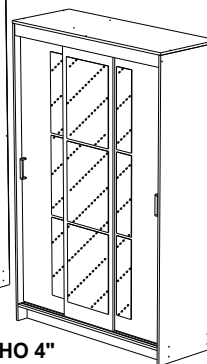

Шкаф-купе "БРУНО 3"

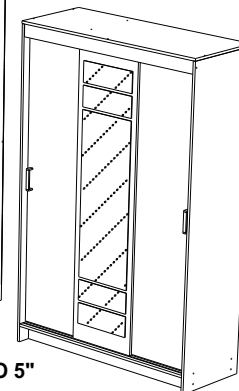

Шкаф-купе "БРУНО 4"

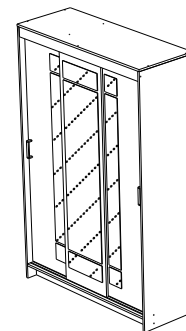

Шкаф-купе "БРУНО 5"

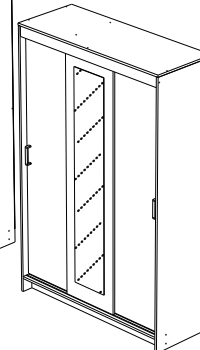

Шкаф-купе "БРУНО 6"

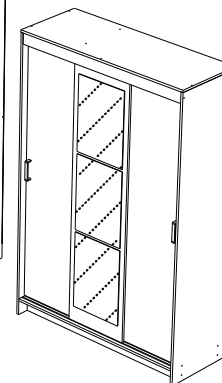

**ЭРА**  
МЕБЕЛЬНОЕ  
ПРОИЗВОДСТВО

Россия, 440031, Пензенская обл.,  
г. Пенза, ул. Кривоозерье, 28.  
тел./факс: (8412) 62-02-00  
эл. почта: mebel58@mail.ru  
Сайт: www/mebel-era.ru

## Упаковочная ведомость на детали

Упаковка	Наименование	Размер, мм		К-во	№
		Длина	Ширина		
<b>Шкаф-купе «БРУНО» корпус</b>					
№1	Бок правый	1984	500	1	1
	Бок левый	1984	500	1	2
	Перегорodka	1868	408	1	3
№2	Крышка	1310	502	1	4
	Вязка	1276	500	1	5
	Полка	408	408	3	6
	Цоколь	1276	100	2	7
	Планка	1276	78	1	8
	Усиление	852	100	1	9
	ЛДВП	1304	472	4	10
	Штанга металлическая	844	-	2	11
	Брус соединительный	1272	-	3	12
	Ходовой профиль 2-х полоз.	1270	-	1	13
<b>Шкаф-купе «БРУНО 1" фасад</b>					
№1	Фасад купе	1822	446	2	14
	Фасад купе (центральный)	1822	446	1	15
<b>Шкаф-купе «БРУНО 2" фасад</b>					
№1	Фасад купе	1822	446	2	14
	Фасад купе (центральный)	1822	446	1	15
<b>Шкаф-купе «БРУНО 3" фасад</b>					
№1	Фасад купе	1822	446	2	14
	Фасад купе (центральный)	1822	446	1	15
<b>Шкаф-купе «БРУНО 4" фасад</b>					
№1	Фасад купе	1822	446	2	14
	Фасад купе (центральный)	1822	446	1	15
<b>Шкаф-купе «БРУНО 5" фасад</b>					
№1	Фасад купе	1822	446	2	14
	Фасад купе (центральный)	1822	446	1	15
<b>Шкаф-купе «БРУНО 6" фасад</b>					
№1	Фасад купе	1822	446	2	14
	Фасад купе (центральный)	1822	446	1	15

8. Установить подготовленные фасады (14,15) на ходовой профиль..

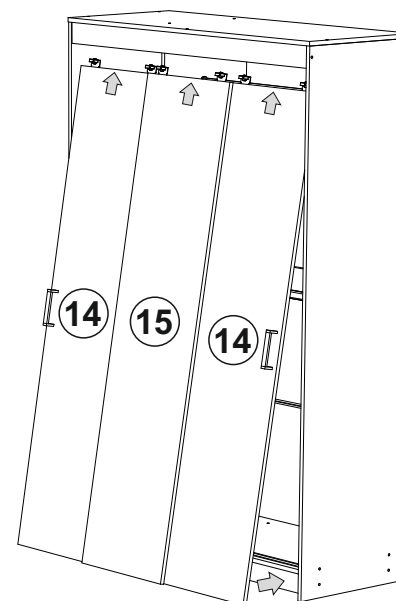

**ВНИМАНИЕ!**  
Направляющая деталь (кораблик) должен быть не до конца опущен в ходовой профиль. Створки (14,15) должны находиться в подвешенном положении.

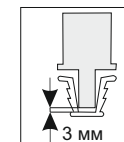

**ВНИМАНИЕ! ПРОИЗВОДИТЕЛЕМ ПРЕДУСМОТРЕНО 6 ВИДОВ ФАСАДОВ.**  
Фасады продаются отдельно и комплектуется отдельной упаковкой.

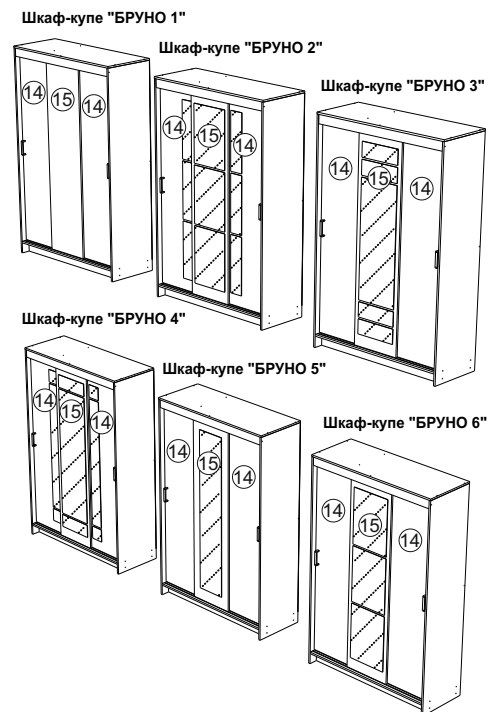

6. Для монтажа задних стенок (10) необходимо собранную конструкцию положить на лицевую сторону. Затем измерить и уровнять диагональ. Между ЛДВП (10) установить соединительный брус (12) и закрепить гвоздями (к). На боковины (1,2) и цоколя (7) прибить подпятники (и) гвоздями (к).

Схема крепления  
соед. элемента

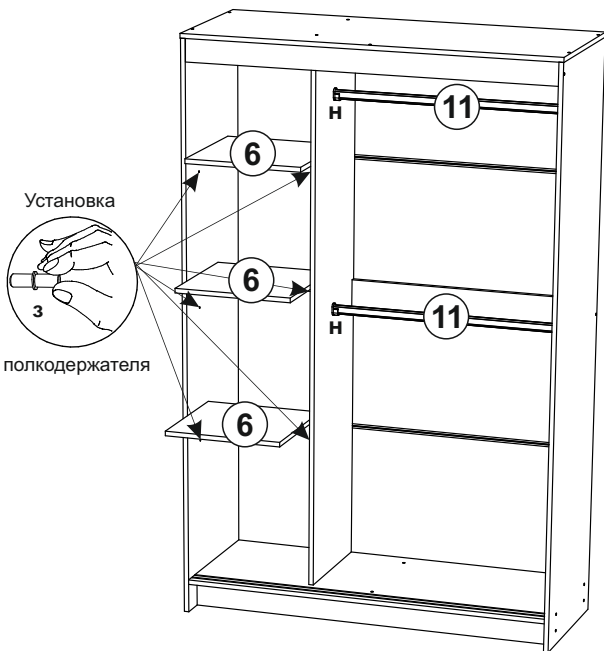
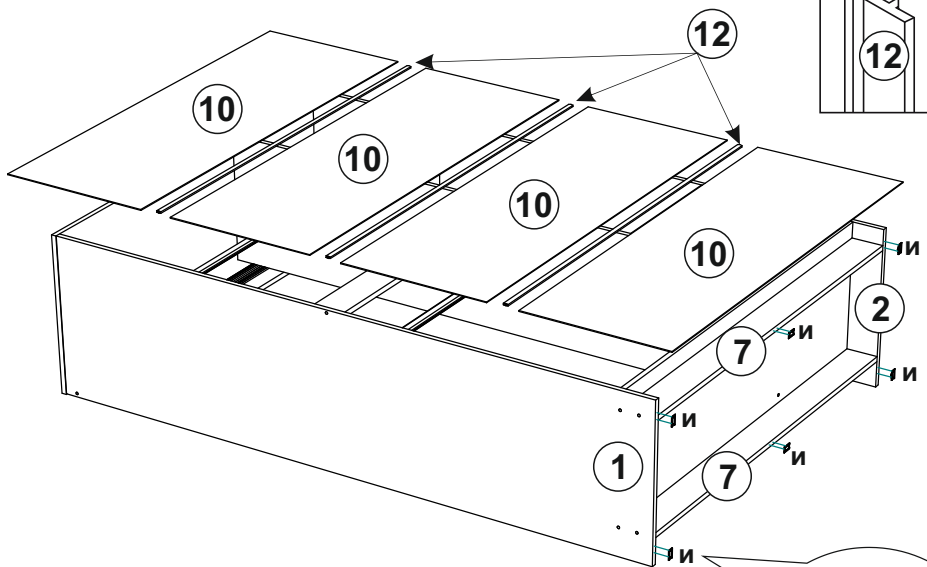
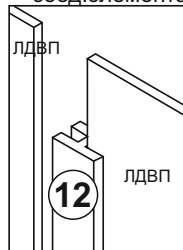

Установка  
полкодержателя  
3

7. Поставить шкаф вертикально. Установить полки (6) на полкодержатели (з), предварительно вставив их в готовые отверстия на боковине (2) и перегородке (3). Между перегородкой (3) и левой боковиной (1) установить в штангодержатель (н) штангу (11).

## Комплектовочная ведомость на фурнитуру

а	Евровинт 23 шт	б	Шуруп 4x16 32 шт	в	Ручка С-18 128 мм 2 шт	м	Заглушка для евровинта 14 шт	Евроключ 1 шт	н	Штангодер- жатель 4 шт	р	Ходовой ролик 6 шт	
л	Направляющая деталь (корабик) 6 шт	з	Полкодер- жатель 12 шт	и	Подпятник 6 шт	к	Гвозди 80 шт	11	Штанга 844 мм - 2 шт	12	Брус соединительный 1272 мм - 3 шт	13	Ходовой профиль 2-х полосный 1270 мм - 1 шт

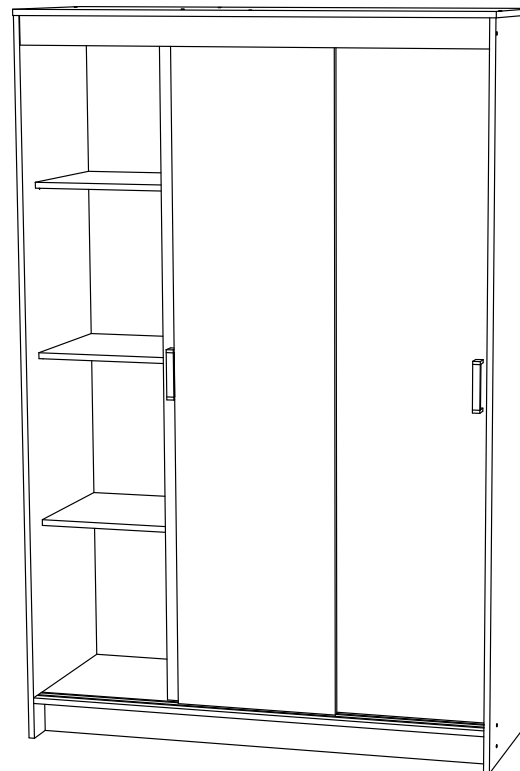

Необходимый инструмент для сборки

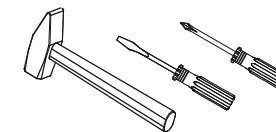

Также вам понадобится инструмент  
для сверления отверстий и  
сверло диаметром 5 мм

**Внимание:** Производитель рекомендует Вам производить сборку с помощью специалиста, так как неправильная сборка может привести к нежелательным последствиям. Данная инструкция даст Вам необходимую информацию и рекомендации по сборке, порядка которой просим Вас придерживаться. Перед сборкой необходимо внимательно ознакомиться с инструкцией, проверить комплектность фурнитуры и разобрать её по назначению. Заранее выбрать место установки комплекта. Вскрыть пакеты и прикрепить фурнитуру по наколкам. Детали в пакетах полностью соответствуют комплектовочной ведомости на детали.

## Порядок сборки шкафа

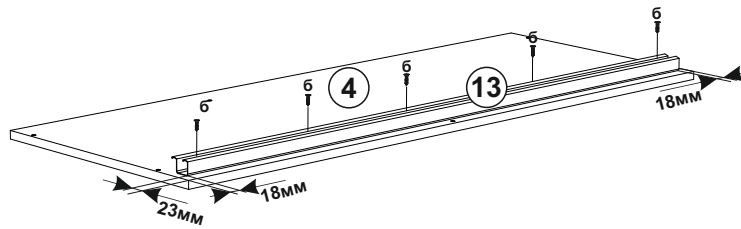

1. Предварительно на крышку (4) установить ходовой профиль 2-х ползный (13) с помощью шурупов 4x16, как указано на рисунке выше.

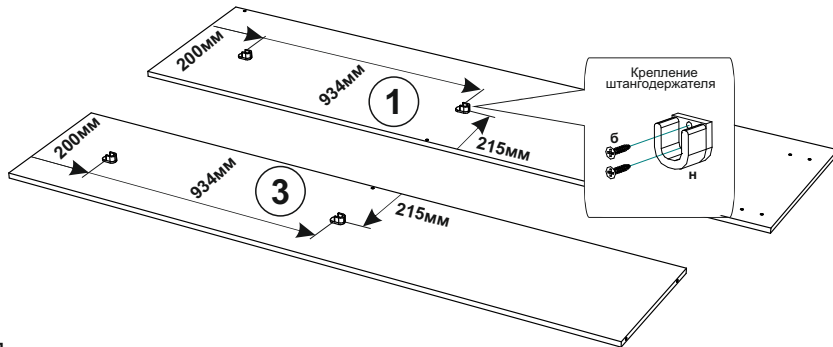

2. Производитель **рекомендует самостоятельно** на правую боковину (1) и перегородку (3) установить штангодержатели (н) с помощью шурупов 4x16 (смотри чертеж выше).

Рекомендованные расстояния:

- от верха деталей 200 мм и 924 мм до первого отверстия штангодержателя (н);
- от задней части деталей (нет кромки) 215 мм до первого отверстия штангодержателя (н)



3. На фасады 14 установить фурнитуру для шкафов купе. Сверху к створкам (14,15) с тыльной стороны прикрепить ходовые ролики (р) шурупами 4x16 (б), а снизу в готовые отверстия вставить направляющие детали (л). Для крепления ручек, досверлить глухие отверстия диаметром 5 мм насквозь. Далее закрепляем ручки винтом.

**ВНИМАНИЕ!** Фасады шкафов выполнены с универсальной сверловкой. Отверстия под ручки делаются **ТОЛЬКО** на боковых фасадах (14). Центральный фасад (15) - без ручек.

4. Сборка производится горизонтально, тыльной стороной вниз.

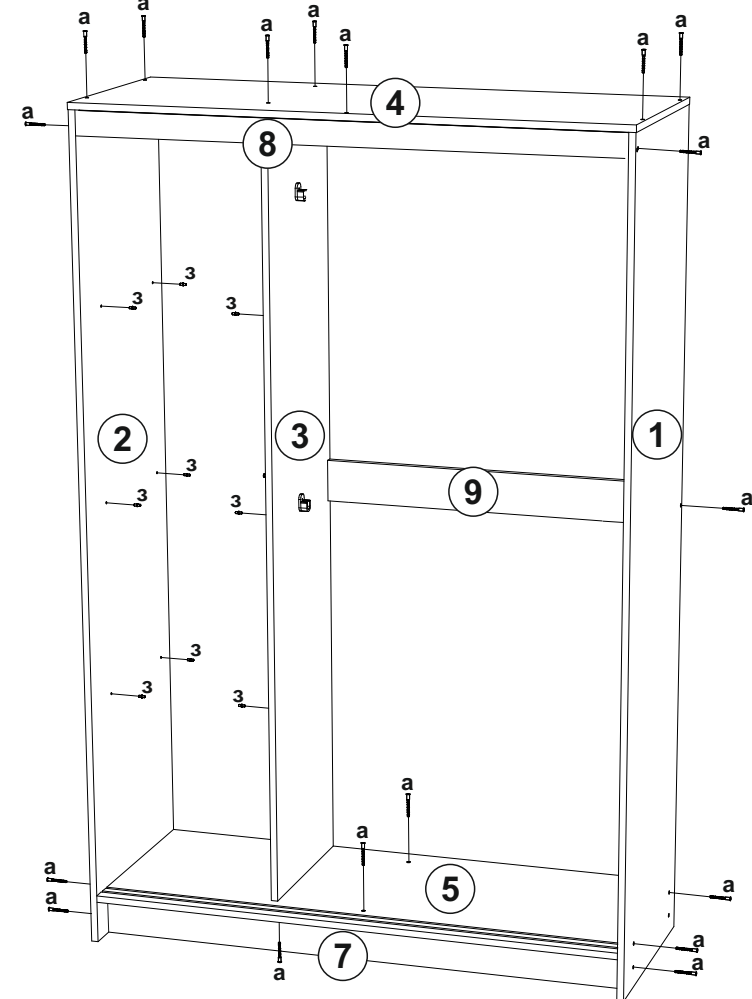

5. К вязке 5 прикрепить боковины (1,2) с помощью евровинтов (а). Перегородку (3) прикрепить к вязке (5) с помощью евровинтов (а). Подготовленную крышку (4) прикрепить к боковинам (1,2) и перегородке (3) евровинтами (а). Усиление (9) установить между перегородкой (3) и правой боковиной (1) и зафиксировать его с помощью евровинтов (а). Планку (8) и цоколя (7) установить между боками (1,2) и зафиксировать их с помощью евровинтов (а). В перегородку (3) и бок левый (2) установить полкодержатели (з).

**ВНИМАНИЕ!** Цоколя (7) и планку (8) устанавливать в последнюю очередь. В изделии 2 цоколя (7) - сзади и спереди.