

## Инструкция по уходу за мебелью и правила эксплуатации

Для поддержания надлежащего внешнего вида и увеличение срока эксплуатации рекомендуется соблюдать следующие общие правила:

1. Мебель должна эксплуатироваться в сухих и теплых помещениях, имеющих отопление и вентиляцию при температуре воздуха не ниже +1° и не выше +40°, относительной влажности 65-85%.
2. Расположение мебели ближе одного метра от отопительных приборов и других источников тепла, а также под прямыми солнечными лучами, вызывает ускоренное старение покрытия и деформацию мебельных щитов.
3. Поверхность деталей мебели следует оберегать от попадания влаги во избежание разбухания каркасов, фасадов и столешницы, отклеивания кромок на боковых поверхностях.
4. Следует оберегать поверхность мебели и ее конструктивные элементы от механических повреждений, которые могут быть вызваны воздействием твердых предметов, абразивных порошков, а также чрезмерными физическими нагрузками.
5. Изделия мебели необходимо устанавливать на ровные поверхности.
6. Рекомендуется для чистки преимущественно пользоваться мягкой тканью или замшей, смоченной и хорошо отжатой перед использованием. Всегда тщательно высушивайте (протирайте сухой тканью) смоченные участки по окончании чистки. Не следует использовать средства, обладающие абразивными свойствами, а также губки с покрытием из металлического волокнообразного или стружечного материала при чистке.
7. В процессе эксплуатации мебели возможно ослабление крепежной фурнитуры, необходимо осуществлять «затяжку» всех изделий металлофурнитуры, осуществляющих крепеж и регулировку узлов, обеспечивающих открывание и трансформацию подвижных элементов.

### Общие технические указания по сборке.

Для удобства транспортировки и предохранения от повреждений, мебель поставляется в разобранном виде в индивидуальной упаковке. Вы можете собрать ее самостоятельно, либо воспользоваться услугами квалифицированных сборщиков. Не приступайте к сборке, не ознакомившись с инструкцией!

Проверить комплектность каждой упаковки, согласно комплекточной ведомости. **При обнаружении дефектов или не комплектности к сборке не приступать. Обратитесь к продавцу.** ВНИМАНИЕ! Не рекомендуется одновременно вынимать детали из всех упаковок во избежание их смешивания (можете перепутать детали). Проверить наличие фурнитуры.

Во избежание перекосов и повреждений, а также загрязнения мебели, сборку производить на ровном полу, покрытом тканью или бумагой. Необходимо соблюдать осторожность, чтобы не повредить поверхность деталей. В сборке сложных и больших изделий желательно участие двух человек. Перед началом сборки необходимо определить расположение деталей в изделии в соответствии со схемами сборки и инструкцией.

Производитель оставляет за собой право вносить незначительные изменения в конструкцию, не изменяющую внешний вид и дизайн изделия без предварительного уведомления.

Поставщик гарантирует соответствие товаров требованиям ГОСТа 16371-14 при соблюдении условий транспортировки, хранения, сборки (для мебели поставляемой в разобранном виде), эксплуатации.

Гарантийный срок эксплуатации мебели: детской и для общественных помещений - 18 месяцев, бытовой – 24 месяца. Гарантийный срок при розничной продаже через торговую сеть исчисляются со дня продажи мебели, но в пределах 30 месяцев со дня ее изготовления. Срок эксплуатации 10 лет.



отрезать и  
приклеить

### Шкаф для встраиваемой бытовой техники ШНВТ 600(ЛДСП)

Соответствует  
ГОСТ 16371-93  
ТР ТС 025/2012  
ТС RU C-RU.АИ24.В.01044.

Дата изготовления: 20 \_\_\_\_ год  
Гарантийный срок эксплуатации 24 мес.  
Срок службы изделия 10 лет.  
Материал: ЛДСП

## Паспорт изделия Инструкция по сборке и эксплуатации мебели Шкаф для встраиваемой бытовой техники ШНВТ 600(ЛДСП) 600x812x600 (ШxВxГ)

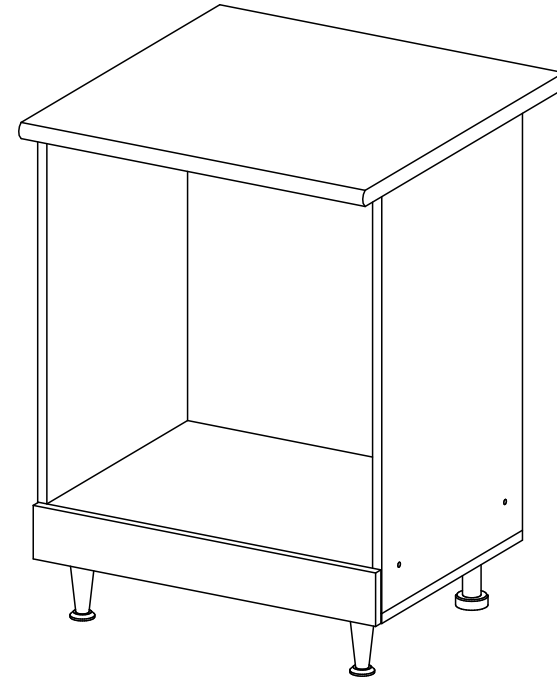

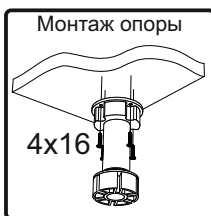
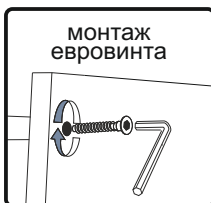
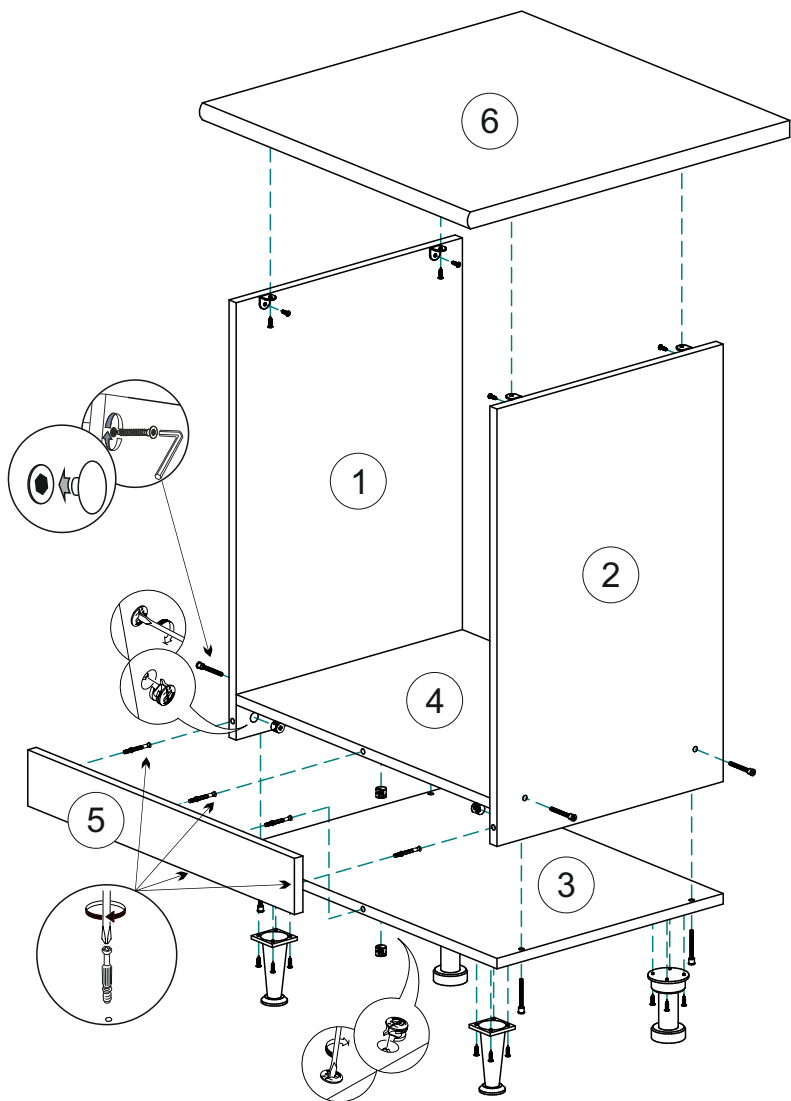

1. Сборку следует проводить в сухом помещении на ровной поверхности. Перед сборкой вскрыть все упаковки, закрепить необходимую фурнитуру по наметкам согласно инструкции. После этого можно приступать к дальнейшей сборке.
2. Вкрутите штоки эксцентриковой стяжки в фасад 5. Евровинтами соедините боковины 1,2 с вязкой 4. Затем эксцентриковой стяжкой закрепите фасад 8 к деталям 1,2,4. Затем сначала эксцентриковой стяжкой скрепите крышку 3 и фасад 5, затем евровинтами скрепите боковины 1,2 с крышкой 3. Шурупами 4x16 к крышке 3 закрепите опоры.
3. Установите заглушки на видимые евровинты.
4. Крепление столешницы к модулю производится уголками 20x20 и шурупами 4x16.

### Комплектация деталей.

| № по схеме | Наименование    | Размер (мм) |        | Кол-во (шт) |
|------------|-----------------|-------------|--------|-------------|
|            |                 | Длина       | Ширина |             |
| 1          | Боковина левая  | 670         | 425    | 1           |
| 2          | Боковина правая | 670         | 425    | 1           |
| 3          | Крышка          | 600         | 425    | 1           |
| 4          | Вязка           | 568         | 425    | 1           |
| 5          | Фасад           | 86          | 597    | 1           |
| 6          | Столешница      | 600         | 600    | 1           |

|                                       |                                       |   |   |                                 |
|---------------------------------------|---------------------------------------|---|---|---------------------------------|
| <p>Евровинт</p> <p>8 шт</p>           | <p>Заглушка евровинта</p> <p>4 шт</p> | <p>Клипса для цоколя</p> <p>2 шт</p>    | <p>Опора пластиковая кухонная</p> <p>2 шт</p> | <p>Опора ОРС01К</p> <p>2 шт</p> |
| <p>Ключ для евровинта</p> <p>1 шт</p> | <p>Шуруп 4x16</p> <p>24 шт</p>        | <p>Стяжка межсекционная</p> <p>3 шт</p> | <p>Стяжка эксцентриковая</p> <p>4 к-т</p>     | <p>Уголок 20x20</p> <p>4 шт</p> |

Настоятельно рекомендуем доверять сборку специалистам! Некачественная сборка может повлиять на качество мебели, а так же срок ее эксплуатации. Инструкция даст Вам необходимые рекомендации по сборке, порядка которых просим Вас придерживаться. Перед сборкой необходимо внимательно ознакомиться с инструкцией, а так же проверить комплектность изделия и наличие фурнитуры.