

# Стеллаж «Радуга 2.1» (800) (800x2100x356)

(К набору мебели для детской комнаты «Радуга»)

## Схема сборки

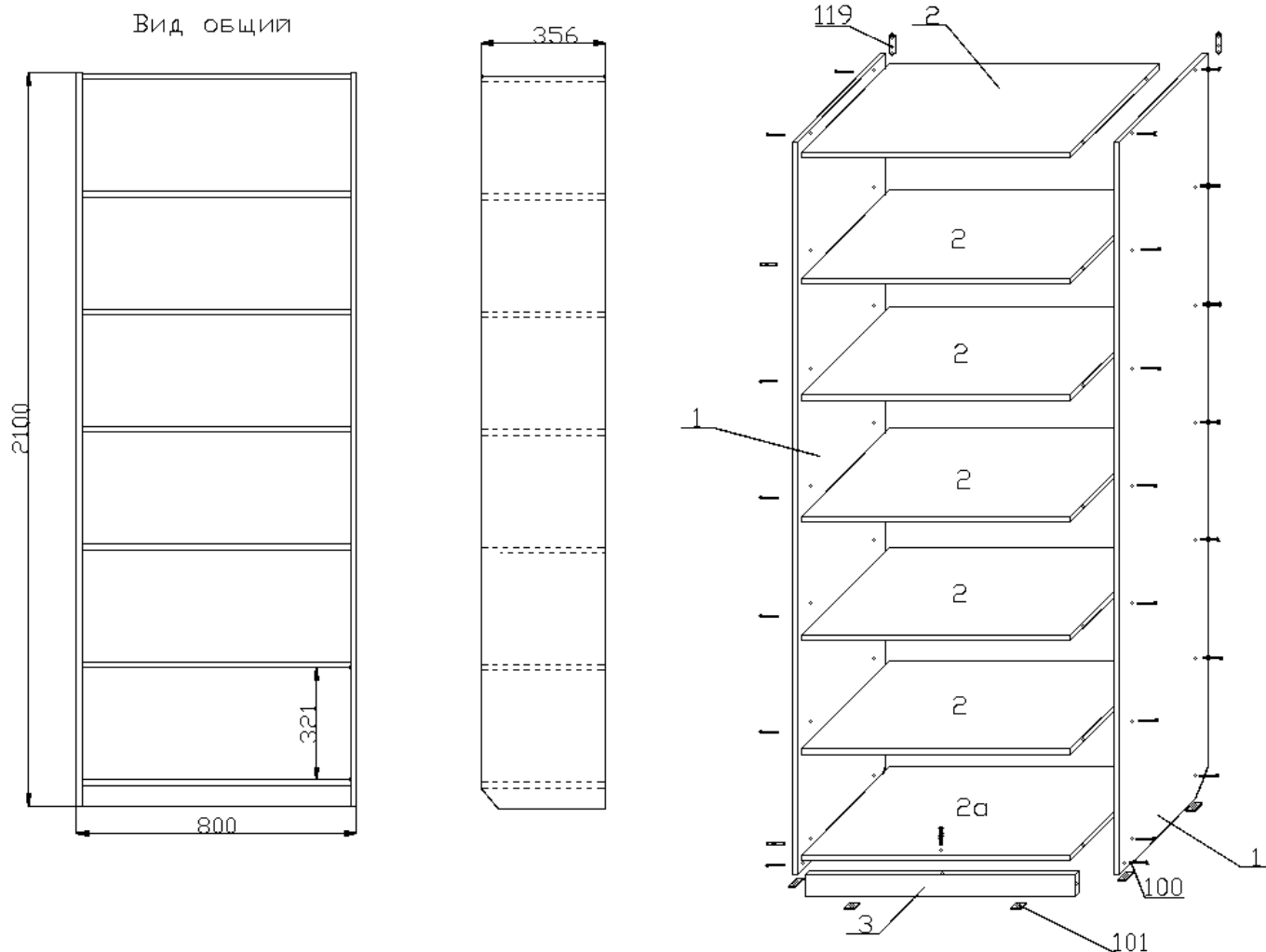

### Спецификация

№ поз.	Наименование	Размеры, мм	Кол-во, шт
1	Стенка вертик. боковая	2100*356	2
2,2a	Стенка горизонтальная	768*356	7
3	Цоколь	768*60	1

### Фурнитура

№ поз.	Наименование	Кол-во, шт
100	Евровинт	31
К п.100	Заглушка	31
К п.100	Ключ	1
101	Подпятник	6
119	Навесы	2
<b>123**</b>	<b>Стяжка межсекц. ø 8 мм</b>	<b>2 к-та</b>
Кр. п. 101	Гвоздь 2,1*25	12
Кр. поз. 119	Шурупы ГОСТ 1145-80 4*30	4

### Примечания:

Производитель оставляет за собой право изменять и совершенствовать по-своему усмотрению способы крепления элементов и деталей конструкций.

\* - возможные варианты комплектации.

\*\*Если вы устанавливаете несколько стеллажей этой серии или стеллаж ставится к боку какого-то изделия, то, для устойчивости, их можно закрепить между собой межсекционными стяжками (поз.123).

Для этого, нужно установить, как вам нужно, изделия, плотно подвинув друг к другу, сделать разметку под сверловку и аккуратно просверлить насквозь оба бока сверлом ø 8мм, вставляем две части стяжки с внутренних сторон изделий, заворачиваем осторожно, лучше вручную или шуруповертом на малой скорости. Теперь вся конструкция выглядит единым целым.

# Инструкция по сборке стеллажа «Радуга 2.1» (800).

Стеллаж состоит из открытого отделения с шестью стационарными полками без задней стенки ДВПО. Изделие поставляется в торговую сеть в разобранном виде. Все детали имеют маркировку, что облегчает процесс сборки мебели.

## Подготовка к сборке

Приступая к сборке изделия необходимо:

1. Внимательно ознакомиться с данной инструкцией.
2. Распаковать пакеты, скомплектовать детали согласно схемы. Номера позиций деталей на схемах соответствуют номерам, проставленным на этикетках.
3. Проверить наличие фурнитуры и металлических изделий.
4. Подготовить необходимый инструмент для сборки: отвертку, молоток, шило, рулетку (шнур, метр).
5. Во избежание повреждений и загрязнений деталей, сборку производить на чистой ровной поверхности, покрытой тканью или бумагой.

## Установка фурнитуры

1. К нижним торцевым кромкам стенок вертикальных боковых (поз.1) и цоколя (поз.3) установить, по разметке, подпятники (поз.101) с помощью гвоздей 2,1x25.

## Сборка

1. Установить цоколь (поз.3) нижней торцевой кромкой вниз, положить на его верхнюю торцевую кромку нижней пластью стенку горизонтальную (поз.2а) и соединить с ним евровинтом (поз.100), совмещая просверленные отверстия, закрутить ключом.
2. Положить стенку вертикальную (поз.1) левую лицевой кромкой вниз. Приставить к ее внутренней пласти, поочередно, левыми боковыми торцевыми кромками стенки горизонтальные (поз.2,2а), установленные передними торцевыми кромками вниз, совмещая отверстия, соединить с ней евровинтами (поз.100), закрутить ключом.
3. Соединить стенку вертикальную боковую левую (поз.1) с цоколем (поз.3) евровинтом (поз.100).
4. Стенку вертикальную боковую (поз.1) правую, установленную передней торцевой кромкой вниз, приставить справа к боковым торцевым кромкам стенок горизонтальных (поз.2,2а), совместив отверстия, соединить с ними и с цоколем (поз.3) евровинтами (поз.100).
5. Проверить прямоугольность каркаса по диагонали с помощью рулетки (шнура, метра)  $AC=BD$ .

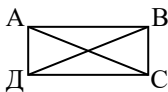

6. К задним торцевым кромкам стенок вертикальных боковых (поз.1) сверху закрепить навесы (поз.119) с помощью шурупов 4\*30, предварительно сделав под них разметку и наколки.
7. Аккуратно установить изделие в вертикальное положение, поставить на подготовленное место и закрепить к стене.

## Уход

Пыль с поверхности удалять чистой сухой салфеткой из фланели, миткали. Для удаления загрязнений рекомендуется применять специальные жидкости.

## Правила эксплуатации

1. Изделие рекомендуется эксплуатировать в сухом проветриваемом помещении при температуре 10-28°C с относительной влажностью 65±15%. Сырость и близкое расположение источников тепла вызывают ускоренное старение мебели, деформацию мебельных щитов.
2. На поверхность не рекомендуется ставить горячие и влажные предметы, необходимо оберегать поверхности от попадания на них растворителей (спирта, бензина, ацетона и пр.), кислот, щелочей.
3. Следует оберегать поверхности мебели от механических повреждений, т.к. в домашних условиях исправить их невозможно.

## Гарантии

1. Предприятие-изготовитель гарантирует качественные показатели мебели при соблюдении правил транспортирования, сборки и эксплуатации.
2. За механические повреждения, потертости и сколы, возникшие при транспортировании, установке и хранении, предприятие-изготовитель ответственности не несет.
3. Гарантийный срок эксплуатации 18 месяцев со дня продажи магазином.
4. При обнаружении производственных дефектов или недовложения фурнитуры, необходимо обращаться в магазин, где приобретена мебель, предъявив гарантийный талон и чек магазина.
5. Гарантии принимаются в течение гарантийного срока.

**УВАЖАЕМЫЙ ПОКУПАТЕЛЬ, БЛАГОДАРИМ ЗА ПОКУПКУ!**