

Общие правила сборки корпусной мебели

1. Внимательно изучить эскиз и инструкцию по сборке.
2. Разложить детали по секциям, согласно инструкции.
3. Прикрутить направляющие для выдвижных ящиков к боковинам.
4. Скрепить боковины с вязками с помощью чтяжек. Во избежание перекоса створок, после того как секция собрана, необходимо измерить диагонали. они должны быть одинаковыми (+/- 1-2 мм)

5. Только после этих действий Вы можете прибить заднюю стенку!!!

- Используйте данное примечание при сборке каждой секции.
6. Положив изделие на боковину, примерить створки (створку).
 7. При наличии с одной стороны створки присадка осуществляется относительно верхней вязки.
 8. При наличии нескольких створок присадка начинается с верхней (относительно верхней вязки) и продолжается поочередно с учетом зазора между створками.
 9. При установке изделия его нужно ставить на ровную поверхность, при отсутствии таковой использовать подкладки для исправления неровностей пола. В противном случае, возможно несоответствие углов створок и ровности всего изделия.
 10. Небольшое отклонение в створках выравнивается регулировочными винтами на петлях.
 11. При наличии в изделии шкантов нужно помнить, что в первую очередь шкант помещается в поперечное отверстие а затем присаживается в продольное.
 12. При использовании шурупов обратите внимание на то, чтобы не оказались слишком длинными или короткими.
 13. Подпятники прибиваются ограничительным ребром вовнутрь.
 14. Во избежание сколов при необходимой досверловке отверстий необходимо на выходе сверла подложить дощечку и плотно прижать к детали.
 15. Нагрузка на полку не должна превышать 8 кг, при условии статичной равномерной нагрузки на полку.
 16. При наличии в изделии деталей из МДФ, облицованных пленкой ПВХ с глянцевым покрытием, то перед установкой на каркас необходимо удалить защитную пленку.

Общие правила эксплуатации и ухода за мебелью

1. Мебель должна храниться и эксплуатироваться в крытых отапливаемых помещениях при температуре не ниже +2° С и относительной влажности воздуха от 45% до 75%.
2. Для предотвращения деформации створок в изделиях, они должны находится в закрытом состоянии.
3. При ослаблении креплений соединений, необходимо периодически подтягивать винты, шурупы, стяжки и т.д
4. Поверхность изделий следует предохранять от воздействия различных растворителей, кислот, щелочей и механических повреждений, а также не следует ставить на рабочие поверхности горячие предметы без влаги и теплоизоляционных подкладок.
5. Не допускается применение соды, порошков и других материалов, не предназначенных для ухода за мебелью.
6. Зеркала следует протирать мягкой тканью, для удаления загрязнений - использовать специальные жидкости.

7. Помните, что сохранность и долговечность изделия зависит не только от ее конструкции и качества материалов, но и от правильной эксплуатации и ухода за ней.

Гарантийные обязательства

1. Изготовитель гарантирует соответствие изделия требованиям ГОСТ 16371, 19917 при соблюдении покупателем правил транспортировки, хранения, сборки и эксплуатации.
2. Гарантийный срок эксплуатации изделия - 12 месяцев со дня продажи, но не более 18 месяцев со дня изготовления.

Гарантии не распространяются на изделия поврежденные при перевозке, а также при несоблюдении правил сборки, эксплуатации и хранения, изложенных в данной инструкции.

МФ VNK, 440015, г.Пенза, ул.Байдукова, 67в



Инструкция по сборке и эксплуатации мебели

Уважаемые покупатели, рекомендуем доверить сборку Вашей мебели профессиональным сборщикам

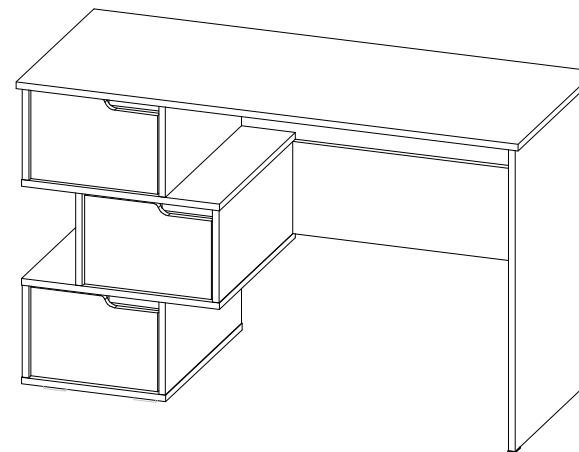

Стол компьютерный СК-11

Габариты: Д.-1220 x В.-756мм x Г.-520 мм.

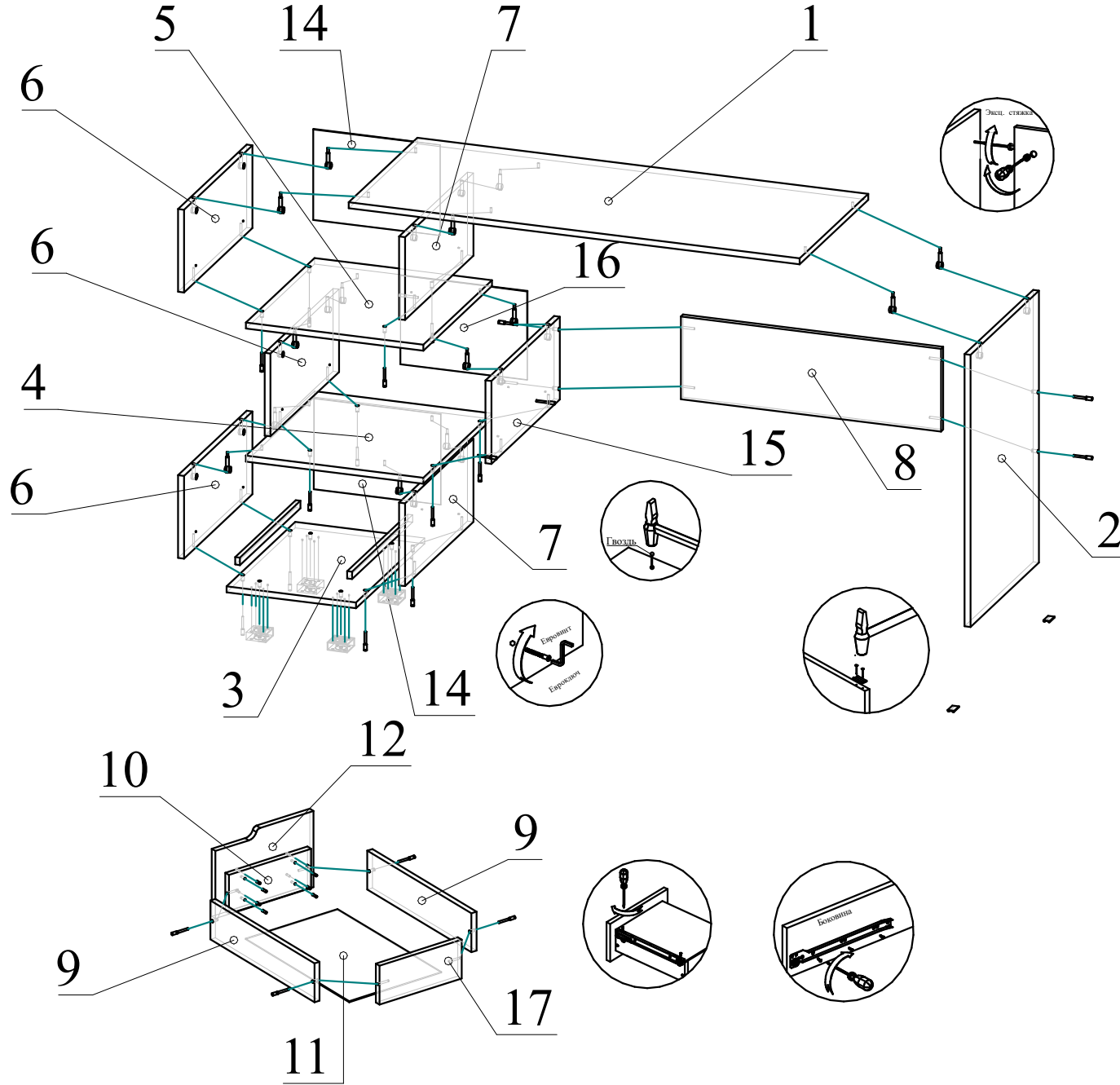

Спецификация на ЛДСП 16мм-Каркас

Поз.	Наименование	Кол-во	Заготовка	
			Длина[L]	Ширина[W]
1	Крышка	1	1220	520
2	Боковина	1	736	509
3	Дно	1	510	350
4	Крышка	1	510	480
5	Крышка	1	510	480
6	Боковина	3	509	224
7	Боковина	2	509	224
8	Ребро	1	704	224
9	Боковина ящика	6	450	110
10	Фальшпанель ящика	3	258	110
15	Боковина	1	509	224
17	Задняя панель ящика	3	258	110

Спецификация на ЛДВП

Поз.	Наименование	Кол-во	Заготовка	
			Длина[L]	Ширина[W]
11	Дно ящика	3	290	450
14	Задняя стенка	2	245	343
16	Задняя стенка	1	240	343

Спецификация на ЛДСП 16мм-Фасад

Поз.	Наименование	Кол-во	Заготовка	
			Длина[L]	Ширина[W]
12	Фасад ящика	3	216	308

Фурнитура

Изделие СК-11

№	Наименование материала	Ед. изм.	Кол-во
1	Гвоздь толевый 2x20	шт	54
2	Дюбель Twister, односторонний	шт	14
3	Евроинт 6,3* 50	шт	28
4	Еврошпунг Z	шт	1
5	Заглушка для евроинта	шт	28
6	Заглушка для эксцентрика	шт	14
7	Направляющая роликовая L450	шт	3
8	Опора регулируемая (54*54*20)	шт	4
9	Подпятник черный	шт	2
10	Саморез д/штулок (цинк) 3,5*25	шт	12
11	Саморез черный 3,5/30к	шт	16
12	Шуруп оцинков. 4/16	шт	34
13	Эксцентриковая стяжка	шт	14